

МИНИСТЕРСТВО НАУКИ И ВЫСШЕГО ОБРАЗОВАНИЯ
РОССИЙСКОЙ ФЕДЕРАЦИИ

НАЦИОНАЛЬНЫЙ ИССЛЕДОВАТЕЛЬСКИЙ УНИВЕРСИТЕТ «МЭИ»

ЛЕФОРТОВСКИЕ ЧТЕНИЯ

**ТРИНАДЦАТАЯ ГУМАНИТАРНАЯ
НАУЧНО-ПРАКТИЧЕСКАЯ СТУДЕНЧЕСКАЯ КОНФЕРЕНЦИЯ,
ПОСВЯЩЕННАЯ 350-ЛЕТИЮ СО ДНЯ РОЖДЕНИЯ ПЕТРА I**

Материалы

Москва
Издательство МЭИ
2022

УДК 9
ББК 63
Л 533

Печатается по решению оргкомитета XIII гуманитарной
научно-практической студенческой конференции
«Лефортовские чтения», посвященной 350-летию
со дня рождения Петра I

Л 533 Лефортовские чтения. Тринадцатая гуманитарная научно-практическая конференция, посвященная 350-летию со дня рождения Петра I: материалы/ под редакцией А.Б. Родина, М.И. Смирновой, Н.Д. Ермишиной, О.А. Кузьминой. – М.: Издательство МЭИ, 2022. – 304 с.

ISBN 978-5-7046-2700-5

В сборнике опубликованы доклады студентов, магистрантов, аспирантов и преподавателей, представленные на XIII гуманитарной научно-практической студенческой конференции «Лефортовские чтения», посвященной 350-летию со дня рождения Петра I.

Для студентов, аспирантов и преподавателей, а также для всех, кто интересуется историей России.

УДК 9
ББК 63

*Материал издается в авторской редакции,
ответственность за оригинальность и достоверность публикации несут авторы*

Научное издание

ЛЕФОРТОВСКИЕ
ЧТЕНИЯ

ТРИНАДЦАТАЯ ГУМАНИТАРНАЯ
НАУЧНО-ПРАКТИЧЕСКАЯ СТУДЕНЧЕСКАЯ КОНФЕРЕНЦИЯ,
ПОСВЯЩЕННАЯ 350-ЛЕТИЮ СО ДНЯ РОЖДЕНИЯ ПЕТРА I

Материалы

Компьютерная верстка А.В. Худяковой

Подписано в печать	28.10.22.	Печать офсетная	Формат 60x84 1/16
Печ. л. 19,0	Тираж 200 экз.	Изд. № 22н-103	Заказ

Оригинал-макет подготовлен в РИО НИУ «МЭИ».
111250, г. Москва, ул. Красноказарменная, д. 14.
Отпечатано в типографии НИУ «МЭИ».
111250, г. Москва, ул. Красноказарменная, д. 13.

ISBN 978-5-7046-2700-5

© Национальный исследовательский
университет «МЭИ», 2022

ОРГКОМИТЕТ КОНФЕРЕНЦИИ:

Замолодчиков В.Н. – к.т.н., доцент, первый проректор, Председатель Оргкомитета

Родин А.Б. – доцент, директор ГПИ, зам. Председателя Оргкомитета

Казакова И.В. – ст. преподаватель, зам. директора ГПИ, Ответственный секретарь

Гаврилова Ю.В. – к.филол.н., доцент, заведующий кафедрой РСиЛ, член Оргкомитета

Смирнова М.И. – д.и.н., профессор, заведующий кафедрой ИиК, член Оргкомитета

Соколова Ю.В. – к.ф.н., доцент, заведующий кафедрой ФПС, член Оргкомитета

Демидионова Л.Н. – доцент, зам. зав. кафедрой ИиК, член Оргкомитета

Ермишина Н.Д. – к. и. н., доц, зам. зав. кафедрой ИиК, член Оргкомитета

Курилов С. Н. – к.ф.н., доцент, зам. директора ГПИ, член Оргкомитета

Юдин И.В. – к. полит.н., доцент, зам.зав.каф. РСиЛ член Оргкомитета

Редакционная коллегия:

доц. А.Б. Родин
д.и.н., проф. М.И. Смирнова
к.и.н., доц. Н.Д. Ермишина

СОДЕРЖАНИЕ

Предисловие.....	10
------------------	----

РАЗДЕЛ I

Ахмедова С.С.

«РЕФОРМА ВЕСЕЛЬЯ» ПЕТРА ВЕЛИКОГО.....	11
---------------------------------------	----

Андриевская Е.Д., Барковский М.И. *Научн.рук. Веселов А.А.*

ПРЕДПРИНИМАТЕЛИ ПРИ ПЕТРЕ I.....	16
----------------------------------	----

Горбунова М.А. *Научн.рук. Панкратова А.В.*

ПЕТЕРГОФ КАК ОБЪЕМНО-ПРОСТРАНСТВЕННАЯ СТРУКТУРА... 19

Деулин С.С., Пац, И.Н., Рыжкин А.А. *Научн.рук. Юрченко Н.В.*

ЭПОХА ПЕТРА I: ОТСТВАНИЕ ИЛИ ОПЕРЕЖЕНИЕ? СУППОРТ А.К., НАРТОВА И Г. МОДСЛИ – СРАВНИТЕЛЬНЫЙ АНАЛИЗ.....	23
---	----

Захаров В.Ю.

РЕФОРМЫ ПЕТРА I: МОДЕРНИЗАЦИЯ ИЛИ ПСЕВДОМОДЕРНИЗАЦИЯ?.....	28
---	----

Зеленая П.Е. *Научн.рук. Коришнова Н.Е.*

ОБРАЗ ПЕТРА I В ИСТОРИКО-ЛИТЕРАТУРНЫХ ПРОИЗВЕДЕНИЯХ И ЕГО ВОПЛОЩЕНИЕ В ЖИВОПИСИ И СКУЛЬПТУРЕ.....	38
---	----

Логвенков И.С.

ПЕТРОВСКИЕ ИДЕИ ВЕСТЕРНИЗАЦИИ РОССИИ В СОВРЕМЕННЫХ ВНЕШНЕПОЛИТИЧЕСКИХ РЕАЛИЯХ: ЦЕЛИ, ПРОБЛЕМЫ, АКТУАЛЬНЫЙ ОПЫТ.....	43
---	----

Махмудова Ш.М. *Научн.рук. Бариева М.Х.*

СОВРЕМЕННОЕ ВОСПРИЯТИЕ ФЕНОМЕНА ПЕТРОВСКОЙ ЭПОХИ.....	47
--	----

Миньков И.В. *Науч. рук. Горяева М.Н.*

ОБРАЗ ПЕТРА I НА МАТЕРИАЛАХ ГАЗЕТЫ «СМОЛЕНСКИЕ ГУБЕРНСКИЕ ВЕДОМОСТИ».....	51
--	----

Палагин Н.Д. *Научн.рук. Акинина М.В.*

ИМПЕРСКАЯ ИДЕНТИЧНОСТЬ РОССИИ ПРИ ПЕТРЕ I.....	56
--	----

Панкратова А. В.	
ПЕТР I КАК ПРОТОМОДЕРНИСТ: ВЛИЯНИЕ ЭПОХИ ПЕТРА I НА БУДУЩЕЕ РУССКОГО ДИЗАЙНА.....	59
Рахмонов У.А. <i>Научн.рук. Пирумшоев М.Х.</i>	
СРЕДНЯЯ АЗИЯ ВО ВНЕШНЕЙ ПОЛИТИКЕ ПЕТРА I.....	63
Рыбина К.А. <i>Научн.рук. Смирнова М.И.</i>	
СЕМЕЙНЫЕ ОТНОШЕНИЯ ПЕТРА I КАК ЛИЧНОСТНЫЙ И РЕФОРМАТОРСКИЙ ФАКТОР ЕГО ДЕЯТЕЛЬНОСТИ.....	68
Сайфуллоев Ф.С. <i>Научн.рук. Шоисматуллоева З.Ш.</i>	
ФИЛОСОФСКИЙ АСПЕКТ ВЛИЯНИЯ ПЕТРОВСКИХ РЕФОРМ НА РАЗВИТИЕ РОССИЙСКОГО ОБЩЕСТВА.....	74
Солныков Д.А., Сербулов К.М. <i>Научн.рук. Соколова Ю.В.</i>	
ВКЛАД ЕВРОПЕЙСКИХ УЧЕНЫХ В ОСНОВАНИЕ ПЕТЕРБУРГСКОЙ АКАДЕМИИ НАУК.....	79
Суханин Р.С. <i>Научн.рук. Михайлов А.Н.</i>	
ЦЕРКОВНАЯ РЕФОРМА В КОНТЕКСТЕ ПРЕОБРАЗОВАНИЙ ПЕТРА I.....	85
Титаренко М.Д. <i>Научн.рук. Селиверстова Н.М.</i>	
СТАТУС И РОЛЬ РОССИЙСКОГО ДВОРЯНСТВА ПРИ ПЕТРЕ I....	90
Шенцева М.С. <i>Научн.рук. Казилина И.А.</i>	
ОБРАЗ ПЕТРА I В РОМАНЕ Д.С. МЕРЕЖСКОВСКОГО «АНТИХРИСТ (ПЕТР И АЛЕКСЕЙ)».....	94

РАЗДЕЛ II

Афоница А.В. <i>Научн. рук. Веселов А.А.</i>	
ОБРАЗ ПЕТРА I В ИЗОБРАЗИТЕЛЬНОМ ИСКУССТВЕ XVIII СТОЛЕТИЯ.....	97
Белкин С.О., Шевченко П.И. <i>Научн. рук. Смирнова М.И.</i>	
МОСКВА И ЮНОСТЬ ПЕТРА I.....	100
Власенко О.Б. РЕФОРМАТОРСКАЯ ДЕЯТЕЛЬНОСТЬ ПЕТРА I.....	105
Гусар К.А. <i>Научн.рук. Панкратова А.В.</i>	
АРХИТЕКТУРНЫЕ ПРОЕКТЫ ТРЕЗИНИ.....	111

Ермишина Н. Д. МОСКОВСКАЯ ЮНОСТЬ ПЕТРА ПЕРВОГО.....	114
Жданов С.Н. <i>Научн.рук Знаменский Д.Ю.</i> СОВРЕМЕННОЕ ВОСПРИЯТИЕ ФЕНОМЕНА ПЕТРОВСКОЙ ЭПОХИ. РЕФОРМЫ ПЕТРА I, КРИТИКА И ПОДДЕРЖКА СОВРЕМЕННОКАМИ И ПОТОМКАМИ.....	120
Залевский Д.А., Соколов К.А. <i>Научн.рук. Соколова Ю.В</i> ЭНЕРГЕТИКА В ПЕТРОВСКУЮ ЭПОХУ.....	124
Знаменский Д.Ю. ОБ ИДЕЙНЫХ ОСНОВАХ, ИСТОРИЧЕСКОМ ЗНАЧЕНИИ И КОНФЛИКТНОМ ПОТЕНЦИАЛЕ ПЕТРОВСКОЙ РЕФОРМЫ ГОСУДАРСТВЕННОЙ СЛУЖБЫ.....	128
Корляков Г.С., Беляев П.А. <i>Научн.рук. Веселов А.А.</i> АНАЛИЗ ОБРАЗА ПЕТРА I В ХУДОЖЕСТВЕННОМ ФИЛЬМЕ «СКАЗ О ТОМ, КАК ЦАРЬ ПЕТР АРАПА ЖЕНИЛ».....	134
Каленская Е.В. ПРЕДПОСЫЛКИ И ОСНОВНЫЕ ЭТАПЫ ГОСУДАРСТВЕННО- АДМИНИСТРАТИВНОЙ РЕФОРМЫ ПЕТРА I.....	137
Калинин Э.Ю., Люскин М.Б. ЭПОХА ПЕТРА I И ИДЕОЛОГЕМА «РУССКОГО ПУТИ» В РАМКАХ ПОСТКЛАССИЧЕСКОЙ РАЦИОНАЛЬНОСТИ.....	141
Карепов Н.К. <i>Научн.рук. Павлов С.Б.</i> ПЕТР I В ИСКУССТВЕ.....	145
Клех Е.И. <i>Научн.рук. Демидионова Л.Н.</i> ОТ РЕФОРМЫ КИРИЛЛИЧЕСКОГО АЛФАВИТА ПЕТРА I – К СОВРЕМЕННОЙ ОРФОГРАФИИ.....	150
Костогрызова Т.А. <i>Научн.рук. Акинина М.В.</i> ЭПОХА ПЕТРА I ГЛАЗАМИ СОВРЕМЕННОГО ЧЕЛОВЕКА.....	154
Лукманов А.Х. ПЕТР I И ЭКОНОМИЧЕСКИЕ ПРЕОБРАЗОВАНИЯ РОССИЙСКОГО ГОСУДАРСТВА.....	160
Мартыненко Б.Д., Филоненко И.А. <i>Научн.рук. Веселов А. А.</i> КАМЕННОЕ СТРОИТЕЛЬСТВО В ЭПОХУ ПЕТРА I.....	164

Машков А. В. <i>Научн.рук. Подкопаева И.А.</i> ОБРАЗ ПЕТРА I В ЛИТЕРАТУРЕ И ИЗОБРАЗИТЕЛЬНОМ ИСКУССТВЕ.....	167
Никоненко З.К. <i>Научн. рук. Рокотьянская М.М.</i> ДЕЯТЕЛЬНОСТЬ ПЕТРА I В ФИЛОСОФИИ РАННИХ СЛАВЯНОФИЛОВ.....	172
Островский А.И. <i>Научн.рук. Панкратова А.В.</i> ИНТЕРЬЕР БАРОККО КАК ПРЕДМЕТНО-ПРОСТРАНСТВЕННАЯ СРЕДА.....	176
Пачина Л. И. ПЕТР I И МОСКВА. НЕМЕЦКАЯ СЛОБОДА. ЛЕФОРТОВСКИЙ ДВОРЕЦ НА ЯУЗЕ.....	180
Погребняк Д.А. <i>Научн.рук. Панкратова А. В.</i> САНКТ-ПЕТЕРБУРГ КАК ОБРАЗЕЦ ГОРОДА НОВОГО ВРЕМЕНИ.....	187
Покачалов М. В. ОБРАЗЕЦ ПЕРВОГО РОССИЙСКОГО ИМПЕРАТОРА В СТИХОТВОРЕНИИ ВАЛЕРИЯ БРЮСОВА «ПЕТЕРБУРГ-ПЕТРОГРАД-ПЕТРОПОЛЬ».....	191
Чучев Н.Е. <i>Научн.рук. Смирнова М.И.</i> СТАНОВЛЕНИЕ САНКТ-ПЕТЕРБУРГА – НОВОЙ СТОЛИЦЫ РОССИЙСКОЙ ИМПЕРИИ.....	195
Шкирдова С.Н., Уртеннова А.Н. <i>Научн.рук. Веселов А.А.</i> ЮЛИАНСКИЙ КАЛЕНДАРЬ И ЕГО РОЛЬ В РЕФОРМАХ ПЕТРА I... 200	
Юрченко Н.В. ЭПОХА РЕФОРМ ПЕТРА ВЕЛИКОГО И СОЗДАНИЕ РЕГУЛЯРНОЙ КАВАЛЕРИИ.....	202

РАЗДЕЛ III

Акинина М.В. СОВРЕМЕННОЕ ВОСПРИЯТИЕ ЛИЧНОСТИ ПЕТРА ВЕЛИКОГО	209
Антипова Д. Д. СТАНОВЛЕНИЕ ФИНАНСОВОГО ПРАВА В ЭПОХУ ПЕТРА I.....	213

Антропов-Остроумов Д.А. <i>Науч. рук. Жук Н.В.</i> ИЗМЕНЕНИЯ В РУССКОМ ЯЗЫКЕ В ЭПОХУ ПРАВЛЕНИЯ ПЕТРА I...	216
Армаев М.С. <i>Научн.рук. Акинина М.В.</i> САМЫЕ ЗНАЧИМЫЕ РЕФОРМЫ ПЕТРА I.....	220
Ахметшина С.И. <i>Научн.рук. Панкратова А.В.</i> БАРОЧНАЯ ОПЕРА КАК ВЫРАЗИТЕЛЬ ЭСТЕТИКИ XVII ВЕКА (ЭПОХИ ПЕТРА I).....	223
Васильева Н.А. ПЕТР I – РОДОНАЧАЛЬНИК КУРОРТНОГО ДЕЛА В РОССИИ.....	226
Винокурова Е.И. <i>Научн.рук. Жук Н.В.</i> ОТ ПОТЕШНЫХ ПОЛКОВ ДО СОВРЕМЕННОЙ АРМИИ.....	231
Григорян Д.Д. КУЛЬТУРНАЯ РЕВОЛЮЦИЯ ЦАРЯ ПЕТРА.....	237
Жук Н. В. ПЕТР I И СОВРЕМЕННЫЙ МЕНЕДЖМЕНТ.....	242
Зебольд А.В. <i>Научн.рук. Веселов А.А.</i> НАСЛЕДИЕ ПЕТРА ВЕЛИКОГО: «ОКНО В ЕВРОПУ» ИЛИ «ФОРТОЧКА»?.....	247
Калинин Э.Ю., Люскин М.Б. ЭПОХА ПЕТРА I И ИДЕОЛОГЕМА «РУССКОГО ПУТИ» В РАМКАХ ПОСТКЛАССИЧЕСКОЙ РАЦИОНАЛЬНОСТИ.....	251
Камышанский И. В., Кирова А. В. <i>Научн. рук. Родионова Л.Ю.</i> КОНЦЕПЦИЯ ПРАВЛЕНИЯ ПЕТРА ВЕЛИКОГО И ЕЕ ВОПЛОЩЕНИЕ: ЗАМЫСЕЛ И ИТОГИ.....	255
Конова А. <i>Научн. рук. Панкратова А.В.</i> РУССКАЯ НАЦИОНАЛЬНАЯ МОДА: С ЧЕМ БОРОЛСЯ ПЕТР I...	259
Ладанюк Д. В. <i>Научн.рук. Коршунова Н.Е.</i> ЗНАЧЕНИЕ ЭКОНОМИЧЕСКИХ ПРЕОБРАЗОВАНИЙ ПЕТРА.....	263
Лущикова О. <i>Научн. рук. Юдин И.В.</i> ЛИЧНОСТЬ ПЕТРА ВЕЛИКОГО В ИСТОРИОГРАФИИ, ЛИТЕРАТУРЕ, ИСКУССТВЕ.....	266
Мова Д.С. <i>Научн. рук. Акинина М.В.</i> ПЕТР I – ОСНОВАТЕЛЬ МУЗЕЙНОГО ДЕЛА В РОССИИ.....	272

Ондар Б. Б. <i>Научн.рук. Родионова Л.Ю.</i> ГОСУДАРСТВЕННЫЕ РЕФОРМЫ ПЕТРА I КАК ИНСТРУМЕНТ ПРИВЛЕЧЕНИЯ НАРОДА К ГОСУДАРСТВЕННОЙ СЛУЖБЕ В ИНТЕРЕСАХ РОССИЙСКОЙ ИМПЕРИИ.....	277
Софронов М.С. <i>Научн.рук. Акинина М.В.</i> ЕСЛИ БЫ НЕ БЫЛО ПЕТРОВСКИХ РЕФОРМ?.....	281
Сумцова А., Танина М. <i>Научн.рук. Веселов А.А.</i> ПЁТР I: ИЗ МОСКВЫ В САНКТ ПЕТЕРБУРГ	284
Чуков А. <i>Научн. рук. Аристов С.В.</i> ОСОБЕННОСТИ ОРГАНИЗАЦИИ ТОРГОВЛИ ПРИ ПЕТРЕ I.....	287
Шейна К. <i>Научн. рук. Панкратова А.В.</i> ЖАНР «ВАНИТАС» В ИСКУССТВЕ КАК ВЫРАЖЕНИЕ ЭСТЕТИКИ XVII века.....	293
Шишков С. <i>Научн. рук. Коршунова Н.Е.</i> ИССЛЕДОВАНИЕ ИСТОРИЧЕСКИ ЗНАЧИМОЙ ТЕРРИТОРИИ НА БЕРЕГАХ РЕКИ НЕВЫ ДО ОСНОВАНИЯ САНКТ-ПЕТЕРБУРГА.....	296
Юматов М. Д., Туленинов Д. Е., Денисов С. С. <i>Научн. рук. Коршунова Н.Е.</i> СОВРЕМЕННОЕ ВОСПРИЯТИЕ ВОЕННЫХ АСПЕКТОВ ПЕТРОВСКОЙ ЭПОХИ.....	300

ПРЕДИСЛОВИЕ

В этом году наша страна празднует 350-летие со дня рождения одного из самых ярких правителей России – императора Петра I. Конференция «Лефортовские чтения», ставшая уже традиционной для Московского энергетического института посвящена этому замечательному событию. Для района Лефортово – это особое историко-культурное событие, т.к. его земли связаны с жизнью и деятельностью Петра I и его ближайшего друга и сподвижника Франца Лефорта.

Погружение в историю – это всегда увлекательный и полезный опыт, дающий возможность проводить параллели с современными событиями, понимать настоящее и строить прогнозы на будущее. Правление Петра Великого – поворотный период в нашей истории, именно с этой эпохи начинается модернизация, формируется отечественная наука, Россия превращается в могущественную державу.

Сегодня перед нашим обществом стоит задача формирования подлинных ценностей, которые создают личность человека, обогащают его картину мира. История дает нам неисчерпаемый материал таких нравственных образцов: подвига, мужества, созидательного труда, отдачи себя своей стране и людям. Эпоха Петра – это эпоха великого строительства общества, страны, культуры.

Конференция «Лефортовские чтения» уже второе десятилетие является формой общения и обмена исследовательским опытом студентов МЭИ, а также всех интересующихся историей, культурой и другими социально-гуманитарными проблемами. Такие конференции дают возможность студентам, преподавателям провести совместные научные исследования, заняться творчеством, освоить новые области знаний.

Практика проведения подобных конференций показывает их большую значимость в культурно-воспитательной работе с учащимися, во взаимодействии преподавателей и студентов. С помощью таких мероприятий расширяется сфера социальной деятельности нашего университета, привлекается интерес широкой общественности.

В статьях конференции отражена не только эпоха Петра I, но и значительная часть истории российской империи, исторические, культурологические, политические, философские аспекты российской истории, на которую реформы Петра имели колоссальное влияние.

Первый проректор НИУ «МЭИ», председатель оргкомитета конференции,
к.т.н., доцент, Замолодчиков В.Н.

РАЗДЕЛ I

«РЕФОРМА ВЕСЕЛЬЯ» ПЕТРА ВЕЛИКОГО

Ахмедова С.С.

ассистент

МГТУ им. Н.Э. Баумана

кафедра социально-гуманитарных наук (СГН-1)

Аннотация. В данной статье рассматривается «реформа веселья» Петра I. Автор статьи анализирует предпосылки реформы, цель ее проведения.

Ключевые слова: реформы Петра I, «реформа веселья», ассамблеи, «всешутейший собор».

Петровская эпоха представляла собой эпоху глубокого культурного расслоения и культурного «двуязычия» [4, с. 172]. Часть общества, которая не хотела или не могла порвать с традицией, пользовалась языком православного средневековья, а другая часть, составлявшая так называемую партию реформ – этот язык понимала, так как её представители родились и выросли еще в Древней Руси. Однако язык православного средневековья они объявили устарелым и негодным. «Новое» отождествлялось с хорошим, ценным, достойным подражания, «старое» же мыслилось плохим, подлежащим слову и уничтожению [5, с. 357]. Поэтому они учились языку европейской постренессансно-й культуры, хотя говорили на нем с довольно сильным русским акцентом.

Помимо проведения административных, экономических и прочих реформ, Петр I провел «реформу веселья». Она была задумана после его заграничных путешествий 1697–1698 гг. Датский посланник Юст Юль пишет, что Петр I «одарен таким широким умом, что, как ни важны и ни серьезны дела, которыми он в данную минуту занят, он никогда настолько всецело ими не поглощен, чтобы среди них ему не приходили в голову разные забавные шутки и затеи» [1, с. 12].

Прологом к проведению реформы стало появление в России XVII в. фацевий – анекдотов и новелл. Именно фацевии внушили мысль о том, что «смех вовсе не греховен, что между смехом и “правдой” нет противоречия», и что смеяться можно всем, а не только скоморохам и юродивым. В фацевиях отменялись национальные и религиозные различия, социальные перегородки. Герои новелл, которыми являлись истори-

ческие личности (императоры, полководцы, герои, мудрецы и т.д.) были совершенно равноправны. Они одинаково смеялись и высмеивались. Новелла внушала важнейшие для секуляризирующейся культуры мысли – прежде всего, мысль о том, что литература приносит не только пользу, но и наслаждение. Для того, чтобы понять это русским людям надлежало усвоить, что новелла пользуется некими эстетическими сигналами, говорящими о художественной условности изображаемого мира. Главный из этих сигналов – смех, причем уже не средневековый «смех над самим собой», а смех над каким-либо объектом. Именно смех сигнализировал, что мир новеллы, при всем его миметическом реализме и бытовой достоверности, – это мир игры, а играющий человек неподсуден. Новой русской литературе предстояло научиться смеяться. И она училась этому быстро, охотно и успешно.

Иначе говоря, «играющий человек» – это не только литературный персонаж переводных и оригинальных анекдотов. Это и реальный персонаж русской жизни. Больше всего таких людей было в петровскую эпоху. Поэтому первый русский император выбрал путь идеологической реабилитации, секуляризации смеха как равноправного, законного ингредиента культуры. С другой стороны, «реформа веселья» являлась штрихом в картине подавления церкви самодержавным государством, поскольку по религиозной концепции веселье есть пребывание в состоянии зла. Считается, что культура XVIII века имела последовательно светский, государственный и антицерковный характер и этим противостояла допетровскому периоду.

«Реформа веселья» выражалась в учреждении различных собраний для увеселений. Так, 26 ноября 1718 года появились ассамблеи. Что они собой представляли? «Ассамблеи слово французское, которого на русском языке одним словом выразить невозможно, но обстоятельно сказать: вольное, в котором доме собрание или съезд делается не только для забавы, но и для дела; ибо тут может друг друга видеть и о всякой нужде переговорить, также слышать, что где делается, притом же и забава. А каким образом оные ассамблеи отправлять, то определяется ниже сего пунктом, покамест в обычай войдет» [2, с. 597-598]. Необходимо было сообщить письмом или «иным знаком», в каком доме будет проходить ассамблея. Сие действие начиналось в 4–5 часов вечера и длилось не дольше 10 часов вечера.

Далее шли пункты, которые регламентировали правила поведения на ассамблеях. Во-первых, хозяин гостей не встречал, не потчевал, не провожал, гости «вольно сидели, ходили и играли», при виде начальства

и даже царя не вскакивали... Ассамблеями ведал генерал-полицмейстер Петербурга. Именно он выбирал дом для проведения ассамблеи и следил за порядком. Ассамблеи проводились в домах чиновников и, надо сказать, что от посещения их спасала только смерть или тяжкая болезнь. В случае нарушения правил ассамблей нарушитель подвергался жестокому испытанию – он должен был выпить штрафной кубок «Большого орла», вмещавший два литра вина. В конечном счете провинившийся гость уже не мог стоять на ногах.

Сам Петр пил умеренно и с интересом наблюдал за действием алкоголя на разум гостей, а особенно на их язык. По свидетельству датского посланника Юст Юля «гостей заставляют напиваться до того, что они ничего не видят и не слышат, и тут царь принимается с ними болтать, стараясь выведать, что у каждого на уме. Ссоры и брань между пьяными тоже по сердцу царю, так как из их взаимных укоров ему открываются их воровство, мошенничество и хитрости» [1, с. 4].

Впервые к участию в ассамблеях были допущены представители женского пола [2, с.598], которые ранее не выходили, кроме церкви, за пределы своего дома и уж тем более никогда не танцевали европейские танцы с чужими мужчинами. Кроме того, достоинством таких собраний было то, что на них предполагалось естественное, «без чинов», общение.

Главным событием ассамблей были танцы. Они устраивались в Большом зале и были обязательны для всех гостей. Обычно сам Петр с Екатериной открывали сие действо. Начиналось все с медленных, церемонных танцев: «аглинский» (контрданс), «польский», менуэт.

С другой стороны, густые винные пары, табачный дым, запахи еды, пота, нечистой одежды и немых тел – все это делало атмосферу праздника очень тяжелой, но веселой. Вечером, когда за окном темнело, начиналось долгожданное действо – «огненная потеха» или фейерверк. Фейерверк XVIII столетия был сложным делом, синтезом пиротехники, живописи, механики, архитектуры, скульптуры и даже литературы, и гравюрного дела. Для каждого фейерверка изготавливалась гравюра, которую оснащали пояснениями различных фигур фейерверка и поэтическими надписями. Эти гравюры играли роль современных театральных программ, которые раздавали (но чаще продавали) зрителям. С этими гравюрами-программками в руках зрители (тогда их называли «смотрителями») выходили на крыльцо дворца или смотрели за «огненной потехой» из окон. Сам Петр обожал фейерверки, сам участвовал в их создании и их сожжении, причем не раз рисковал жизнью, но считал огненные потехи очень важными, ибо так можно было приучить людей не бояться огня как на пожарах, так и в бою.

После того как сожгли фейерверк, гремел мощный салют, от которого нередко вылетали стекла соседних с дворцом домов.

Кроме ассамблей в петровское время было и другое – уже для узкого круга избранных – развлечение под названием «Всепьянейший», или «Всешутейший собор». Его корни уходят в традиции шутовской скомоорошеской культуры, когда в Святки устраивали карнавальные действия с ряжеными, шутками, разгулом и пьянством. Шуты, по словам Юст Юля, были душой всешутейшего и всепьянейшего соборов» [1, с. 24].

Невозможно назвать точную дату появления этих «институтов», так как эта информация не зафиксирована в источниках. Однако известно, что в первой половине 1690-х гг. они существовали. В состав «всешутейшего собора» входили обжоры, шуты и дураки, составлявшие коллегии с иерархией чинов от «патриарха» до «дьяконов» включительно. Сам царь в этой иерархии занимал чин «протодьякона» и отправлял «должность с таким усердием, как будто это было совсем не в шутку» [3, с. 98].

Петр I сделал эти развлечения постоянными, ввел в их организацию четкий порядок и регламент. «Заседания» «Всепьянейшего собора» проходили по утвержденному царем ритуалу, каждый участник имел карнавальное имя, свою шутовскую роль. Сам Петр был «протодьяконом» Собора, а главой многие годы оставался Никита Зотов – некогда учитель Петра. Он носил титул «всешутейного отца Иоаникиты Пресбургского, Кокуйского и Всеяузского патриарха», которому все участники Собора шутовски поклонялись. Столь высокий пост Никита Зотов заслужил умением пить.

Резиденцией «собора» был Пресбург (укрепленное место близ села Преображенского). Собор во многом копировал церковную иерархию, что отражалось в титулах участников, в названиях церемоний. И хотя многие считали, что на Соборах пародируется католицизм, но заметно, что там осмеивалось и православие. В основе ритуалов Соборов лежала система святочных «передразниваний» реальной, вполне «серьезной» жизни, типично средневековый публичный смех с его озорством, беспробудным пьянством, непристойностями и издевательствами над людьми. Душой Собора был сам царь, который мог бросить все дела, чтобы сочинить очередной шутовской указ или регламент шутовской церемонии. Неясно, какие цели при этом ставил сам царь, не давая угаснуть этому сомнительному с точки зрения морали, веры и утомительному для многих людей «учреждению». Возможно, Собор для Петра, перегруженного сотнями ответственных дел, был своеобразной отдушиной, давал необходимый перерыв в нескончаемой государственной работе. В окружении соборян-собутыльников он мог расслабиться, отдохнуть. Как че-

ловек с фантазией, юмором, энергией, но, одновременно, с довольно низкой культурой, он находил развлечение не просто в попойках, а в «организованном, регламентированном пьянстве» в рамках Собора, смахивающего на церковь и, вместе с тем, на канцелярию, учреждение. Не исключено, что Собор, подобно Эрмитажу Екатерины II, позволял царю в неслужебной, вольной обстановке лучше изучить людей, понять их стремления и характер. Со смертью Петра Собор прекратил существование, хотя и оставил после себя дурную память как пример самовластия и самодурства великого реформатора.

Таким образом, XVII век «подготовил почву» для проведения так называемой «реформы веселья» Петра. Во многом этому способствовало появление в России фацеций. Что касается Петра, он, проводя секуляризацию, намеревался внушить мысль о том, что веселиться можно всем, и внушал ее личным примером.

По поводу смысла подобного рода развлечений есть несколько версий. Современники полагали, что Петр пользовался тем, что у охмелевшего человека развязывается язык и он рассказывает о себе и о других то, о чем умолчал бы, будучи трезвым. Другие видели в этих попойках попытку Петра предостеречь от порока пьянства знатным лиц. Третьи усматривали в учреждении «всепьянейшего собора» попытку высмеять подлинного Папу Римского и кардиналов.

Некоторые авторы в забавах царя искали глубокий смысл и считали их пародированием патриаршества и церковников в целом.

По нашему мнению, в создании «всепьянейшего собора» появились недостатки воспитания и низкий уровень культуры царя, который хотел абстрагироваться от государственных дел и забот. Известно, что Петр очень много работал и был назван «работником на троне».

СПИСОК ИСПОЛЬЗОВАННОЙ ЛИТЕРАТУРЫ

1. Записки Юста Юля, датского посланника при Петре Великом (1709–1711). Извлек из Копенгагенского архива и перевел с датского Ю.Н. Щербачев. – М., 1899.

2. О порядке собраний в частных домах, и о лицах, которые в оных участвовать могут: [объявление генерал-полицмейстера Девиера, 1718, ноября 26] // Полное собрание законов Российской империи: собр. 1-е. Т. 5. СПб.: Типография II Отделения Собственной Его Императорского Величества Канцелярии, 1830.

3. Павленко, Н.И. Петр Великий. – М.: Мысль, 1990.
4. Панченко, А.М. Из истории русской культуры. – М.: «Языки русской культуры», 1996.
5. Успенский, Б.А. Семиотика истории. Семиотика культуры. – М.: «Языки русской культуры», 1996.

ПРЕДПРИНИМАТЕЛИ ПРИ ПЕТРЕ I

Андриевская Е.Д., Барковский М.И.

студенты гр. ГПэ-01-21

ФГБОУ ВО «НИУ «МЭИ»

Гуманитарно-прикладной институт

кафедра рекламы, связей с общественностью и лингвистики

Научный руководитель: к.и.н., доцент кафедры ИиК

НИУ «МЭИ» **Веселов А.А.**

Аннотация. Статья посвящена теме появления влиятельных предпринимателей при Петре I и их вклад в развитие и становление российской промышленности и отдельных её отраслей в эпоху Петра Великого. В России крупный капитал приобретает особое значение именно в эти годы: начинает развиваться частное предпринимательство, участвовать в предпринимательской деятельности могут и государственные чиновники.

Ключевые слова: промышленность, предпринимательство, производство, Пётр I, Демидовы, Никита Демидов, Строгановы, Григорий Строганов, Шафировы, Пётр Шафиров.

Самым успешным предпринимателем эпохи Петра можно смело назвать Никиту Демидова – основоположника целой династии. В 1696 году Петром I издаётся указ об издании оружия по западному образцу, и Демидов изъявляет желание начать его производить, прекрасно осознавая перспективы и возможности для роста. В стране необходимо было создать частную металлургию, чему способствовал сам царь: в 1701 году он по личному приказу отдал Никите во владение участок около Тулы, присвоил право добывать руду, рубить леса и особое право использовать крепостных для работы на заводах.

Демидовы начали приобретать за бесценок или же в дар от Петра заводы и стали владельцами существенных по размеру залежей руды, лесных пространств и других земель, получив, кроме того, множество «приписных крестьян» [3].

Демидов осуществлял политику продажи товаров государству по цене, ниже рыночной. Это позволяло ему не только «держаться на плаву», но и развивать своё дело, постоянно удовлетворяя нужды армии, а также зарабатывать на этом.

Демидов добился настолько существенного влияния на Петра, что тот выдал Никите монополию на поставку железа, якорей и пушек для нужд флота. Даже несмотря на довольно плохие по современным меркам условия труда на заводах Демидова, при нём началось формирование инфраструктуры Урала. Демидов «возродил» металлургию в России. Это позволило уже в 20-х годах XVIII начать продажу железа на зарубежные рынки, что увеличило доходы как Демидова, так и казны.

Человеком из династии Строгановых, добившимся огромного влияния во времена Петра, являлся Григорий Строганов, который смог стать владельцем всех Новоусольских солеваренных заводов и крупнейшим солеваром во всей стране. Г.Д. Строганов в 1686 году овладел всеми Строгановскими вотчинами, даже приумножив их. В этот период он был самым состоятельным человеком в государстве. Петр I даже предлагал Строганову должность губернатора Сибири [1].

Оказать влияние на царя и получить его поддержку Строганову позволило одобрение реформ Петра I. Царь оценил деловитость промышленника, жаловал ему новые земельные наделы в вечное пользование, что позволяло ему регулярно развивать производство [1].

Соляной промысел, на котором работали тысячи людей, был одним из важнейших источников пополнения государственной казны вплоть до XVIII века. О размахе соляного производства Строгановых свидетельствует численность их работников: 10 тысяч вольнонаёмных и 5 тысяч крепостных. Богатейшие люди ежегодно платили в казну примерно 250 тыс. золотых рублей.

Династия Строгановых, однако, не ограничивалась добычей соли: их хозяйство также включало звероловство, металлургию и кожевенное производство.

Строгановы, ещё в начале XVI столетия, числившиеся крестьянами, со временем стали купцами, получили почётное звание «именитых людей» и в XVIII веке перешли в сословие дворян, постепенно обретая все больше влияния в стране.

Шафиров П.П. также смог войти в список влиятельных предпринимателей при Петре I. После визита шёлковых фабрик во Франции у Петра возникло желание создать аналогичные производства в России. Это было поручено трём людям, включая Шафирова, в 1717 году. Поми-

мо этого, царь выдал привилегию на ввоз иностранных шелков до момента полноценного развития производства. Сначала дела шли исправно, однако споры между тремя владельцами остановили производство. Качество товаров и их количество находились на низком уровне, производство развивалось слишком медленно. Спустя некоторое время предприятия было решено передать нескольким купцам в полное владение, поскольку те имели опыт управления крупными фабриками и не занимались ничем другим, кроме торговли, в отличие от трёх первоначальных учредителей.

Однако Шафирову удалось поучаствовать и в другом крупном предприятии. В 1704 году Меньшиковым и Шафировым была получена монополия на рыбные, звериные и другие промыслы и торговлю этими товарами [2]. Таким образом, Шафиров и Меньшиков должны были развивать торговлю и пополнять государственную казну. Деятельность этого предприятия велась до 1721 года, по всей видимости, вполне успешно, когда монополию решено было отменить из-за не совсем стабильных отношений Петра и Меньшикова. Уже после смерти царя Шафиров сумел вступить в новую компанию по производству промыслов, которая была очень успешной; существенную долю доходов получала и государственная казна.

Несмотря на то, что Шафиров являлся государственным деятелем, чиновником, но никак не торговцем или купцом, он принимал активное участие в создании и развитии двух крупных отраслей экономики при Петре I, хотя вести дела ему мешала государственная служба и регулярные поездки по стране.

Эпоха Петра I дала мощный импульс развитию предпринимательства в России. В частности, число мануфактур при Петре увеличилось с 10 до 230. Одним из ярчайших примеров развития частной предпринимательской деятельности явилось рождение целых предпринимательских династий, таких как, дом Демидовых. Сыновья и внуки основателя рода построили более 40 заводов, на которых в дальнейшем производилось порядка 40 % всего чугуна в России.

СПИСОК ИСПОЛЬЗОВАННОЙ ЛИТЕРАТУРЫ

1. Гавлин, М.Л. Из истории российского предпринимательства: династия Строгановых: анализ. обзор / М. Л. Гавлин // История России. Серия аналитических обзоров и сборников. – 2003. – № 2. – С. 1–131.

2. Гессен, В.Ю. Соратник Петра I Петр Павлович Шафиров: государственная и предпринимательская деятельность / В.Ю. Гессен // Клио. – 2016. – № 6(114). – С. 158–169.

3. Кривенко, А.И. Вклад Никиты Демидова в развитие предпринимательства России / А.И. Кривенко, М.Е. Семаева // Матрица научного познания. – 2021. – № 11-2. – С. 107–109.

ПЕТЕРГОФ КАК ОБЪЕМНО-ПРОСТРАНСТВЕННАЯ СТРУКТУРА

Горбунова М.А.

студентка гр. ГП-09-18

ФГБОУ ВО НИУ «МЭИ»

Гуманитарно-прикладной институт,

кафедра рекламы, связей с общественностью и лингвистики

Научный руководитель: к.ф.н., доцент, заведующая кафедрой Дизайна НИУ «МЭИ» **Панкратова А.В.**

Аннотация. Петергофский дворцово-парковый комплекс является собранием новшеств, привнесенных Петром I в быт, моду, паркостроение, архитектуру Российской империи. Новшества являются творческой переработкой имеющихся европейских аналогов, при этом сохраняются национальные особенности русского народа в представлении о прекрасном, торжественном, удобном. Тема победы в Северной войне проходит красной нитью через организацию всего пространства и поддерживается переработками последующих правителей.

Ключевые слова: Петергоф, дизайн, ландшафтная архитектура, объемно-пространственная структура

Дворцово-парковый комплекс Петергоф, заложенный в первоначальном виде при Петре I, является одним из ценнейших памятников русской ландшафтной архитектуры, зодчества и мастерства организации пространства.

Несмотря на то, что парк разделен на верхнюю и нижнюю части, архитекторам удалось объединить их в единую сложную композицию, подчиненную одной идее и стилистике.

В основе Петергофа лежит идея величия и триумфальной победы России в Северной войне за выходы к морю. Для отражения этой идеи были использованы все возможные средства: месторасположение со сложным рельефом и выходом к Финскому заливу, организация пространства путем соединения водной осью дворца и моря, обилие «подчиненной и упорядоченной» воды в фонтанах, использование в скульптуре греческих сюжетов с аллюзией на победу, отражение новых веяний моды и европейских тенденций.

Большой дворец является главной доминантой пространства как верхнего, так и нижнего парков. Он построен на краю террасы и, благодаря перепаду высот, хорошо просматривается с любой точки парков [1; 3].

Общая планировка пространства в целом типична для европейских садов и в структуре можно последить отсылки к Версалю, Марли, Во-ле-Виконт, вилле Д'Эсте и пр. Регулярная планировка, стриженные растения, партеры, газоны, фонтаны и пруды были неотъемлемыми атрибутами садов и парков XVI-XVIII вв.

Однако нельзя сказать, что подобные приемы активно использовались в России. Организация пространств в основном велась по принципу утилитарности и не рассматривались как нечто парадное. Эстетическая составляющая была важна, но она существовала лишь в смеси с полезным. Паркостроение допетровского времени сочетало использование элементов регулярности, свободного расположения усадебных строений, отсутствие композиционного и стилистического единства, создание искусственных монопородных рощ, в том числе и из плодовых культур [1].

Петровские реформы отразились на организации пространств, сделав их в большей мере декоративными, чем утилитарными; происходит переход к четкой регулярной планировке по осям, начинается активное использование не только местных, но и зарубежных культур.

Петергофский дворец стоит на террасе и из него открывается грандиозный вид на Финский залив. Особую значимость и величие дворца подчеркивает «основание» – Большой каскад с гротом. Взгляд зрителя искусственно направлен вдоль Самсониевского канала на море за счет строгости еловой аллеи и аллеи фонтанов. Подобный прием использован в Версале, однако там канал является, в том числе, и технической необходимостью для осушения болотистой местности.

Для организации пространства верхнего парка используется классическое трехчастное членение, активно применяемое в большинстве парков и садов Италии и Франции. Верхний сад является типичным в своем исполнении парадным партером, тем местом, которое задает статус и перво-

начальное впечатление. Однако изначально в России еще сложно было полностью отойти от утилитарного использования земли, из-за чего стриженные растения соседствовали с огородными хозяйствами, аптекарскими хозяйствами и рыбными водоемами [2].

Верхний сад, как и весь Петергоф целиком, частично переделывался и дополнялся новыми владельцами из царской семьи. Помимо классических стриженных кустарников и деревьев, увитых галерей, фигурных газонов и цветущих растений, верхний сад украшен греческими скульптурами и скульптурными группами. Скульптурные группы фонтанов задают общую идею парка – господство над водой [2].

Использование в планировке особого типа закрытых пространств – боскетов, в целом оказалось новым для Российской Империи и начало возникать в петровских садах, зачастую, в неожиданных и нетипичных вариациях.

Для организации пространства нижнего парка и подчеркивания важности дворцового комплекса особую роль играет четко выверенная дорожная сеть. Она также напоминает три расходящихся луча от Площади Армий Версальского дворца. Активно начинает использоваться принцип композиционных узлов, когда каждая из осей завершается значимым объектом, либо такие объекты расположены на осевых пересечениях. В Петергофе примерами таких узлов могут служить фонтаны «Адам» и «Ева», находящиеся на пересечении Марлинской аллеи с боковыми дорожками.

Композиционными центрами основных осей являются дворцы. Помимо Большого дворца, доминанты всей композиции, с западной стороны нижнего парка находится дворец Марли, западнее – павильон Эрмитаж. Симметрично Эрмитажу располагается дворец Монплеизир с двумя корпусами. Каждый из дворцов является доминантой и парком в миниатюре. Марли, хоть и не стоит на берегу залива, все равно подчеркнута окружен водой: водный партер – марлийский пруд, заменяет газонно-цветочные партеры Большого дворца, благодаря которому создается иллюзия парения, а секторальные пруды являлись водоемами для увеселительной ловли осетров. Сам Марли построен по аналогии с Марли ле Руа во Франции. По той же аналогии воздан и каскад Золотая гора, украшенная греческими статуями, символизирующими плодородие и могущество России [1; 3].

Павильон Эрмитаж был обязательной частью дворцовых парков вплоть до окончания царского периода в истории страны. Место уединения находится на берегу залива и дополнительно окружено рвом с водой и изначально разводным мостом.

Монплеzier отличается особенной легкостью и воздушностью. Благодаря большому количеству окон и малой ширине дворец просматривается насквозь. Большое открытое пространство и защищенность его от ветра позволило разбить под защитой дворца голландский дворик с большим количеством цветочных растений и пятью фонтанами.

Фонтаны Петергофа от тоненьких струек до мощных столбов подчеркивают власть России над водной стихией. Обилие брызг и пены на всех участках парков создает ощущение бушующих волн и плещущегося в парке моря. Благодаря удачному выбору места для ансамбля, удалось заключить в трубы нисходящие к морю водные потоки с достаточно большой территории, поэтому, в отличие от Версаля, фонтаны Петергофа не иссыкают. Практически все фонтаны, так или иначе, связаны с победой России в Северной войне: скульптурные группы греческих героев и воителей, богов и волшебных существ ритмично расставлены вдоль каскадов, завершают композиционные группы насаждений, аллегорически рассказывая зрителю о величии, мощи, победах, богатстве, независимости Российской Империи [3].

Таким образом несмотря на то, что в создании ансамбля Петергоф принимали участие как русские, так и иностранные мастера, он является одой Российской Империи и ее власти. Петергоф органично соединяет в себе лучшие веяния западной моды и устоявшихся правил создания объемно-пространственных композиций, при этом дополняя и перерабатывая их с учетом русского менталитета и представления о прекрасном и торжественном.

СПИСОК ИСПОЛЬЗОВАННОЙ ЛИТЕРАТУРЫ

1. Боговая, И.О. Ландшафтное искусство: учебник / И.О. Боговая, Л.М. Фурсова. – М.: Агропромиздат, 1988.
2. Гуревич, И.М. Фонтаны Петродворца, 1979. – URL: http://landscape.totalarch.com/fountains_peterhof/ (дата обращения: 04.03.2022).
3. Петергоф. Государственный музей-заповедник. – URL: <https://peterhofmuseum.ru/> (дата обращения: 04.03.2022).

ЭПОХА ПЕТРА I: ОТСТАВАНИЕ ИЛИ ОПЕРЕЖЕНИЕ? СУППОРТ А.К., НАРТОВ ИЛИ Г. МОДСЛИ – СРАВНИТЕЛЬНЫЙ АНАЛИЗ

Деулин С.С., Пац И.Н., Рыжкин А.А.

студенты гр. ИУ7-21Б,

МГТУ им. Н.Э.Баумана

кафедра социально-гуманитарных наук (СГН-1)

факультет «Информатика и система управления»

Научный руководитель: к.и.н., доцент кафедры ИиК,

НИУ «МЭИ» Юрченко Н. В.

Аннотация. На протяжении многих лет талантливые люди изобретают удивительные вещи, которые потом обретают всемирную популярность. Но не всегда история помнит настоящих авторов изобретений, и так происходит даже в наши дни. Некоторые историки считают, что суппорт был изобретен не Генри Модсли, а нашим соотечественником Андреем Константиновичем Нартовым во времена Петра I. В статье рассматривается история изобретения суппорта.

Ключевые слова: Петр I, изобретения, суппорт, наука, техника, Андрей Константинович Нартов

Россия всегда славилась своими талантливыми учеными и изобретателями. В нашей стране придумано множество технологий, которые в Европе появлялись годами, а то и веками позже. Но иногда случается так, что всемирное распространение получает не оригинальное изобретение, а его измененная копия, созданная другим человеком. Как раз об одном из таких изобретений и пойдет речь в этой статье.

Андрей Константинович Нартов справедливо занимает почетное место в области станкостроения. Он родился 28 марта 1693 года в семье ремесленников и прославился благодаря своим выдающимся изобретениям, которые опередили прогресс на многие годы. С 1709 года молодой токарь обучается в токарной мастерской в московской Сухаревой Башне. В 1712 его талант и мастерство были признаны Петром I, который впоследствии пригласил его работать в дворцовую “токарню” и назначил своим “личным токарем” [1].

Во время своей работы в Санкт-Петербурге, Нартову приходится использовать почти полностью деревянные токарные станки. Токарю приходится держать инструмент в руках, прижимая его к заготовке. Весь процесс происходит “на глазок”, что непосредственно влияет на качество получаемой детали. Именно тогда изобретателю приходит в голову идея освободить руки, и он и начинает изобретать множество оригинальных токарных станков. Спустя несколько лет, в 1717 году, Нартов изобретает первый в мире универсальный токарно-винторезный станок, в котором используется механизированный суппорт (рис. 1) [2].



Рис. 1. Схема суппорта Нартова (1714)

На рисунке 1. изображена схема суппорта, созданного А.К. Нартовым. На основании 1 по направляющим перемещается суппорт 2, на котором закреплен резец 3 с помощью винтов 4. Планка 5 обеспечивает силовое замыкание системы. Суппорт перемещается в плоскости, перпендикулярной чертежу. Основание станка выполнено из бронзы, а суппорт – из стали [3].

Сам по себе суппорт – узел, необходимый для крепления инструмента и перемещения его по станку. Движение происходит в нескольких направлениях, а точность суппорта в большей степени определяет качество токарного станка. Его прообразы встречаются в станках французских и итальянских мастеров XV-XVII веков, но именно Нартов добивается большого прогресса в технологии суппорта.

Главным нововведением суппорта Нартова было то, что он был механическим, и приводился в движение сложным механизмом, состоящим из зубчатых колес и шестерен. В отличие от других суппортов, устройство, созданное русским изобретателем, по его словам, “свободно двигалось во все стороны” и управлялось с помощью копировального пальца, который позволял точно повторить нужный узор на детали.

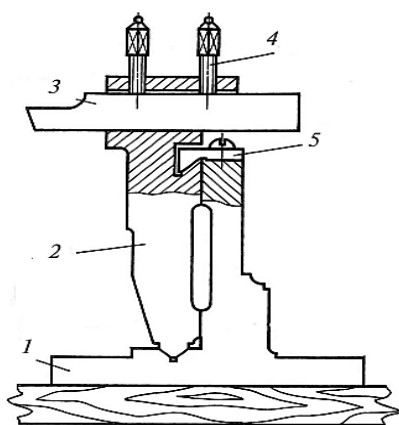
Несмотря на большую работу Нартова, отцом-основателем современной станкостроительной промышленности считается британский изобретатель Модсли Генри. Его изобретение использовалось в мастерских по всему миру, из-за чего он и добился такой известности.

Родился инженер в 1771 году в семье кладовщика. Работать начал довольно рано: засыпал порох в патроны, однако позже устроился в лондонскую механическую мастерскую Джозефа Браммы [4]. Свою изобретательскую жизнь Модсли начал с создания конструкции крестового суппорта в 1794 году и уже в 1798 успешно реализовал станок с ним, когда открыл собственную мастерскую [5].



Рис. 2. Станок с крестовым суппортом Генри Модсли

Построенный в 1798 году станок (рис. 2) был оснащен крестовым суппортом для установки на нем резца, движение которого в продольном и поперечном направлениях происходило с помощью двух ходовых винтов. Подвинув резец с помощью суппорта вплотную к заготовке, жестко установив его на поперечных салазках, а затем перемещая вдоль обрабатываемой поверхности, можно было с большой точностью срезать лишний металл [6].

Его устройство напоминало изобретение Нартова, однако приводилось в движение с помощью двух ходовых винтов, о чём было сказано выше. Лишь в 1800 году инженер внес усовершенствование в свою конструкцию, заменив эти винты на зубчатые колёса. Меняя комбинацию колес, он получал различные эффекты на болтах: смена направления резьбы, шага, точности и других параметров [6].

По одной из версий, вовсе не Модсли создал свой суппорт. Чертежи конструкции суппорта, разработанного в 1794 году, были опубликованы в атласе Джорджа Ренни, являвшимся справочником для механиков. После этого все стали считать, что этот суппорт был изобретен Модсли, но в 1965 году английский исследователь Л. Рольт установил, что данный суппорт в 1794 году был изобретением не Модсли, а Брама, на которого он работал до этого. Суппорт не был механизирован, так как все его части перемещались вручную, а его устройство очень непохоже на конструкции XXI века. Некоторые идеи были позаимствованы. Например, за основу был взят крестовый суппорт, уже широко известный в то время. Суппорт был установлен на одной рамке с задней бабкой станка и мог перемещаться вдоль направляющих станины при установочных перемещениях вместе с ней. Все устройство опиралось только на одну из направляющих, что не обеспечивало устойчивости. Но эта направляющая была призматической, что являлось изобретением уже другого механика – Жака Вокансона. Таким образом, при разработке этого суппорта не боялись использовать чужие идеи. При помощи винта с воротковой рукояткой суппорт мог быть закреплен в любом месте на направляющей. Благодаря наличию секторальной прорези его можно было располагать в случае надобности под углом [7].

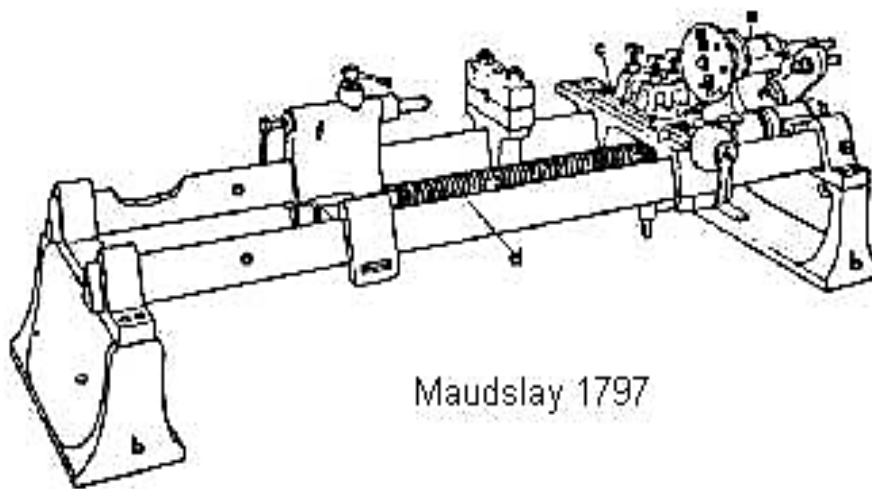
Несмотря на использование идей других механиков, именно работа Модсли стала настоящим прорывом начала XIX века. По ней появилась стандартизация: каждому болту соответствовала своя шайба как по размеру, так и по форме. Тогда стало возможным внедрение концепции взаимозаменяемости, вследствие чего ремонт сложных механизмов больше не был чем-то недостижимым, эксплуатация и поддержание работоспособности станков стали намного проще. Изобретения на чертежах, которые раньше не могли быть созданы из-за сложных и чрезмерно точных габаритов, получили шанс на реализацию.

Мог ли Модсли или Брам узнать про разработки Нартова? Конечно, и это очень вероятно. Иностранцы могли ознакомиться с суппортом Нартова не только во время его заграничной поездки, посещения им музеев Берлина, Вены и Парижа, но и при посещении иностранцами Петербурга и мастерской Академии наук, где работали станки, изобретенные Нартовым. Благодаря этому, иностранные специалисты вдохновлялись идеями Нартова и уже в 1725 году стали известными станки с ручным не самодействующим суппортом иностранного происхождения. Именно поэтому Модсли или Брам легко могли использовать наработки Нартова, так как они не были засекречены и легко распространялись в другие страны [8].

Проанализировав изобретения Андрея Константиновича Нартова и Модсли Генри, можно сделать вывод, что работа первого не произвела такого ажиотажа из-за слабого спроса на механизированные изобретения, промышленность еще не была готова к этому. Промышленная революция во многих странах произошла лишь в XIX веке, поэтому Нартов, к сожалению, просто опередил свое время. Генри Модсли, напротив, создал и стал распространять свое изобретение как раз в то время, когда промышленность очень в этом нуждалась, и поэтому все запомнили именно его имя, а не имя Нартова, чьи наработки получили лишь логическое продолжение в работе Модсли.

СПИСОК ИСПОЛЬЗОВАННОЙ ЛИТЕРАТУРЫ

1. Образцов, И.С. Русский изобретатель XVIII В. Андрей Константинович Нартов / И.С. Образцов, В.А. Македонская. – URL: <https://elibrary.ru/item.asp?id=22935902> (дата обращения 27.03.2022).

2. История токарного станка / В.А. Соколова, В.А. Марков, С.А. Войнаш и др. – URL: <https://elibrary.ru/item.asp?id=32574536> (дата обращения 26.03.2022).

3. Евграфов, А.Н. Вклад ученых Санкт-Петербурга XVIII–XIX веков в развитии теории механизмов и машин / А.Н. Евграфов, П.А. Андриенко. – URL: <https://elibrary.ru/item.asp?id=28352896> (дата обращения 28.03.2022).

4. Модсли, Г. – URL: <https://peoplelife.ru/194501> (дата обращения 27.02.2022).

5. История токарного станка. – URL: https://rustan.ru/istorija_tokarnogo_stanka.htm (дата обращения 29.03.2022).

6. Резьбовые соединения, или дело рук сына плотника. – URL: <https://elibrary.ru/item.asp?id=47830641> (дата обращения 28.03.2022).

7. Генри Модсли – машиностроитель. – URL: <http://vivovoco.astronet.ru/VV/PAPERS/TECHNICS/MAUDSLAY/СНАРТ2.НТМ> (дата обращения 29.03.2022).

8. Андрей Константинович Нартов. – URL: <https://library.istu.edu/hoe/personalia/nartov.pdf> (дата обращения 30.03.2022).

РЕФОРМЫ ПЕТРА I: МОДЕРНИЗАЦИЯ ИЛИ ПСЕВДОМОДЕРНИЗАЦИЯ?

Захаров В.Ю.

д.и.н., доцент, профессор
зав. кафедрой истории МГТУ им. Н.Э. Баумана
факультет социальных и гуманитарных наук (СГН-1)

Аннотация. Статья посвящена анализу проблемы, являлись ли реформы Петра I модернизационными или нет. Кратко рассматриваются разные варианты теории модернизации. Предпринимается попытка дать авторское определение понятия модернизации, выявить её критерии и, исходя из этого, решить вопрос о том, чем были преобразования Петра I – модернизацией или её имитацией.

Ключевые слова: понятие модернизации, критерии модернизации, концепции модернизации, реформы Петра I, история России 1-ой четверти XVIII века.

Тема модернизации и модернизационных реформ в России является одной из наиболее интересных и дискуссионных в отечественной историографии. Интерес к ней то снижается, то резко возрастает, особенно при приближении юбилейных и памятных дат. Вот и в этом году в связи с празднованием 350-летия со дня рождения Петра I на страницах научных и публицистических изданий активно обсуждаются различные аспекты преобразований Петра I, в том числе, можно ли назвать их модернизационными.

Логично начать обсуждение этой проблемы с определения самого *понятия модернизации* и критериев модернизационных реформ. Однако здесь нас подстерегает первая сложность, заключающаяся в том, что несмотря на частую употребляемость термина «модернизация», до сих пор его единого определения не существует ни в соответствующей российской научной литературе, ни в западной [3, С. 3-6; 11, С. 6-21; 13, С. 146-168; 14, 38-40; 10]. Примерно так же обстоит дело и с критериями модернизации.

Здесь следует сказать несколько слов о самой *теории модернизации*. Возникла она в 1950-60-е гг. среди учёных стран Западной Европы и с самого начала стала претендовать на роль ещё одной макротeorии (наравне с формационной и цивилизационной), объясняющей движущие силы и направление развития человеческой цивилизации. В своём разви-

тии она прошла три основных этапа. На первом из них преобладала концепция *линейной (или линейной) модернизации* (С. Блэк, У. Ростон и др.). Суть её заключалась в том, что модернизация как процесс фактически отождествлялась с *вестернизацией*, и доказывалось, что все «незападные» народы рано или поздно заимствуют основные типологические черты западноевропейской цивилизации-лидера. В экономической сфере - это переход от аграрной к индустриальной капиталистической экономике западного типа; в социальной сфере – разрушение сословной замкнутости, урбанизация, резкое повышение уровня социальной мобильности; в политико-правовой сфере – провозглашение равенства всех граждан перед законом, переход к конституционным формам правления и представительной демократии, формирование гражданского общества; в сфере культуры – секуляризация, падение роли религии и церкви в жизни общества, возрастание роли науки, преобладание рационалистического мировоззрения у населения, а также таких ценностей как индивидуализм и стремление к новациям [4; 15]. Однако уже к 1970-м гг. стало понятно, что данная концепция не соответствует историческим реалиям. В результате на втором этапе в 1980-е гг. на смену линейной пришла *концепция парциальной (или частичной) модернизации* (Д. Рюшмейер и др.). Суть её заключалась в том, что не все «незападные» общества (страны Восточной Европы, Азии, Африки) могли пройти все стадии модернизации. В силу ряда причин традиционные и модернизационные элементы могли сплетаться в причудливые структуры, которые могли носить временный характер, а могли и сохраняться на длительный период времени. Такие общества как бы застревают на стадии частичной модернизации, возникают различные несоответствия между политическими, социальными и экономическими институтами и внутри них [13; 14]. На третьем этапе (1990-е – 2000-е гг.) возникла *концепция многолинейной модернизации* (А. Турен, У. Бек, Т. Пириайнен и др.), в которой формулируется окончательный отказ от отождествления модернизации с вестернизацией и признаётся (на основе опыта Японии, Южной Кореи, Китая) возможность проведения модернизации по собственному оригинальному не западному пути с учётом и на основе национальных особенностей всех сфер общественной жизни. При этом модернизация понимается как сложный эндогенно-экзогенный процесс, т.е. происходящий под воздействием сложного сочетания внутренних и внешних факторов [14; 16; 18].

Что касается определения самого понятия модернизации, то единого мнения по этому вопросу ни в зарубежной, ни в российской историографии не существует. Суммируя все точки зрения и выделяя общие

элементы, можно дать следующее определение. *Модернизация* – это комплексный процесс, охватывающий все сферы общественной жизни (экономическую, социальную, политико-правовую и культурную), в ходе которого менее развитые общества приобретают черты более развитых и становятся конкурентоспособными на международной арене.

Ещё сложнее обстоит дело с *критериями модернизации*, другими словами, как определить, что перед нами как объект изучения – модернизационные реформы или нечто иное? В своё время автор этой статьи уделил особое внимание именно этой проблеме [7, С. 120-124]. Поэтому, чтобы не повторяться, отметим выводы, к которым мы пришли. На наш взгляд, можно выделить *три основных критерия* модернизационных преобразований (применительно к так называемым «догоняющим» обществам).

Во-первых, наличие чётко выраженной *цели*: догнать и перегнать более развитые государства и общества. Отсюда, обязательно должен существовать *ориентир, образец*, к которому следует стремиться. Во-вторых, должна присутствовать чётко выраженная *политическая воля* правящей элиты, носителей высшей государственной власти, направленная на достижение указанной выше цели, прежде всего, вывод страны на *качественно новый этап развития*, в конечном итоге обеспечение её конкурентоспособности на международной арене в военном, экономическом и политическом отношении. В-третьих, исходя из предыдущего критерия, модернизация обязательно должна проводиться в виде *реформ «сверху»*, причём это должно быть сознательное, целенаправленное усилие носителей высшей политической власти, а не вынужденное стечением обстоятельств. Другими словами, правящий режим должен опережать ход событий, а не идти вслед за ними (как, например, во время революции 1905-1907 гг.).

С этих позиций попробуем теперь рассмотреть реформы Петра I, можно их считать модернизационными или нет. Здесь позволим себе ещё одно небольшое отступление. Когда российское научное сообщество на рубеже 1980-х – 90-х гг. познакомилось с теорией модернизации, первоначально она вызвала чуть ли не восторг как альтернатива набившему оскомину догматизированного формационного подхода. Естественно, стали искать примеры модернизации в отечественной истории, и эпоха Петра I сразу обращала на себя внимание. Действительно, на первый взгляд, были проведены комплексные реформы, затронувшие самые разные сферы общественной жизни, у Петра явно был ориентир и чётко поставленная цель (догнать страны Запада), политическая воля, направлен-

ная на её достижение, сама форма проведения преобразований в виде «реформ сверху», достигнутые результаты (создание достаточно мощного промышленного потенциала, сокращение экономического отставания от стран Запада, достижение выхода к Балтийскому морю, получение статуса великой державы и империи) [5; 10; 13]. Однако уже тогда появились голоса ряда учёных, сомневавшихся в истинности модернизационных намерений Петра. Так известный философ и культуролог А.С. Ахиезер отмечал, что «кажущийся прогресс петровских реформ оказался фактором, стимулирующим регресс, традиционализм, локализм. Возникли новые формы, например, промышленные предприятия на крепостнической основе... Возникла имитация той социальной структуры, откуда были заимствованы новшества, постепенно сложилась система псевдоструктур и псевдофункций». В итоге А.С. Ахиезер приходит к выводу, что петровская модернизация была псевдомодернизацией, так как стимулировала регрессивные формы социальной жизни [2, С. 149; 9, С. 173-174]. Позицию А.С. Ахиезера поддержал В.Г. Хорос [17; 18].

Попробуем теперь сами разобраться в этой проблеме и ответить на вопрос, чем же были на самом деле преобразования Петра I – модернизацией или псевдомодернизацией. Начнём с вопроса о соответствии реформ Петра I предложенным нами критериям модернизации. На первый взгляд, кажется, что соответствие налицо. Была и чётко выраженная цель (сократить отставание от стран Запада и за счёт заимствования их опыта выиграть Северную войну со Швецией), и ориентир (наиболее развитые страны Запада, прежде всего, Голландия, Англия, отчасти Пруссия и Швеция), и политическая воля, направленная на достижение этой цели (Пётр неоднократно её демонстрировал, принимая решения зачастую в крайне сложных ситуациях), и сама форма проведения преобразований в виде более-менее продуманных, сознательных, целенаправленных реформ «сверху». При этом чисто внешне поставленные цели в основном были достигнуты – победа в Северной войне, выход к Балтийскому морю, создание промышленного потенциала в экономике и новой системы управления с институтами западного типа (хотя бы по названиям).

Сложнее обстоит дело с *внутренним содержанием* петровских реформ. Рассмотрим их пошагово в разных сферах общественной жизни в сравнении с тенденциями развития наиболее развитых стран Запада, выступавших в качестве ориентира. *Военные реформы*, судя по всему, были главной сферой приложения реформаторских усилий Петра I. Соответственно и результаты были достигнуты максимальные: создана новая регулярная армия, комплектовавшаяся на основе рекрутских наборов по

образцу Пруссии и некоторых германских государств; отсюда же, а также из Швеции заимствованы военные технологии управления и организации войск, включая и Воинский устав 1716 г. По основным показателям русская армия вплотную приблизилась к лучшим западным образцам, кое в чём их даже превзойдя (о чём свидетельствуют результаты Северной войны). Единственное существенное отличие касалось *принципов комплектования офицерского состава*. В странах Запада преобладал принцип свободного найма (некоторое исключение представляла Пруссия, где на дворянство была возложена обязанность служить в армии). В России же дворянство при Петре фактически было лишено личной свободы, государственная служба стала обязательной, причём без чёткого определения срока, на дворян была распространена возможность применения телесных наказаний и конфискации имущества.

В *экономической сфере* был взят курс на создание промышленности, но в основном для обеспечения нужд армии и флота. В количественном отношении результаты не могут не впечатлять. Вместо 30-40 мануфактур, существовавших на момент вступления Петра на престол, к 1725 г. насчитывалось около 200 мануфактур [5; 12]. Потребности армии и флота в вооружении и снаряжении были полностью удовлетворены. А вот в качественном отношении петровские мануфактуры были почти полным антиподом западноевропейских мануфактур. Главное отличие заключалось в том, что в подавляющем большинстве российских мануфактур применялся *подневольный труд* (разных видов крепостных крестьян или государственных крестьян, но также лишённых свободы), тогда как в Западной Европе применялся только вольнонаёмный труд. Кроме того, организатором русских мануфактур было в основном государство, а на Западе частные предприниматели. Так что российские мануфактуры петровской эпохи по внутреннему содержанию оставались сугубо феодально-крепостническими предприятиями. Весьма оригинальным и противоречивым было и *отношение Петра к предпринимательству*. С одной стороны, поощрение деловой инициативы активных личностей, независимо от их сословной принадлежности (достаточно вспомнить судьбу Демидовых или Строгановых). С другой стороны, почти тотальное огосударствление предпринимательской деятельности, строжайшая регламентация, удушение непомерными налогами и государственными обязанностями купечества [6, С. 41-45]. Можно ли это назвать движением по пути прогресса – большой вопрос. То же самое касается попытки внедрения в России цеховой системы для ремесленников, что явно было вчерашнем днём для европейской экономики [17, С. 42-45].

В *социальной сфере* главной тенденцией при Петре было *фактическое закрепощение всех слоёв населения*, включая дворянство, о чём уже говорилось выше, полное бесправие всех слоёв населения перед государством и монархом. Именно при Петре I крепостное право окончательно приобрело характер не только прикрепления крестьянина к земле, но и личности помещика, а также особо жёсткие формы. Оправдывалось это тем, что на дворян была возложена обязанность государственной службы, прежде всего, военной, а крестьяне в свою очередь должны обеспечить дворян всем необходимым, что также рассматривалось как государственная обязанность. Всё это резко контрастировало с тенденциями социального развития в странах Западной Европы и скорее напоминало государства Востока с жёсткой сословностью и бесправием всех слоёв населения перед правителем.

В *политико-правовой сфере* именно при Петре окончательно складывается абсолютная монархия (самодержавие), причём, опять же в предельно жёстком варианте, напоминающим восточный деспотизм. Вводится максимальная централизация и бюрократизация управления, уничтожаются остатки самоуправления на местах. Здесь, правда, можно возразить, вспомнив реформу 1699 г. по введению Ратуши в Москве и земских изб в других крупных городах. Но с настоящим самоуправлением это мероприятие имело мало общего. Налицо было заимствование лишь внешней формы (самого понятия Ратуша как органа городского самоуправления в странах Запада), но не внутреннего содержания. Цель была предельно прагматичной – переложить на плечи городского населения расходы по сбору налогов и на правоохранительную деятельность. Что касается формы правления, то в наиболее развитых странах Запада начался переход к конституционным формам правления (Англия и Голландия). Там же, где сохранялась абсолютная монархия, как во Франции, всё равно продолжали существовать органы местного самоуправления, а в сфере судебной власти даже Людовику XIV приходилось считаться с исторически сложившейся определённой автономией судов, в частности Парижского Парламента. В России при Петре этого и близко не было. Отношение же Петра I к представительным органам власти характеризует его посещение заседания английского парламента, которое кроме удивления и насмешки ничего не вызвало.

В *культурно-духовной сфере* вроде бы был взят курс на европеизацию, но она, во-первых, коснулась крайне незначительной части населения (только дворянства, составлявшего не более 1.5% населения, да и то не полностью), во-вторых, носила в основном чисто внешние формы

(форма одежды, борьба с бородами и т.д.), в-третьих, проводилась насильственными методами, что изначально ставило под сомнение её реальную результативность. *Православная церковь* была полностью подчинена государству, в 1721 г. было введено её синодальное управление по образцу кальвинистской Голландии, но к церковной автономии и самоуправлению (как в Голландии) это не имело никакого отношения. РПЦ управлялась светским чиновником, обер-прокурором, предельно централизованно. А указ об отмене тайны исповеди в комментариях, как говорится, не нуждается. Что касается *образования*, то здесь прослеживаются те же предельно прагматические тенденции. Создавались исключительно военные школы и училища, но не общеобразовательные. Не было даже попыток создать систему хотя бы начального образования, хотя возможность такая у Петра явно была. Но, похоже, это его не интересовало.

Ну и нельзя не упомянуть о *методах* проведения петровских преобразований. Во главу угла было поставлено насилие, насилие и ещё раз насилие. Самим Петром это объяснялось инертностью и консерватизмом подданных: «известно, что наши люди ни во что сами не пойдут, ежели не приневолены будут» [17, С. 46]. Возникал удивительный парадокс. Насильственное внедрение, даже чисто внешнее, европейских начал (городского самоуправления, предпринимательства, научного знания) противоречило самой их сути, т.к. эти начала как раз и требовали общественной самодеятельности, личной инициативы, автономии, а Пётр как раз их и подавлял.

Что же в итоге создал Пётр I? И можно ли это назвать модернизацией? Конечно, понятно, что во времена Петра такого понятия не было. Пётр ставил предельно простую и прагматичную цель – резко усилить Российское государство, повысить его авторитет (и свой собственный) на международной арене, победить Швецию в Северной войне и добиться выхода к Балтийскому морю. Все эти цели были достигнуты. Собирались ли Пётр I проводить вестернизацию России? Вряд ли. На наш взгляд, Запад его интересовал исключительно как источник знаний и технологий, необходимых для победы в войне. Социально-экономическая модель и политико-правовые отношения западного типа Петра не интересовали, а то и были ему абсолютно чужды. Отсюда и его знаменитые слова, переданные одним из его сподвижников А.И. Остерманом (хотя ряд историков и оспаривают их истинность): «Европа нам нужна на 10-15 лет, а затем мы повернёмся к ней задом» (в другой более мягкой интерпретации – спиной) [8, С. 91; 17, С. 45].

С позиций современной теории модернизации оценить сущность и итоги реформ Петра I довольно сложно. Они явно неоднозначные. С одной стороны, исходя из предложенного нами определения, Россия к моменту смерти Петра вроде бы действительно перешла на новый, качественно более совершенный этап развития и стала более конкурентоспособной на международной арене. При этом реформы охватили все стороны жизни общества. Но с другой стороны, как мы уже отмечали, в сфере экономики на новых мануфактурах применялся подневольный труд и никакого движения к капитализму не было и в помине; в социальной сфере было резко ужесточено крепостное право, большая часть населения была лишена свободы, включая дворянство; в политико-правовой сфере подавлено местное самоуправление, а следовательно и ростки гражданского общества, установлен абсолютистский режим восточного типа с всевластием государства и полным бесправием подавляющего большинства населения. И это прогресс?

Но сложность проблемы ещё и в другом, а именно: с позиций какой концепции модернизации рассматривать итоги петровских реформ? Если взять *линейную модель* модернизации, то петровские реформы практически ни по одному показателю ей не соответствуют, т.е. ответ будет – однозначно нет. Как уже отмечалось выше, вестернизированного общества создано не было. С позиций *парциальной модели* модернизации получается, что скорее да, чем нет. Действительно, возник некий симбиоз старых и новых экономических, социальных, политических и культурных структур, принявший достаточно устойчивый характер с непредсказуемыми тенденциями дальнейшего развития, то ли в сторону вестернизации, то ли в обратном направлении. А вот, что касается *многолинейной модели* модернизации, предполагающей проведение модернизации не обязательно по западным принципам и лекалам, то петровские преобразования вполне могут претендовать на звание модернизационных. Всё зависит от того, как оценить их итоги. Выше мы их оценили, поэтому повторяться не будем. По военно-техническим и количественным экономическим показателям они могут быть названы модернизационными. По большинству других критериев – нет. Деспотический абсолютизм, ужесточение крепостничества, резкое усиление эксплуатации населения докапиталистическими методами, бесправие подавляющего большинства населения, включая дворянство – всё это чисто объективно нельзя назвать переходом на более прогрессивную стадию развития. Поэтому ответ на главный вопрос темы статьи будет следующим: петровские реформы по большинству показателей были *псевдомодернизацией*.

В заключение выскажем собственное мнение о том, что же было создано в результате реформ Петра I. На наш взгляд, главным итогом петровских преобразований было создание *военно-мобилизационной модели* экономики и управления страной, позволявшей выкачивать из населения деньги и другие ресурсы для финансирования огромной армии, с помощью которой можно было вести активную внешнюю политику, успешные войны для расширения территории и усиления влияния в Европе и мире. Эта система оказалась жизнеспособной и эксплуатировалась преемниками Петра, естественно с некоторыми изменениями, в последующие два столетия вплоть до падения монархии, а затем и в советский период. С точки зрения интересов государства, достижения его величия, она была почти идеальной. А с точки зрения интересов населения? Ведь одним из главных критериев успешности той или иной социально-экономической и политической системы является благосостояние населения, рост уровня доходов, жизненных стандартов и т.д. К сожалению, созданная Петром система кроме постоянного роста эксплуатации и угнетения населения ради абстрактного «общего блага» и величия государства, ничего предложить не смогла. Государство (в лице правящего класса) и народ оказались категориями, существовавшими с этого момента во многом отдельно друг от друга. В будущем это привело к глубокому социокультурному расколу и стало одной из главных причин революционного кризиса и гражданской войны в начале XX века. Впрочем, это уже тема отдельного исследования. На этом хотелось бы закончить наши размышления по вопросу, были ли реформы Петра настоящей модернизацией или её имитацией.

СПИСОК ИСПОЛЬЗОВАННОЙ ЛИТЕРАТУРЫ

1. Анисимов, Е.В. Пётр I: благо или зло для России? / Е.В. Анисимов. – М.: Новое литер. обозрение, 2017.
2. Ахиезер, А.С. Россия: критика исторического опыта / А.С. Ахиезер. – М., 1991. – Т. 1.
3. Ахиезер, А.С. Российская модернизация: проблемы и перспективы (материалы «круглого стола») / А.С. Ахиезер // Вопросы философии. – 1993. – №7. – С. 3–6.
4. Black, C.E. The Dynamics of Modernization. A Study in Comparative History. N.Y., 1966.

5. Буганов, В.И. Пётр Великий и его время / В.И. Буганов. – М.: Наука, 1989.
6. Захаров, В.Ю. Реформы Петра I и их влияние на развитие предпринимательства / В.Ю. Захаров // Сборник научных статей по итогам конференции по проблемам предпринимательства и банковского права (г. Москва, 18–19 марта 2016 г.). – М., 2016. – С. 41–45.
7. Захаров, В.Ю. К вопросу о времени проведения первой модернизации в истории России / В.Ю. Захаров // Вестник Московского государственного областного университета (МГОУ). Серия: история и политические науки. – 2014. – №3. – С. 120–124.
8. История России / под ред. Земцова Б.Н. – М.: Изд-во МГТУ им. Н.Э. Баумана, 2020. – С. 91.
9. Кара-Мурза, А.А. Реформатор. Русские о Петре I. Опыт аналитической антологии / А.А. Кара-Мурза, Л.В. Поляков. – Иваново: Форa, 1994.
10. Каспэ, С.И. Империя и модернизация. Общая модель и российская специфика / С.И. Каспэ. – М., 2001. (С. 85–135).
11. Модернизация: зарубежный опыт и Россия / В.А. Красильщиков, В.П. Гутник, В.И. Кузнецов и др. – М., 1994. – С. 6–21.
12. Павленко, Н.И. Пётр I (ЖЗЛ) / Н.И. Павленко. – М.: Молодая гвардия, 2010.
13. Побережников, И.В. Модернизация: теоретико-методологические подходы / И.В. Побережников // Экономическая история: обозрение. – М., 2002. – Вып. 8. – С. 146–168.
14. Проскуракова, Н.А. Модели российской цивилизации и модернизации в западном и отечественном обществознании / Н.А. Проскуракова // XIX век в истории России: современные концепции истории России и их музейная интерпретация. Труды ГИМ. – Вып. 163. – М., 2007. – С. 38–62.
15. Турен, А. Возвращение человека действующего: очерк социологии / А. Турен. – М., 1998.
16. Хорос, В.Г. Русская история в сравнительном освещении: учеб. пособие / В.Г. Хорос. – М.: Аспект-пресс, 1994. – С. 45–46.
17. Хорос, В.Г. Восток-Запад-Россия: мировые цивилизации и современность / В.Г. Хорос // Восток-Запад-Россия. Сб. статей к 70-летию Н.А. Симония. – М., 2002. – С. 36–66.
18. Rostow, W. The Process of Economic Growth / W. Rostow. – Oxford, 1962.

ОБРАЗ ПЕТРА I В ИСТОРИКО-ЛИТЕРАТУРНЫХ ПРОИЗВЕДЕНИЯХ И ЕГО ВОПЛОЩЕНИЕ В ЖИВОПИСИ И СКУЛЬПТУРЕ

Зеленая П.Е.

студентка гр. А-12-20

ФГБОУ ВО «НИУ «МЭИ»

Институт информационных и вычислительных технологий [ИВТИ]

Научный руководитель: к.соц.н., доцент кафедры ИиК

НИУ «МЭИ» **Коршунова Н.Е.**

Аннотация. В статье рассматривается жизнь Петра и его деятельность со стороны историков и писателей, художников и скульпторов, композиторов и режиссёров. Анализируются отношения разных представителей русского общества к его личности и реформам.

Ключевые слова: искусство, литература, поэзия, Петр I, Фальконе, живопись, кино.

С детства каждый из нас знает имя Петра I. Его не случайно называли Великим. Пётр основал Санкт-Петербург – новую столицу России, ввел новый календарь: год стал начинаться не с сентября, как прежде, а с 1 января. В Москве и Петербурге появились первые военные и профессиональные школы, светские учебные заведения, подготавливающие кадры для флота, армии и промышленности. Молодых дворян активно отправляли на учёбу за границу, и так же часто привлекали в Россию специалистов из Европы.

Были открыты первые публичные театры, первые парки. По указу Петра был учреждён первый российский орден св. Андрея Первозванного, начала выходить первая газета, был основан первый музей – Кунсткамера, проведена реформа костюма, организована Академия наук, открытая в год смерти Петра.

Пётр создал новую регулярную армию и флот, превратив тем самым страну в мощную военную державу, утвердившуюся на берегах Балтики и приобретающую торговые и экономические связи с Западной Европой.

В поездках по Европе царь оценил всю военную и экономическую мощь богатейших и высокоразвитых западных стран. Однако, посетив английский парламент, он довольно резко высказал мнение, что «англий-

ская вольность» в России неуместна. Пётр был самодержец: он широко использовал западный опыт, но не в политике, а в военном деле, технике и медицине.

Именно в царствование Петра Россия обрела новый политический статус. «Она стала империей; она стала европейским государством не только по своему географическому положению, но и по формам своего общественно-культурного бытия», - считает один из исследователей реформаторской деятельности Петра I Ю. В. Стенник [9, с.3].

Действительно, высшая цель каждого реформатора – построить разумное государство на основе знаний и с его помощью осчастливить живущих в нём людей. Ради достижения этой цели Пётр не жалел ни времени, ни денег, ни себя, ни людей, поэтому отношения разных представителей русского общества к его личности и реформам неоднозначно. Восторженному обожествлению одних часто противостоит суровая критическая оценка других.

Необыкновенная жизнь Петра и его деятельность привлекала и привлекает внимание историков и писателей, художников и скульпторов, композиторов и режиссёров.

Великий русский писатель и историк Н. М. Карамзин в «Письмах русского путешественника» называет Петра государем, «которому не было нигде подобных», и осуждает одного из французских писателей за то, что тот «унижает Петра Великого», обвиняя царя в том, что тот «желая образовать народ свой, только что подражал другим народам»: «Я слышал такое мнение даже от русских и никогда не мог слышать без досады. Путь образования или просвещения один для народов; все они идут вслед друг за другом. Иностранцы были умнее русских: итак, надлежало от них заимствовать, учиться, пользоваться их опытами. Лучше ли б было русским не строить кораблей, не образовать регулярного войска, не заводить академий, фабрик, для того что всё это не русскими выдуманно? Какой народ не перенимал у другого. И не должно ли сравняться чтобы превзойти?». Карамзин искренне восхищается Петром «Немцы, французы, англичане были впереди русских по крайней мере шестью веками; Пётр двинул нас своею мощною рукою, и мы в несколько лет почти догнали их. Как Спарта без Ликурга, так Россия без Петра не могла бы прославиться» [9, с.327].

С другой стороны, историк признаёт, какую высокую цену пришлось заплатить народу за строительство новой столицы. В работе «Записки о древней и новой России» он пишет: «Сколько людей погибло,

сколько миллионов и трудов употреблено для приведения в действие сего намерения? Можно сказать, что Петербург основан на слезах и трупах» [9, с.332].

Пётр Великий – один из любимейших героев А. С. Пушкина. Он всегда привлекал внимание поэта и становился героем в его самых разных произведениях. Так, в «Полтаве» Пётр – герой, которому посвящены восторженные строки:

*Тогда-то свыше вдохновенный
Раздался звучный глас Петра:
«За дело, с богом!» Из шатра,
Толпой любимцев окруженный,
Выходит Пётр. Его глаза
Сияют. Лик его ужасен.
Движенья быстры. Он прекрасен,
Он весь, как божия гроза [7, с.66].*

Однако в последней поэме Пушкин задумывается над смыслом подвига, совершенного Петром. С одной стороны, Пётр – по-прежнему «могучий властелин судьбы», «строитель чудотворный», который хочет безлюдный край превратить «в красу и диво полнощных стран», «в Европу прорубить окно», продолжающий как личность жить и после смерти в памятнике, давшем поэме её заглавие. С другой стороны, Пётр – деспот, крутой самодержец, разрушающий всё старое, народное, всё, что, с его точки зрения, мешает его преобразованиям.

Валерий Брюсов, поэт и писатель Серебряного века, в статье «Медный всадник», посвящённой поэме Пушкина, писал: «Это столкновение ... бедного Евгения и Медного всадника. Случай сделал так, что они остались наедине, двое на опустелой площади, над водой, завоевавшей все вокруг – один на бронзовом коне, другой на звере каменном. Медный всадник с презрением обращен спиною к ничтожному человечку, к одному из бесчисленных своих подданных, не видит, не замечает его» [1, с.435].

Но «побежденная стихия» губит жизнь и самого царя. Спасая жителей Петербурга во время наводнения 1724 года, в декабре, Петр сильно простудился и умер. Идея создать ему памятник возникала не один раз еще при его жизни. Сначала осуществить ее собирался Карло Бартоломео Растрелли – создатель знаменитого бронзового бюста Петра. Он почти 30 лет работал над проектом конного памятника, но не смог довести до конца свою затею.

Автором всемирно известного памятника стал Этьен Морис Фальконе, которому принадлежат слова: «Скульптура подобна единожды высказанному слову. Нужно, чтобы это слово было энергичным» [1, с.179].

Фальконе отказался от идеи похожего на многих других памятника, где герой окружен символическими фигурами, прославляющими его деятельность: «Монумент мой будет прост. Там не будет ни Варварства, ни Любви Народа, ни олицетворения Народа...Петр Великий сам себе сюжет и атрибут: остается только его показать... Я ограничусь статуей этого героя, которого я не трактую ни как великого полководца, ни как победоносного победителя, хотя, конечно, он был и тем, и другим. Гораздо выше личность созидателя, законодателя, благодетеля своей страны, и вот ее-то и надо показать людям. Мой царь не держит никакого жезла; он простирает свою благодетельную десницу над объезжаемой им страной. Он поднимается на верх скалы, служащей ему пьедесталом, -это эмблема побежденных им трудностей.

Итак, эта отеческая рука, эта скачка по крутой скале – вот сюжет, данный мне Петром Великим. Природа и люди противопоставляли ему самые отпугивающие трудности. Силой упорства своего гения он преодолел их, он быстро совершил то добро, которого никто не хотел...Вы знаете, я не одену его по-римски, точно так же, как вы не одели бы Юлия Цезаря или Сципиона по-русски...» [1, с.181].

Фальконе мечтал о большой скале, на которую должен был взбежать конь со всадником. Такой камень искали почти год. Нашли недалеко от Кронштадта. Камень на 5 метров был погружен в землю. Его длина составляла более 13-ти метров, ширина - около семи, высота – 8 метров. Местные жители называли его «Гром-камень». По преданию, в него когда-то ударила молния и появилась глубокая расщелина. По рассказам современников Петра, сам царь обратил на него внимание, часто взбирался на его вершину и, осматривая окрестности, думал о будущем страны.

Тысячи людей приняли участие в доставке камня в Петербург. В честь его водружения на Сенатской площади была выбита специальная медаль «Дерзновению подобно. Генваря 20.1770»

Официальное открытие памятника – день столетия со дня вступления Петра I на престол. До отъезда в Россию Фальконе восклицал: «Мне скоро 50 лет, но я еще не создал ничего достойного моего имени» [2, с.17]. В России нет человека, который не знал бы этого памятника. Известен он и во многих странах мира.

Популярным сюжетом в живописи и кино стала история отношений Петра I с сыном Алексеем. Картина Николая Ге «Петр I допрашивает царевича Алексея в Петергофе 1871» – одно из самых известных поло-

тен. Картина попала в школьные учебники и на почтовые марки. «Художник изобразил Алексея Петровича человеком, не способным прямо смотреть отцу в глаза, а значит не желающего раскаиваться в содеянном», - пишет автор журнала «Дилетант» в номере, посвященном делу царевича Алексея [11, с.10]. По мнению различных исследователей темы отношений Петра с сыном, Алексей не оправдал надежд отца. Он был слабовольным, не хотел учиться, строить корабли, воевать, то есть не был копией Петра. Бежал из России в Европу. Обманом был возвращен в Россию и подвергнут страшным пыткам. Сначала Петр публично простил сына, а затем фактически инициировал «царевичево дело». Ходили слухи, что Петр I лично засек сына до смерти. В это можно было поверить, потому что Петр I славился не только своими реформаторской деятельностью, но и жестокостью. Он часто присутствовал на казнях. Так, во время массовых казней после подавления Стрелецкого бунта царь лично отрубил голову пятерым стрельцам, а после казни своей любовницы Марии Гамильтон, обвиненной в детоубийстве и оскорблении царской семьи, он, взяв в руки ее отрубленную голову и демонстрируя ее окружающим, рассказывал об анатомии и целовал казненную в губы.

«Петр I был ... весьма скор на расправу. Он в любую минуту мог до крови избить провинившегося подданного. Для удобства царь всегда держал при себе прочную трость или дубинку. Причем не имели значения ни титулы, ни заслуги того, кому выпадала «честь» испытать на своей шкуре царский гнев. В частности, не раз от Петра получали удары даже его верные соратники: светлейший князь Меншиков, генерал Дивьер и многие другие», - утверждает Елена Роткевич в статье «Следствие на крови» [11,с.23].

Безусловно, Петр I – выдающийся правитель в истории России, но его личность настолько противоречива и многогранна, что невозможно оценить его деятельность однозначно, исходя лишь из одной точки зрения.

СПИСОК ИСПОЛЬЗОВАННОЙ ЛИТЕРАТУРЫ

1. Брюсов, В. Избранные сочинения в двух томах. Государственное издательство художественной литературы / В. Брюсов. – Москва, 1955.
2. Вагнер, Л.А. Вхожу, ваятель, в твою мастерскую / Худож. Ю.И. Батов. – 2-е изд. – М.: Сов. Россия, 1982.
3. Варшавский, А.С. Судьбы шедевров: научно-худож. лит-ра / Оформление Б. Школьника. – М.: Дет.лит., 1984.

4. Круглов, В.Ф, Александр Николаевич Бенуа / В.Ф. Круглов. – СПб: «Художник России», «Золотой век», 2001.

5. Павленко, Н.И. Петр I.– 8-е изд. / Н.И. Павленко. – М.: Молодая гвардия, 2010.

6. Пушкин, А.С. Медный всадник: петербург. повесть А.С. Пушкина / сост. С.С. Лесневский и Б.Н. Романов; ил. А. Н. Бенуа. – репр. изд. – М.: Прогресс-Плеяда, 2008.

7. Пушкин, А.С. Полтава / А.С. Пушкин. – М.: Детская литература, 1983.

8. Шмаринов, Д.А. Годы жизни и работы / вступ. ст. А.Д. Чегодаева. – М.: Советский художник, 1989.

9. Петр I в русской литературе XVIII века. (Тексты и комментарии)/Ин-т рус. лит. (Пушкинский Дом) РАН; отв. ред. С. И. Николаев. – СПб.: Наука, 2006.

10. Гардероб Петра I, Государственный музей истории Санкт-Петербурга 2007.

11. Дилетант. – Ноябрь 2020. – №059.

12. Энциклопедия для детей. [Т.5]. Ч.2. История России. От Петра Великого до Первой мировой войны/ ред.коллегия: А. Голосовская, М. Боярский, М. Тонконогова. – М.: Мир энциклопедий Аванта+, Астрель, 2009.

ПЕТРОВСКИЕ ИДЕИ ВЕСТЕРНИЗАЦИИ РОССИИ В СОВРЕМЕННЫХ ВНЕШНЕПОЛИТИЧЕСКИХ РЕАЛИЯХ: ЦЕЛИ, ПРОБЛЕМЫ, АКТУАЛЬНЫЙ ОПЫТ

Логвенков И. С.

к.и.н., старший преподаватель

ФГБОУ ВО «НИУ «МЭИ»

Гуманитарно-прикладной институт

кафедра истории и культурологии

Аннотация. Петровская вестернизация первой четверти XVIII века была нацелена на модернизацию российского государства и военно-технического потенциала для создания внешнеполитических условий дальнейшего развития страны. Ее противоречивость заключалась в том, что пренебрежение сложившимися историческими традициями и культурными особенностями российского общества тяжело сочеталось с патриотизмом. Это противоречие в итоге породило общественный раскол, который остается фактором развития России и в наши дни.

Ключевые слова: Петр I, модернизация, вестернизация, культурный раскол, современная Россия.

Правление Петра I представляет собой яркий пример традиционной модели развития России и связано оно с понятием «модернизация». Модернизация представляет собой догоняющее развитие и является ответом на осознанный государством масштабный вызов, связанный с его отставанием от конкурирующих стран. Это отставание может проявляться в разных сферах: в военном потенциале, в общем уровне развития науки и технологий, в уровне жизни населения и т.д. Неудача в его преодолении грозит утратой экономических благ, внешнеполитического положения государства и, в конечном счете, утратой территорий и суверенитета.

К началу правления Петра I наиболее остро отставание чувствовалось в военной сфере. Начало Северной войны показало, что российская армия не готова к противостоянию с наиболее передовыми европейскими государствами, и для решения этой проблемы необходимо было провести целый ряд коренных преобразований в политической, экономической и социальной сфере. Однако реализация любых фундаментальных изменений неизбежно сталкивается с сопротивлением различных слоев общества и, прежде всего, в его верхушке. Общественная элита, как правило, являются основными выгодополучателями сложившегося общественного уклада и редко заинтересованы в его сломе. Мало того, культурный традиционализм и представление о России как о наследнице великих империй прошлого, из чего проистекал отказ в необходимости любых культурных заимствований из Европы, лишь усиливали потенциал сопротивления любым радикальным реформам.

Ответом на этот вызов стала петровская вестернизация, суть которой состояла в коренном сломе сложившихся общественных традиций и в приведении России к идеальной модели, созданной Петром на основе полученных знаний об устройстве западноевропейских государств. В числе основных черт этой модели можно выделить развитый бюрократический аппарат, сословное устройство общества, где каждое сословие должно было служить государственным целям, строгую регламентацию государственной и общественной жизни, современную производственную базу и основанную на ней регулярную армию, встроенность в торговую и культурную европейскую общность [1]. Основным инструментом слома общественного сопротивления в значительной степени стало отрицание возглавляемым Петром государством сложившихся культурных

норм и традиций, насаждение западноевропейских поведенческих стереотипов, образа мышления, форм социальной жизни (образование, одежда, сфера искусства и пр.).

Вестернизация в конечном счете стала ответом успешным, заложенные Петром основания модернизации государства и общества превратили Россию в одну из великих европейских империй. Однако у избранного им пути были и существенные издержки, в числе которых особенно долгосрочной оказался общественный раскол. Культурные преобразования затронули лишь верхний слой общества, малую часть населения, тогда как в жизни подавляющей части населения подобных изменений не произошло. Образованное европеизированное дворянство стало столпом бюрократии и офицерства Российской Империи, крестьянство и горожане представляли собой прежде всего налогооблагаемую базу. Более того, будучи оторванной от старых культурных традиций, дворянская среда в дальнейшем стала почвой для формирования идей не только о России как части европейской цивилизации, но о превосходстве европейской цивилизации над современной российской. В XIX веке подобные взгляды получили широкое развитие уже в среде нарождавшейся интеллигенции и, в общем и целом, пережили весь XX век.

Настоящий ренессанс западнических настроений начался на закате существования Советского Союза. Идеальная модель России будущего вновь стала строиться на представлениях руководства страны (СССР, а затем и Российской Федерации) и западнической политической элиты и интеллигенции об общественном устройстве США и стран Западной Европы. Основные черты этой модели были уже несколько иные – это либерально-демократическая политическая система и свободная рыночная экономика. Для интенсификации культурного и экономического обмена Россия должна была встроиться в возглавляемый западной элитой процесс глобализации. В частности, РФ вошла в целый ряд международных организаций, таких как ВТО и Совет Европы, а также реформировала собственную систему высшего образования в соответствии со стандартами Болонского процесса.

Однако в отличие от петровских преобразований невестернизация 1990-х годов не привела к полноценной модернизации страны. В конечном счете она даже не была проведена в том виде, в каком она задумывалась. Демократические институты обнаружили чрезмерную податливость резко возникшему крупному бизнесу, форма проведения преобразований привела к стремительному росту экономического неравенства, постоянные внутривнутриполитические конфликты порождали нестабильность и непоследовательность реализации реформаторского курса.

Все это порождало в подавляющей части общества разочарование в западничестве, но одной из наиболее существенной причин частичного сворачивания вестернизации стали внешнеполитические реалии [2]. Уже к концу 1990-х годов со всей отчетливостью проявилось то обстоятельство, что принятие Россией западных социальных моделей никоим образом не означает признания ее интересов ведущими западными странами. Попытки обозначить эти интересы, а уж тем более попытки их отстаивать неизменно наталкивались на полный отказ их учета и рост конфликтности во взаимоотношениях. Начало специальной военной операции на Украине в феврале 2022 года обозначило кульминацию этого процесса.

Общий кризис глобализма и начало острой фазы противостояния с западом лишь усилили стоящий перед Россией модернизационный вызов. Мало того, во многом схожий с петровской вестернизацией курс был лишен ее важной составляющей – опоры, насколько это было возможно, на собственную производственную и техническую базу. С начала 1990-х годов импорт высокотехнологичной продукции или нацеленность на кооперацию при ее производстве в России предопределили зависимость отечественной экономики от внешних связей, которые сейчас стремительно рвутся. Эти потери будут во многом восполнены в ближайшие два-три года, наиболее крупные «дыры» будут залатаны, однако фундаментальная проблема, которая стоит перед страной последние 30 лет требует более системного подхода.

Особая сложность вызова современности заключается в отсутствии явных прогрессивных общественных моделей, которые можно было бы взять за основу дальнейшего развития. Таким образом, ее разработка – это задача, где опыт преобразований первой четверти XVIII века оказывается малоприменимым. Вместе с тем острая необходимость не оставляет сомнений в появлении такой модели, и, когда это случится, ее реализацию необходимо будет проводить с петровской целеустремленностью, решительностью и бескомпромиссностью.

СПИСОК ИСПОЛЬЗОВАННОЙ ЛИТЕРАТУРЫ

1. Милюков, П.Н. Государственное хозяйство России в первой четверти XVIII века и реформа Петра Великого / П.Н. Милюков. – М.: Нобель Пресс, 2011.

2. Логвенков, И.С. Политика российского государства в сфере идеологии в 1991 – 2021 гг. Тенденции и этапы развития, попытка прогнозирования // Ключевские чтения – 2022. Россия выбирает путь: Материалы Международной научной конференции молодых ученых. Сборник научных трудов / отв. ред. В.Е. Воронин. – М.: Издательство «Спутник+», 2022. – С. 413 – 417.

СОВРЕМЕННОЕ ВОСПРИЯТИЕ ФЕНОМЕНА ПЕТРОВСКОЙ ЭПОХИ

Махмудова Ш.М.

бакалавр гр. Э-02-18

филиал ФГБОУ ВО «НИУ «МЭИ» в г. Душанбе

Научный руководитель: к.филолог.н., доцент **Бариева М.Х.**

Аннотация. В статье рассмотрена специфика прогрессивных преобразований Петровской эпохи применительно к феномену развития современного российского общества с учетом последних социально-политических и экономических трендов. Кроме того, в статье подробно освещена информация, касающаяся социально-экономических нововведений Петра Великого, а также возможности использования научно-технологического потенциала этих преобразований на сегодняшний день в России. Перед российским обществом остро встает вопрос об экономическом патриотизме нового типа, патриотизме, основанном на выигрышной комбинации европейского и российского, на соединении новаторства и традиций.

Ключевые слова: феномен Петровской эпохи, современность, российское общество, прогрессивные изменения, социально-экономическое развитие, трансформация.

Как известно, история развивается по спирали, и исторические законы парных случаев являются частным проявлением закономерности, связанной с актуальностью событий, некогда переживаемых той или иной страной в разные исторические периоды. Примером такой исторической цикличности с позиций настоящего времени и исторической ретроспективы начала XVIII века может стать Петровская эпоха и, конечно, личность самого Петра I – неординарная, самобытная, яркая, талантливая, личность политика, ученого, реформатора, историка, ритора, писателя, общественного деятеля, управленца и новатора, поставившего жизнь Российской империи на абсолютно новые рельсы исторической реальности.

Когда мы задаемся вопросом, в чем заключается такая популярность Петровской эпохи и почему ни до, ни после в истории государства российского подобных страниц по силе величия и знаменательности реформ не было, напрашивается очевидный ответ: было в данном истори-

ческом периоде нечто уникальное, эксклюзивное, то, что невозможно было повторить никем позже. И эти перемены, стоит заметить, были осуществлены после тяжелой для России эпохи Смутного времени с кровавой борьбой за трон современников Бориса Годунова, князей Шуйских, Григория Отрепьева, Лжедмитрия и многих других, эпохи косности взглядов, когда жизнь в темной России изжила себя, требуя выхода на новый уровень. Именно в это время и появилась великая, харизматичная фигура Петра, уникального в своем роде и начавшего тяжелые, но эффективные изменения российского общества, которые впоследствии привели к его глубокой и значительной трансформации, а по сути - к изменению всего российского менталитета, к движению в сторону Европы, но с сохранением своей национальной идентичности. Думается, что в настоящее время в России назрела необходимость подобной трансформации, поэтому актуальность заявленной темы не вызывает никаких сомнений, так как потребность в изменениях в России как на уровне внешне политики, так и с точки зрения внутренних преобразований — налицо. Рассмотрим данный аспект более подробно. Распад Советского союза и кризис 1991 года способствовал размыванию границ национальной самоидентичности граждан, а дальнейшая динамика рынка, общественно-политическая и геополитическая обстановка только усилили эти явления. Глобализация рынков, конкуренция, стремительное развитие технологий и наукоемких инноваций, появление сверхсложных научно-технических проблем (комплексных задач на стыке нескольких отраслей промышленности) требует от промышленности гораздо более быстрых темпов развития, предельно коротких циклов разработки, низких цен и высокого качества продукции. Вместе с тем переход общества на современную цифровую экономику, развитие современные нанотехнологических комплексов, модернизированные профессиональные производственные технологии диктуют новые требования как к развитию современной экономики, так и к формированию нового типа молодого предпринимателя, способного трудиться на благо своей Родины в современных экономических условиях [1, с. 50]. И это, заметим, именно тот новый вектор развития российского общества, который явно наметился на сегодняшний день, что подчеркивается спецификой трендов современной эпохи-«потомков» ключевых трендов XVIII века, тоже категорично обозначивших когда-то необходимость трансформации российского общества. Петр оказался тем правителем, чье стратегическое мышление безошибочно уловило необходимость перемен в России в сторону ее европеизации, прогрессивного развития и опять же -ориентации на наукоемкие

технологии того времени, которыми, по мнению правителя, должны были стать строительство флота, конструирование кораблей, получение качественного европейского образования и формирование у наиболее прогрессивных представителей России тех ключевых компетенций, которые были бы необходимы им для того, что жить и трудиться на благо своего общества. То есть, по сути, и в Петровскую эпоху, и сегодня перед российским обществом остро встает вопрос об экономическом патриотизме нового типа, патриотизме, основанном на выигрышной комбинации европейского и российского, на соединении новаторства и традиций, опыта и прогрессивного мышления, ориентации на западные образцы при использовании российской платформы, российского сырья и отечественного научного потенциала. И эта комбинация была блестяще разыграна Петром, оценившим ее приоритет для страны в тот непростой исторический период [2, с. 2250].

Правление Петра I (1689–1725) было не просто царствованием, но переломной эпохой в жизни страны. В исторической науке и исторической литературе прочно укоренились термины «эпоха Петра», «эпоха петровских преобразований». В результате петровских реформ новое появлялось повсюду — в экономике и науке, в культурной жизни и в быту, в структуре государственного аппарата и управления, создании новой армии и флота, во внешней политике. Россия в ходе петровских реформ превратилась в одну из сильнейших европейских держав. Рассматривая петровские преобразования, необходимо отметить, что спор об их закономерности, прогрессивности и даже целесообразности идет в исторической науке почти со времен самих реформ. При этом высказывались две противоположные точки зрения. Славянофилы укоряли российского императора в том, что он грубо вторгся в жизнь русского народа и «европеизацией» нарушил самобытный строй России. Эти взгляды были подвергнуты критике русским историком С.М. Соловьёвым. Он доказывал историческую обусловленность и необходимость реформ, которые, по его мнению, ощущались всем народом.

Эта мысль С.М. Соловьёва была поддержана В.О. Ключевским, который отмечал, что «реформа сама собою вышла из насущных нужд государства и народа, инстинктивно почувствованных властным человеком с чутким умом и сильным характером». В чем же заключались предпосылки преобразований великого правителя? Россия к концу XVII века была обширным государством, занимавшим большую часть Восточно-Европейской равнины, а также Сибирь и часть Дальнего Востока. Однако страна была отрезана от морских берегов, она не могла широко ис-

пользовать дешевые пути сообщения. Отсталой экономике соответствовали и отсталые общественные отношения. В некоторых странах Западной Европы ко второй половине XVII века уже произошли буржуазные революции, они вступили на путь капиталистического развития. Россия же развивалась на принципах крепостного хозяйства, для которого были характерны господство натурального хозяйства, прикрепление работников к земле и личная зависимость крестьянина от помещика [3, с. 35]. Земля, возделываемая примитивными орудиями, давала скудный урожай, значительная часть которого попадала в руки светским и духовным феодалам. Крепостничество сковывало хозяйственную инициативу крестьян, глушило все новое и задерживало движение страны по пути прогресса. В экономике постепенно нарушался натуральный характер хозяйства, развивалось ремесло и мелкотоварное производство. Большое значение для развития производительных сил имело появление производства мануфактурного типа: тульские, каширские, олонечские и другие железодельные заводы. Под Москвой были построены стеклянный и кожевенные заводы, казенная полотняная мануфактура в Москве превратилась в крупное предприятие. На Урале предпринимались первые шаги по созданию крупных металлургических заводов. Все эти факты говорили о том, что государство и частные предприниматели начинали переход от ремесленных мастерских к крупным мануфактурам, основанным на применении машин, разделении труда и новых технологий в производственных процессах. В области экономики петровские преобразования были направлены, прежде всего, на форсированное строительство казенных заводов по стратегически важным для государства производствам. Уже в связи с азовскими походами и строительством воронежского флота был расширен Боринский железодельный завод, построены у Воронежской верфи Липецкий доменный и Кузьминский молотовый заводы [4, с. 50]. Всего к концу царствования Петра в России действовало 221 промышленное предприятие, из них 200 фабрик и заводов было основано в петровскую эпоху. Таким образом, оценивая значение преобразований, сделанных Петром I в XVIII веке, можно смело заключить, что подобные преобразования актуальны в России и на сегодняшний день. В эпоху сложной геополитики, противостояния и отстаивания Россией своей национальной идентичности потребность в выводе современной российской экономики на новый уровень очень высока. Поэтому, принимая во внимание все вышесказанное, можно сделать вывод о том, что формирование экономического патриотизма у россиян сегодня – это процесс последовательного качественного изменения отношения и поведения

представителей современного российского общества, определяющий их мотивацию трудиться на благо своей Родины, создавая продукты собственного интеллектуального труда с целью улучшения благосостояния населения страны и продвижения ее экономических интересов на международной платформе, как это когда делал их блестящий и талантливый предок.

СПИСОК ИСПОЛЬЗОВАННОЙ ЛИТЕРАТУРЫ

1. Балмасова, Т.А. «Третья миссия» университета: новый вектор развития? // Высшее образование в России / Т.А. Балмасова. – 2016. – № 8–9 (204). – С. 48–55.

2. Вербицкая, Н.О. Экономический патриотизм студентов технического университета: системно-феноменологический подход / Н.О. Вербицкая, Л.В. Орина // Фундаментальные исследования. – 2014. – № 2. С. 2248–2252.

3. Золин, И.Е. Образовательный комплекс и рынок труда: парадоксы взаимодействия / И.Е. Золин // Национальные интересы: приоритеты и безопасность. – 2015. – № 10 (295). С. 28–39.

4. Константинов, Г.Н. Эпоха Петра I и ее перспективные открытия / Г.Н. Константинов, С.Р. Филонович // Вопросы образования. – 2007. – № 1. – С. 49–62.

5. Тоффлер, Э. Революционное богатство / Э. Тоффлер, Х. Тоффлер. – М.: АСТ; Профиздат, 2008. – С. 34–35.

ОБРАЗ ПЕТРА I НА МАТЕРИАЛАХ ГАЗЕТЫ «СМОЛЕНСКИЕ ГУБЕРНСКИЕ ВЕДОМОСТИ»

Миньков И.В.

студент гр. ИВТ1-21

филиал ФГБОУ ВО «НИУ «МЭИ» в г. Смоленске

Научный руководитель: асс. кафедры гуманитарных наук

Горяева М.Н.

Аннотация. На примере «Смоленских губернских ведомостей» автор исследует реконструкцию образа Петра I. Газетные материалы позволяют проследить реверсирование общественной мысли о личности Петра I, его вкладе в пролификацию Смоленска. Также, выбранные источники позволяют проследить процесс конструирования образа Петра I в общественном сознании непосредственно смолян.

Ключевые слова: история, Смоленск, Петр I, конструирование образа, общественная мысль, периодика.

Всё чаще становится актуальной идея реконструкции образа какого-либо исторического деятеля в общественном сознании регионов. Смоленск не стал исключением. Интерес к личности Петра I был велик, начиная с первого прибытия молодого государя в Смоленск в 1695 году. И этот интерес был взаимным.

Отношение Петра I к Смоленску было совершенно особым. Его очаровал древний город-крепость на западных рубежах государства. В первый же день своего приезда Пётр, со свойственной ему энергичностью, осмотрел всю крепостную стену, валы и бастионы. Безусловно, город интересовал его как важный стратегический элемент готовившейся войны, но не только поэтому. По преданию, в Вознесенском монастыре в Смоленске воспитывалась дочь полковника Кирилла Нарышкина – Наталья Кирилловна, впоследствии царица и мать Петра Великого.

Во время пребывания государя в Смоленске в 1695 году игуменья монастыря попросила Петра о помощи в сооружении новой каменной церкви. Считается, что именно государь собственноручно начертил план для двухэтажной церкви и велел выдать как требуемую сумму, так и материал, необходимый для строительства.

В судьбе другого смоленского монастыря, Свято-Троицкого, Пётр I сыграл роль довольно неоднозначную. В один из своих приездов в город он приказал проложить от Днепра более ровную и пологую улицу, которая и разделила территорию монастыря на две части, отрезав от него колокольню. Своей современной конфигурацией улица Большая Советская в Смоленске обязана именно Петру Алексеевичу. Понимая, что война с первоклассной шведской армией будет тяжёлой, Пётр I приказал, на всякий случай, начать ремонт обветшавшей Смоленской крепости. Лежащий на пути к Москве Смоленск вполне мог попасть под шведский удар. Пётр Алексеевич бросил все силы империи на укрепление обороны города. В 1706 году царь трижды приезжал в Смоленск с целью превратить его в неприступную крепость. Пётр лично возглавлял работы по усилению городских фортификаций.

На важнейших участках перед стенами и башнями были насыпаны земляные бастионы. Так, по приказу Петра I на месте пролома, где ранее была Грановитая (Безымянная, Шеинова) башня, был насыпан бастион, который был назван «крепостью Ковалье» – по имени инженера, руководившего работами по его строительству.

На месте нынешней Колхозной площади был возведён огромный бастион-равелин длиной более километра и высотой в шесть метров, защищавший мост через Днепр. Этот каменно-земляной кронверк был полностью разобран в 30-е годы XIX века. Были восстановлены подземные ходы под крепостью, а в самых удобных для вражеских лагерей местах у города заложены мощные пороховые заряды.

В Смоленске создали годичный запас еды для горожан и гарнизона на случай осады, а вдоль границы с Речью Посполитой были устроены засечные черты, которые должны были помешать движению шведских войск.

Смоленским крестьянам было предписано заготовить в лесах ямы, чтобы прятать от шведских фуражиров зерно, и схроны для себя и скота. Пётр приказал построить в Смоленске несколько речных судов-брандеров, чтобы в случае чего поджечь шведские переправы через Днепр.

В 1708 году шведский король Карл XII после разгрома Речи Посполитой и Саксонии двинулся на Смоленск, чтобы взять город и пойти на Москву. В одной из стычек шведский король едва спасся от русской конницы, которую опрометчиво атаковал. При этом было изрублено два отборных шведских эскадрона. А разведка докладывала, что за русской границей всё будет только хуже – там шведов ждёт могучая и готовая к обороне Смоленская крепость. Карл XII решил не испытывать судьбу и повернул на Украину. Шведский корпус Левенгаупта с долгожданнами обозами был наголову разбит Петром I в битве у Лесной, а содержимое обозов шведы во время бегства съели и выпили, – чтобы не досталось русским. После этого пьяных шведов местные крестьяне отлавливали по лесам с неделю, а царь Пётр с триумфом вернулся в Смоленск.

Здесь и прошла торжественная церемония в честь победы при Лесной – первой убедительной победы новой русской армии над лучшими в Европе шведскими войсками. Церемония состоялась на плац-парадной площади, ныне – городской парк Блонье. Царю-победителю крепость салютовала из всех орудий. На следующий 1709 год Пётр I снова посетил Смоленск с триумфом – на сей раз после Полтавской баталии. За годы его правления город Смоленск стал центром одноимённой губернии и активно развивался весь XVIII век, впечатлив красотой пейзажей и достоинством жителей императрицу Екатерину II и австрийского императора Иосифа II.

Предметом нашего внимания является изучение роли газеты «Смоленские губернские ведомости» в формировании образа Петра I в сознании читателей. Проблема реконструкции в массовом общественном сознании образов региона, исторических деятелей с использованием инструментов периодической печати все чаще интересует современных исследователей. Автору статьи был доступен неполный электронный архив газеты «Смоленские губернские ведомости» за период с 1838 г. по 1917г [1].

Наиболее значимые образы сохраняются в общественной памяти, вызывают интерес и в последующие исторические периоды. В русском общественно-историческом сознании закрепился образ Петра I «как монарха и исторической личности, в значительной мере, определившей характер и особенности новой России и ее развития на долгое время» [2; с. 4].

Прославление государственного могущества стало основой политики официальных изданий. В последующие периоды истории нашего государства само имя Петра I использовалось печатью с целью укрепления авторитета монархической власти и создания положительной оценки реформ в сознании читателей. В 1837 г. высочайше утвержденным положением «О порядке производства дел в губернских правлениях» было установлено издание губернских ведомостей. «Смоленские губернские ведомости» начинают выходить с 1838 г. как официальный государственный орган печати. Газета состояла из официальной и неофициальной частей, имела разнообразное содержание. На одной полосе помещались произведения разных газетных жанров. На страницах газеты встречались исторические, этнографические и путевые очерки, юбилейные статьи, библиографические заметки, проблемные статьи и пр. Какое-то время «Смоленские губернские ведомости» были единственным периодическим изданием в губернии. Они активно откликались на актуальные проблемы своего времени, обсуждали реформы. Опирая преимущественно краеведческим материалом, сотрудники газеты стремились осмыслить кардинальные проблемы жизни России. Местные ведомости периодически проявляли интерес к теме Петра I, упоминая на своих страницах имя царя, сообщая о проводимых им преобразованиях, о влиянии петровских реформ на политическую и культурную жизнь губернии. Публикации, посвященные празднованиям юбилейных дат, относившихся к Петру I также встречаются достаточно регулярно.

Образ исторического деятеля закреплялся в сознании местных жителей и становился частью духовной культуры своего времени. В зависимости от исторического контекста он использовался авторами газеты для трансляции актуальных политических идей, патриотических настроений. Так, для Александра II Петр I выступал в качестве примера правителя, который мог преодолевать консервативные препятствия. Не случайно на страницах газеты появились публикации о торжественном праздновании двухсотлетия со дня рождения Петра I [1]. При Николае II с именем Петра I связывались идеи устойчивости самодержавия в условиях заметного кризиса монархии, поэтому тема прославления петровских военных побед вновь получает освещение в печати в год юбилея Полтавской битвы в 1909 году. Кроме юбилейных статей, на страницах «Смоленских губернских ведомостей» публикуются материалы других газетных жанров, которые способствуют формированию образа Петра I в массовом сознании читателей (челобитные, жалованные грамоты, историко-этнографические очерки, и др.) Помимо этого, они формируют у читателя возвышенный образ справедливого, щедрого, благодарного, заботливого правителя. Газета участвовала в поддержании мифа о Петре I как о кумире, монархе-просветителе. Образ Петра Великого выступал как символ славы и величия России, ее былого и настоящего могущества и процветания. Систематические упоминания о Петре и описание его преобразований в отдельных публикациях разных лет формировали у читателя целостный образ идеального правителя и убеждение, что стабильное развитие и преобразование страны возможно только при самодержавной власти.

СПИСОК ИСПОЛЬЗОВАННОЙ ЛИТЕРАТУРЫ

1. Смоленские губернские ведомости; 1838 – 1917. – URL: <http://docs.historyrussia.org/ru/indexes/values/475775> (Дата обращения: 11.03.2022).
2. Анисимов, Е.В. время петровских реформ. – Л.: Лениздат; 1989.
3. Белов, Е.В. Русская история до реформы Петра Великого. Санкт-Петербург.: Издательство Л.Ф. Пантелеева, 2011. – URL: <https://bookree.org/reader?file=599241> (Дата обращения: 11.03.2022).

ИМПЕРСКАЯ ИДЕНТИЧНОСТЬ РОССИИ ПРИ ПЕТРЕ I

Палагин Н.Д.

бакалавр гр.ГП-02-21

ФГБОУ ВО «НИУ «МЭИ»

Гуманитарно-прикладной институт

кафедра рекламы, связей с общественностью и лингвистики

Научный руководитель: ст. преподаватель кафедры РСиЛ

Акинина М.В.

Аннотация. рассматривается проблема имперской идентичности российской империи во время правления Петра I. Анализируется проблема исторического прошлого нашей страны. Поднимается роль и величие российского флота и армии, сформированного Петром I и военные успехи страны, которые дадут толчок в развитии страны. Авторы обращают внимание на духовное развитие России.

Ключевые слова: идентичность, император, империя, флот, армия, Северная война, «Табель о рангах», торговля, духовность, держава.

Петр I Алексеевич «Великий» – один из величайших правителей за всю историю русского государства. Петр – человек, который смог в корне изменить большинство государственных институтов и сфер жизнедеятельности, основываясь на организации и системах управления в европейских странах. Перемены в государстве затрагивали все сферы жизнедеятельности: промышленность, армия, органы суда, органы правительства, налоговая система, а также духовная сфера. При Петре происходило значительное наращивание военной мощи, а также настоящая «европеизация» русского государства.

И все же одной из отличительных черт периода управления Петра I является принятие титула императора. Итак, 22 октября 1721 года правительственный сенат подносит Петру титул императора, а это означало, что в скором времени Россия будет провозглашена империей. Что входит в понятие «империя»? Собственно, империя – это тип государственного устройства, или государство, имеющее большое многонациональное образование, управляемое из единого центра. Чем же она характеризуется? Признаками империи являются: в первую очередь, наличие сильной армии, активная внешняя политика, мощная государственная идео-

логия, серьезное внешнеполитическое влияние и, как правило, власть, сконцентрированная в едином центре. Все эти признаки относились к Российской империи.

В первую же очередь, государство Петра «Великого» отличалось внушительным и сильным флотом и армией. Значимость своего флота в этот период трудно переоценить. В то время превосходство в море давало значительное преимущество в положении страны. России необходимо было нагонять основные державы, так как отставание к этому времени скопилось немалое.

При Петре впервые в истории российского государства формируется полноценный флот. Еще 30 октября 1696 года Боярская дума утвердила: «Морским судам быть». До начала Северной войны Петр активно занимается развитием кораблестроения, открывается множество верфей близ реки Невы и Ладожского озера. Также существовала немалая связь между развитием морского флота и становлением Санкт-Петербурга – новой столицей российского государства. С периода, как в Российской империи был сформирован военно-морской флот, возникла возможность защитить торговые пути, а также совершенствовать новейшие порты, и в первую очередь Петербургский. Таким образом, позже Санкт-Петербург станет одним из международных экономических центров. Без собственных судов Россия так бы и не имела выхода к морю и не являлась великой морской державой.

Также в преддверии Северной войны значительно изменилась система армейского набора. После неудачного похода «Великого посольства» в Европу, в целях поиска союзника для борьбы с Турцией, было очевидно, что кроме как на свои силы стране было не на кого рассчитывать. Поэтому было решено произвести первый рекрутский набор в армию страны в 1699 году. На службу брали одного человека с 20-25 дворов. Набирались как помещичьи крестьяне, так и дворяне и посадские люди. Служба нарекалась пожизненной, а служащие проходили обучение в Преображенском и Семеновском полках. После успеха в Северной войне, курс на стремительное развитие своей армии в стране только закрепился. К слову, так как на военные расходы уходила большая часть государственного бюджета, было понятным введение новых налогов, таких как подушная подать, а также множество косвенных, которые порой отличались своей абсурдностью (налоги на баню, «бородовой» налог, налог на улы и тому подобные).

Именно благодаря значительному продвижению в развитии военной структуры, а также удачному исходу в Северной войне – Россия будет носить титул империи, а Петр I будет первым императором в истории

России. Именно тогда Российская империя заимует черты военной гордости в государственной идеологии и воспитании народа. Служащие считались самыми почитаемыми гражданами, государь носил мундир на мотив военной формы, а также появилась возможность продвижения по «лестнице» чинов и званий при службе.

Появилась данная возможность 24 января 1722 года, когда Петр утвердил закон о порядке государственной службы в Российской империи – так называемый «Табель о рангах». В «Табель о рангах» входил перечень чинов и званий и разъяснения по его применению. Все чины подразделялись на три вида: военные, статские (гражданские) и придворные. Вид службы был разбит на 14 рангов. Каждый вид имел свои особенности, свои правила продвижения к следующему чину, а также свои признаки различия. Утвержденный Петром свод законов неоднократно менялся и реформировывался, просуществовав почти два столетия, вплоть до 1917 года.

Также на фоне военных успехов страны перед Петром открылись возможности полноценного развития страны. Петр не только хотел построить империю, славящуюся своим военным могуществом, но и привить стране черты европейского государства. В промышленности широко развивались мануфактуры, распространялись ярмарки, рынки, гостиные дворы и биржи. А учитывая то, как удачно в торговом плане был расположен Санкт-Петербург, торговля в стране росла бурными темпами, что вело к развитию экспорта. Таким образом, вывоз товаров под конец правления Петра I превышал ввоз почти в 2 раза, наблюдался настоящий экономический рост.

В духовной сфере Петр брался за так называемое «окультуривание» населения. Была введена светская система образования, появились цифирные школы и военные учебные заведения, а также основывались академии наук. Также, что немаловажно, зарождались первые средства массовой информации, началась печать первой газеты «Ведомости». В религиозной сфере стоит упомянуть отмену независимости Православной церкви от государства - в 1721 году был создан святейший синод. Появился «гражданский» шрифт, впоследствии заменивший церковно-славянский, а до Северной войны было введено новое летоисчисление – от Рождества Христова, таким образом после 31 декабря 1208 года следовало 1 января 1700 года. «Европеизация» страны Петром доходила до того, что вводилась особая форма одежды, при высших слоях было обязательным носить одежду на европейский манер (корсеты, камзолы, жилеты, панталоны), а обычным же крестьянам позволялось ходить в обычных русских рубахах и лаптях.

Идентичность Российской империи при Петре «Великом» заключалась в том, что он стремился построить мощную военную державу, которая бы своим образом жизни походила на настоящую европейскую цивилизацию. Стоит отметить, что благодаря столь стремительным переменам, покрывавшим все сферы жизнедеятельности – страна смогла преодолеть отставание от других государств, считаться мощной мировой державой, а также развить внутри себя культурную жизнь. Петра же можно по праву назвать «катализатором» перемен в истории русского государства.

СПИСОК ИСПОЛЬЗОВАННОЙ ЛИТЕРАТУРЫ

1. Буганов, В.И. Пётр Великий и его время / В.И. Буганов. – М.: Наука, 1989.
2. Князьков, С.А. Очерки из истории Петра Великого и его времени / С.А. Князьков. – Пушкино (Моск. обл.): Культура, 1990.
3. Империя – это... Что такое империя? / Academic. – URL: <https://dic.academic.ru/dic.nsf/ruwiki/56152> (Дата обращения: 27.03.2022).
4. Мавродин, В.В. Развитие торговли и промышленности / WikiReading. – URL: <https://history.wikireading.ru/331844> (Дата обращения: 28.03.2022).

ПЕТР I КАК ПРОТОМОДЕРНИСТ: ВЛИЯНИЕ ЭПОХИ ПЕТРА I НА БУДУЩЕЕ РУССКОГО ДИЗАЙНА

Панкратова А. В.

к. ф. н., доцент, зав. кафедрой «Дизайн»

ФГБОУ ВО «НИУ «МЭИ»

Гуманитарно-прикладной институт

Аннотация. Петр I заложил тенденцию, которая стала основополагающей для всех основных периодов в истории отечественного дизайна: восхищение перед Западом, отрицание национального прошлого и стилистическое упрощение. Каждый новый период истории дизайна будет характеризоваться активизацией данной тенденции. В этом смысле петровское время является истоком будущих модернистских скачков в истории дизайна и может быть рассмотрено как важный этап имплицитной истории русского дизайна.

Ключевые слова: Петр I, дизайн, модернизм, революция, имплицитная история дизайна.

В год юбилея Петра I полезно посмотреть на время его правления с точки зрения имплицитной истории дизайна. Имплицитная история дизайна – это скрытая фаза генезиса дизайна до его официального появления как социальной практики, по сути, это история предметного мира и визуальной среды. Так как история дизайна в нашей стране все еще часто рассматривается в контексте отставания от Запада, важно найти исток подобного отношения, которым мы как раз обязаны Петру Алексеевичу. Не касаясь политических и исторических результатов правления Петра I, рассмотрим взаимосвязь деятельности Петра I и истории предметного мира нашей страны.

Петр I оказался родоначальником тенденции, которая будет периодически возвращаться в истории нашей страны и детерминировать развитие дизайна в определенном ключе. Эта тенденция включает в себя два фактора: восхищение Западом и революционное отторжение национального прошлого России. До сих пор эти два фактора сопровождали основные этапы отечественной истории дизайна.

Чтобы было понятно, почему именно действия Петра I содержат в себе зерна будущей истории дизайна, проведем небольшой экскурс в будущее.

Зарождение отечественного дизайна совпало с революционным временем в истории нашей страны. Именно на волне революции 1917 года происходит реорганизация художественного образования и возникает ВХУТЕМАС – учебное заведение, которое связывается с зарождением отечественного дизайна в современном понимании. Участники ВХУТЕМАСа были модернистами, то есть носителями идеологии разрыва с прошлым, с традициями, с национальным содержанием культуры. Естественно, данная идеология была идеологией глобализации, интеграции с Западом. При всем внешнем противопоставлении Советского Союза Западу, фундамент идеологии был очень близок – разрыв с традиционным миром, с прошлым, с религией, с культурой национальных государств. Собственно, революционная идеология пришла в Россию с Запада.

Именно революционная идеология выражалась в дизайне модернизма, как у нас, так и на Западе. Основные стилистические черты идеологии интернационализма хорошо известны – простота, лаконичность, чистота, геометризм, отсутствие декоративности, минимализм. Только таким и может быть дизайн, лишенный национальных черт, дизайн мира глобализации. Данная стилистика так и называется – интернациональный дизайн.

В общем, стилистика интернационального дизайна не органична русскому сознанию, так как слишком симуляционна, содержательно пуста. Русское искусство, выросшее на почве византийской философии и иконописи, всегда тяготело к эйдичности, трансцендентному содержанию, то есть всегда говорило о Боге. Но дизайнеры-модернисты пытались насильственно привить нашей стране западный взгляд на искусство и предметный мир.

Второй всплеск, или скорее, бурные перемены в дизайне нашей страны связаны с историческим разломом 1990-х, когда под влиянием ряда причин в обществе набрала силу новая волна преклонения перед Западом. В 1990-е годы дизайн нашей страны активно погружается в постмодернизм, это новый этап в истории дизайна, опять он связан с пришедшими с Запада тенденциями, и опять стилистически выражается в минимализации означаемых. Культура становится постмодернистски-бессодержательной. Минимализм охватывает дизайн, но не столько во внешней форме, сколько в содержании.

Третий подобный всплеск дизайна снова связан с коллективным подражанием за Западной культурой. 2010 годы характеризуются интенсификацией глобализации, активным заигрыванием креативного класса с модной на Западе либеральной повесткой. В дизайне это выражается опять же в тенденции к минимализации, но на этот раз к минимуму сводятся как означающие, так и означаемые. В современном плоском дизайне к минимализму стремится форма, но и содержание сведено к нулю.

Итак, в истории отечественного дизайна отчетливо выделяются фазы интенсификации. Дизайн каждый раз переходит на новый этап своего развития (модернизм, постмодернизм, гипермодерн) под влиянием мощного стремления перечеркнуть национальное прошлое и интегрироваться в западную систему ценностей. Стилистически это всегда выражается в упрощении, минимализации, выпаривании формы и смысла, то есть в тенденции к симуляции.

И вот теперь, в свете понимания тенденций развития эксплицитной истории дизайна, можно понять важный аспект имплицитной истории русского дизайна. История русского дизайна всегда сопровождалась революционным разрывом с прошлым, глобализацией и стилистикой упрощения. И первый импульс данной тенденции задал именно Петр I.

Именно с Петра I в нашей стране начинается преклонение перед Западом, и выражение этого преклонения в стилистике предметного мира. Естественно, стилистически глобализация всегда будет связана с упрощением, с унификацией предметного мира. Интернациональное всегда будет стилистически примитивней национального, так как нивелируется национальная индивидуальность.

Петр I заменил сложную, очень декоративную, русскую моду на более простую западную. Если мы обратимся к архитектуре, то увидим явное стремление к упрощению барочных форм у Доменико Трезини. Хороший пример петровского упрощения интерьеров мы видим во дворце Меншикова в Санкт-Петербурге. Конечно, в целом, время Петра – это время барокко, переходящего в рококо, то есть стилистически сложный и красивый период. Но Петр I склонялся не столько к Версальскому великолепию (хотя, Петергоф это русский Версаль), сколько к голландской и немецкой простоте, к стилистике протестантских стран, которые и стали колыбелью модернизма, пуризма и революционного интернационализма.

Не пытаясь оценить роль Петра I в истории России, отметим, что чисто стилистически он не был органичен русскому национальному сознанию. Современники Петра осознавали это достаточно четко. Например, княгиня Дашкова в своих дневниках критически оценивает деятельность Петра и отмечает, например, что «его невежество не позволяло ему видеть, что некоторые реформы, насильственно введенные им, со временем привились бы мирным путем в силу примера общения с другими нациями. Если бы он не ставил бы так высоко иностранцев над русскими, он не уничтожил бы бесценный, самобытный характер наших предков». [1, с. 145].

Еще более неорганичность Петра русскому сознанию чувствуют простые люди. Так, смотритель Измайловского парка Иван Саввич Брыкин описывает в мемуарах Петра как неопрятного человека, который перенял от голландцев, живущих в маленькой стране, странную для русских привычку спать в шкафу [2, с. 216].

Разумеется, ни в коем случае нельзя преуменьшать роль Петра I в становлении Российской Империи. Империя, как форма государственного устройства, как раз наиболее органична для нашей страны. Но, основывая Империю, Петр I заложил и зерна революции, подрывающие Империю, – восхищение Западом, отказ от прошлого, отказ от содержательной стороны русской культуры.

История дизайна, как на Западе, так и в нашей стране, в течение последних ста лет была неразрывно связана с идеологией глобализации. Именно петровское время оказалось тем поворотным этапом, с которого начинается вхождение нашей страны в стилистику глобального мира.

Однако история дизайна показывает, что последовательное разворачивание идеологии и стилистики интернационального дизайна постепенно приводит к полной симуляции – исчезновению сначала означаю-

щих, а потом и означаемых из структуры любого дизайнерского высказывания. Таким образом, оказывается, что глобализация, в конечном счете, должна привести к устранению дизайна как такового, к ненужности самих инструментов эстетизации среды.

Именно поэтому дальнейшая история дизайна в нашей стране должна быть связана с возвращением к национальному фундаменту, к учету интересов России, в том числе и эстетических. А это, в свою очередь, приведет к другому полюсу идеологии дизайна – к идеологии русского имперского сознания, которое также, в принципе, обязано многим эпохе Петра I.

СПИСОК ИСПОЛЬЗОВАННОЙ ЛИТЕРАТУРЫ

1. Записки княгини Дашковой. – М.: «Захаров», 2016.
2. Рассказы Ивана Саввича Брыкина о 10 императорах России // Царевский. Подлинные мемуары графа Орлова. – М.: Родина, 2020.

СРЕДНЯЯ АЗИЯ ВО ВНЕШНЕЙ ПОЛИТИКЕ ПЕТРА I

Рахмонов У.А.

бакалавр гр. Э-02-18

филиал ФГБОУ ВО НИУ «МЭИ» в г. Душанбе

Научный руководитель: к.и.н., ст.преп. каф. СГН

Пирумшоев М.Х.

Аннотация. В данной статье рассматриваются некоторые аспекты внешней политики России в Средней Азии. Автор считает, что ошибочно видеть в действиях Петра I в Средней Азии одни только неудачи и разочарования, или реакционное колониальное стремление. Усилия русского императора в этом направлении не пропали даром. Он, по сути, заложил прочную основу для будущего развития торгово-дипломатических взаимоотношений.

Ключевые слова: государство, среднеазиатские ханства, дипломатия, экспедиция, торгово-дипломатические взаимоотношения, внешняя политика, знать и духовенство, посольство.

Петр I с самого начала своего самостоятельного управления государством проявлял интерес к Средней Азии. Этот великий преобразователь, занявший прочное место в мировой истории как «революционер на троне» [2] имел далеко идущие планы, достичь Индии и Китая через Среднюю Азию, во-первых, и превратить регион в рынок для русской мануфактуры, во-вторых.

Согласно имеющимся данным, в годы его правления с началом XVIII в., в пределах Средней Азии побывали: Мейер в 1703 г., Трущенский 1713 г., И.Д. Бухгольц 1714 г., Бекович-Черкасский 1714, 1717 гг., Волжский 1718 г., Ф.Беневени 1718-1725 гг., Верден, Саймонов 1719 г., Лихарев 1720 г., Саймонов 1722 г., Гербер 1722-1723 гг., Брюс 1723 г. [5,14]. Что касается ответных визитов представителей среднеазиатских ханств к русскому двору, согласно данным С.В. Жуковского в Россию с официальным визитом побывало 7 посольств [6,40-41].

Особое место занимает среди всех посольств, отправленных с обеих сторон в период правления Петра I экспедиция Бековича-Черкасского в Хиву 1717 г., и посольство Флорио Беневени в Бухару 1718-1725 гг. Именно эти посольства на наш взгляд ярко свидетельствуют о том интересе, который испытывал Пётр I к среднеазиатским государствам.

Как мы знаем, одной из причин экспедиции Бековича-Черкасского явились сведения знатного туркмена Ходжи Нафеса, о том, что якобы в старом русле Амударьи имеются богатые золотые пески, и хивинцы с помощью дамбы отвели течение реки от Каспийского моря в Аральское море. При желании ее легко можно направить по прежнему течению [1,21].

В этой связи уместно привести заключение В.В. Бертольда о том, что «план мирного завоевания Средней Азии был связан с надеждой восстановить водный путь в Индию и приобрести золотые россыпи» [3,392-393].

14 февраля 1716 года Пётр I вручил Бековичу-Черкасскому лично им написанную инструкцию: «Пункты, данные Государем Гвардии капитану князю Черкасскому при назначении его послом к хивинскому хану» состоящему из 14 пунктов [7,61-62].

Не вдаваясь в подробности содержания этих пунктов явствует, что намерения Петра I далеко выходили за рамки обычного дипломатического посольства. В распоряжении экспедиции Черкасского находилось 4 тыс. человек регулярного войска, навигаторов, инженеров, 1500 яицких казаков, 500 гребенских, 100 драгун и купцов [8,10-11]. Все это напоминало больше военный поход, нежели мирную экспедицию.

Экспедиция вышла весной 1717 года из Астрахани и пошла к Гурьеву. В июне отряд выступил из Гурьева к Хиве. Отряд прошел в течение 65 дней (до 1350 верст) по бескормной и безводной степи в самое жаркое время. 15 августа 1717 года вышел к рукавам и разливам реки Аму в 100 верстах от Хивы у урочища Карагач, где и расположился лагерем [5, 330].

Опуская детали событий после вступления отряда на территорию Хивы, усилившиеся враждебные отношения хивинского хана Ширгази (1715-1728 гг.) по мере приближения отряда, безуспешные нападения хивинцев (превышавших по численности в несколько раз русских) на отряд, акцентируем внимание на переговорном процессе, отправке ханом послов с мирным предложением и заверением в том, что все это произошло помимо его воли и без его ведома. Официальная церемония приема гостей состоялась в Хиве в ханском шатре, где князя Черкасский и Саманов вручили хану Ширгази царские подарки. В данной церемонии хан еще раз подтвердил свои добрые намерения и целовал Коран. При новой встрече на реке Порсунгул хан предложил Бековичу из-за отсутствия условий для компактного расположения отряда разделить его на части и разместить их в нескольких местах. После разделения отряда хан, вероломно нарушив клятву, приказал порубать саблями Черкасского, Саманова и Экономова со свитой. Так же поступил и с остальными отрядами. Голову Черкасского велел отправить правителю Бухары. Но Абдулфезхан (1712-1747 гг.), не желая участвовать в этой кровавой акции, не принял посла Ширгази-хана [5, 335-337].

Несмотря на печальный исход, эта экспедиция все же не явилась бесполезной, хотя польза не идет ни в какое сравнение с той трагедией, которую пережили ее участники. Она показала, что поход через безводные и бескормные степи до Хивы оказался возможен для 4000 русского войска, и хивинцы не могли противостоять русским войскам в разы уступавшим им в численности. На основе точных сведений о восточном берегу Каспийского моря Бекович-Черкасский начертил карту, изменившую тогдашний взгляд на Каспийское море и Аму-Дарью.

Вторым по значимости посольством после похода Бековича-Черкасского является посольство Флорио Беневени. Судя по имеющимся сведениям, Петр I глубоко переживал трагическую участь экспедиции Бековича-Черкасского и в целом серьезно омрачил российско-среднеазиатские отношения. Тем не менее император не отказался от мысли укрепить свою позицию в Средней Азии и осуществления своих намерений в регионе.

Воспользовавшись желанием Абдулфез-хана видеть у себя в Бухаре с ответным визитом русского посла, Петр I принял решение дипломатическим путем выяснить обстановку в Средней Азии, и действовать исходя из реальной ситуации. Для этой цели и было организовано посольство во главе с секретарем ориентальной Комиссии коллегии МИД Флорио Беневени, человек способный, отлично знавший персидский, турецкий, татарский и итальянский языки.

Беневени наряду с царской грамотой и ханскими подарками была вручена секретная инструкция из 7 пунктов от 13 июля 1718 года, составленная по указанию Петра I [9, 136-137].

В целях безопасности посольство пошло через Иран и прибыло в Бухару в начале ноября 1721 года, где пробыло до 8 апреля 1725 г.

Несмотря на довольно любезный приём бухарским ханом Абдулфейзом дальнейшие действия хана разочаровали членов посольства. Судя по содержанию «Краткого журнала» [4, 20-25] посланника, составленного Флорио Беневени во время поездки, бухарский хан, не был самостоятелен, зависел от враждебно настроенных против России местной знати и духовенства. Решение вопросов согласно секретной инструкции не представлялось возможным. Убедившись в невозможности заключения договора Флорио Беневени чувствуя опасность, 8 апреля 1725 г., тайком бежал из Бухару в Хиву куда неоднократно его звали представители хивинского хана Ширгази.

В Хиве Флорио был принят чрезмерно радушно и дружелюбно, с заверениями об искреннем уважении к российскому монарху, желании иметь в его лице своего покровителя. Хивинский владетель всячески оправдывал себя, всю вину за гибель отряда Бековича-Черкасского старался возложить на руководителя экспедиции. Согласно содержанию «Краткого журнала» Ширгази просил Флорио передать царю, что князь Бекович «претендовал быть от фамилии Гурджи-Хана и, что противно указам его величества имел с собою солдат много тысячи. Въехал в Хиву, учинил сам себя ханом по своей воле яко наследственным, и что не приезжал он как посол, как его величество ему поверил» [7, 84].

В столицу Флорио смог вернуться в декабре 1725 г., - после семилетнего одиночного посольства - с грамотами бухарского и хивинского ханов Петру I, которого в это время уже не было в живых.

В целом, несмотря на неудачный итог посольства оно не явилось напрасной затеей. Трехлетнее пребывание посланца в Бухаре дало ему возможность близко познакомиться с событиями не только в Бухарском ханстве, но и в соседнем с ним Хивой. Собранные им сведения изложены

в его дневнике, составленным в период своего пребывания в Средней Азии. Без сомнения, в гибели отряда Бековича-Черкасского был виноват, конечно, не только он, как руководитель экспедиции, но и недочеты в среднеазиатской политики Петра I. Целесообразно было организовывать посольство в сопровождении большого количества вооруженных людей и отправить их через чужое, почти неведомое для России государство, каким являлась Хива. Даже если экспедиции удалось бы осуществить предписание Петра I, то его успех был бы временным. Потому что укрепить свои позиции в чужой, труднодоступной и далекой стране с ограниченным количеством войск без надежного тыла, было невозможно.

Разумеется, ошибочно видеть в действиях Петра I в Средней Азии одни только неудачи и разочарования, или реакционное колониальное стремление. Усилия русского императора в этом направлении не пропали даром. Он, по сути, заложил прочную основу для будущего развития торгово-дипломатических взаимоотношений. По очень справедливой и уместной оценке академика В.В. Бартольда «с именем Петра I связаны первые русские работы научного характера в области изучения Востока» [3, 391], что в полной мере относится к Средней Азии.

СПИСОК ИСПОЛЬЗОВАННОЙ ЛИТЕРАТУРЫ

1. Аннанепесов, М. Укрепление русско-туркменских взаимоотношений в XVIII-XIX вв. – М.: Аннанепесов. – Ашхабад, 1981.
2. Баггер, Х. Реформы Петра Великого. Обзор исследований: перевод с датс. В.Е. Возгриня, вст.ст. и общ.ред. В.И. Буганова. – М., 1895; рец. В.А. Артамонов // История СССР. М., 1987 – №1. – С.217–218; Буганов В.И.; предисл. к труду: Кристенсен С.О. История России XVII в. – М.: Прогресс, 1989. – С. 5.
3. Бартольд, В.В. История изучения Востока в Европе и России / В.В. Бартольд // Соч. Т.IX. – М.: Наука, 1977. – С. 392–393.
4. Воловников, В.Г. По дорогам Востока и времени. Вступительная статья // Посланник Петра I на Востоке. Посольство Флорио Беневени в Персию и Бухару в 1717–1725 гг. – М., 1986. – С.20–25.
5. Голосов. Поход в Хиву в 1839 году отряда российских войск под начальством генерал-адъютанта Перовского // Военный сборник – Т.XXIX – 1883 – №1. – С.14, примеч.
6. Жуковский, С.В. Сношение России с Бухарой и Хивой за последнее трехсотлетие / С.В. Жуковский. – Пг., 1915. – С. 40–41.

7. Пирумшоев, Х. Российско-среднеазиатские отношения XVI – середины XIX веков в русской историографии. – Душанбе, 2000. – С.61–62.

8. Попов, А.Н. Сношение России с Хивой и Бухарою при Петре Великом / А.Н. Попов. – СПб., 1853. – С. 10–11.

9. Посланник Петра I на Востоке. Посольство Флорио Беневени в Персию и Бухару в 1717–1725 гг. – М.,1986. – С. 136–137.

СЕМЕЙНЫЕ ОТНОШЕНИЯ ПЕТРА I КАК ЛИЧНОСТНЫЙ И РЕФОРМАТОРСКИЙ ФАКТОР ЕГО ДЕЯТЕЛЬНОСТИ

Рыбина К.А.

студентка гр. ИЭ-23-21

ФГБОУ ВО «НИУ «МЭИ»

Инженерно-экономический институт [ИнЭИ]

Научный руководитель: д.и.н., профессор., зав. кафедрой ИиК
НИУ «МЭИ» **Смирнова М.И.**

Аннотация. В докладе рассмотрены семейные отношения Петра I, их влияние на его правление в стране, проводимые им реформы, а также его личностное развитие. Особое внимание уделено влиянию на семью Петра I политических обстоятельств, которые оказывали решающее воздействие на браки Петра I и его отношения с детьми.

Ключевые слова: Петр I, семейные отношения, личностное развитие, влияние семьи на государственную деятельность Петра I.

Семья важнейший фактор, который формирует личность и влияет на деятельность. Однако семейные ценности часто отходят на второй план, когда речь идет о политических деятелях и касаются власти.

Петр I не был в этом отношении исключением. В работе ставится цель рассмотреть влияние близких Петру Алексеевичу людей на развитие его личных качеств и принятие государственных решений.

Сложность рассмотрения личной жизни сильных мира сего заключается в том, что практически не сохранилось официальных документов, которые бы раскрывали причины тех или иных событий, которые связаны с семейными отношениями. Поэтому о многих фактах из семейной жизни Петра I историки судят по косвенным деталям.

Будущий царь и император родился 30 мая (по старому стилю) 1672 г. в браке царя Алексея Михайловича Романова и его второй супруги Натальи Кирилловны Нарышкиной.

Петру было чуть больше трех лет, когда Алексей Михайлович скончался и московский престол перешел к его старшему сыну от первого брака с Марией Ильиничной Милославской - царю Федор III (1676-1682). Федор Алексеевич был не только старшим братом, но и крестным отцом Петра и проявлял о нем заботу. Но реализовать в полной мере братским чувствам было не суждено.

Алексей Михайлович оставил после себя многочисленное потомство - 13 детей от первой жены, Марии Ильиничны Милославской, и троих детей от второго брака: Наталья Кирилловна Нарышкина, кроме Петра родила ещё двух дочерей- Наталью и Феодору, которая скончалась в младенчестве. На отношения Петра Алексеевича с единокровными братьями и сестрами по отцу напрямую влияла политическая борьба между семейными кланами Милославских и Нарышкиных за власть, которая шла с переменным успехом. В годы правления Федора III Натальи Кирилловны вместе с детьми были отдалены от двора и проживали в загородных резиденциях Алексея Михайловича - селах Преображенском и Коломенском. [1]

В детстве будущий российский император воспитывался в традициях патриархального быта царской семьи XVII в., когда основными добродетелями считались набожность и замкнутость быта, также существование разного рода ритуалов, которые строго регламентировали жизнь царственных особ.

Большое влияние на развитие мальчика оказала мать. Первое время именно Наталья Нарышкина занималась воспитанием Петра, а позже передала это дело нянькам. Сама Наталья происходила из семьи провинциальных дворян, но воспитывалась она в Москве, в доме боярина Артамона Матвеева, который возглавлял Посольский приказ и пользовался особым доверием царя Алексея Михайловича. В доме А. Матвеева Наталья получила хорошее образование, здесь же ее впервые увидел царь. На ней он решил жениться во второй раз, когда скончалась его первая жена Мария Милославская. [2]

Наставницей Натальи была жена А. Матвеева, которую называли очень грамотной, умной и воспитанной женщиной, что было редкостью в то время. Возможно, именно с нее Наталья и брала пример. Нарышкина души не чаяла в своем сыне – Петре. С детства она стремилась дать ему все самое лучшее, уделяла огромное внимание его образованию. Когда

Петр в 17-ти летнем возрасте единолично возглавил страну, именно Наталья взяла на себя часть ответственности и помогала с управленческими делами. Таким образом, она оказала сильное влияние на формирование характера царя. И, конечно, Петр I тяжело переживал уход матери из жизни, но всегда помнил и ценил то, что она сделала для него.

С пятилетнего возраста обучение Петра было поручено приказному дьяку Никите Зотову, который обучал царевича чтению, письму и другим наукам. Также большое внимание уделялось Часослову, Псалтырю и Евангелию. Н.Зотов в обучении использовал «потешные книги с кунштами» - книги со светским содержанием и иллюстрациями, адаптированные для детей. [3]

Рубежными для Нарышкиных и Милославских стали события 1682 г. Царь Федор III скончался, не оставив наследников. По сложившейся традиции престол должен был занять Иван Алексеевич, следующий по возрасту сын Алексея Михайловича от первого брака с Марией Милославской. Но бояре Нарышкины при поддержке Боярской Думы и Московского патриарха Иоакима под предлогом болезненности Ивана Алексеевича провозгласили новым царем Петра Алексеевича. Сторонники Милославских не смирились с нарушением сложившихся устоев престолонаследия и, не желая терять власть, спровоцировали стрелецкий бунт. Во время бунта некоторые члены семьи Нарышкиных, включая младшего брата царицы Натальи Кирилловны, погибли.

Десятилетний Петр никогда не забывал жестокой расправы, учиненной стрельцами над близкими ему людьми. Это оставило в его памяти неизгладимый след и сказалось на физическом здоровье. Уже во взрослой жизни во время сильных душевных волнений у Петра Алексеевича начинало дергаться лицо, болезнь, которую Петр приобрел после событий 1682 г. [4]

Следствием бунта был политический компромисс, который привел к двоецарствию: на троне оказались два царя - старший Иван V Алексеевич и младший Петр I Алексеевич. Но реальная власть перешла в руки одной из старших дочерей Алексея Михайловича по линии Милославских - царевне Софьи (1657-1704), которая стала регентом своих малолетних братьев.

С этого времени началось политическое противостояние Петра I и его старшей сестры царевны Софьи. Борьба за московский престол продолжалась более 15 лет, пока в 1698 г. после стрелецкого бунта, который был жестоко подавлен, Софья была вынуждена смириться с поражением и принять монашеский постриг под именем Сусанны. Всю оставшуюся жизнь она провела в Новодевичьем монастыре, где скончалась в 1704 г.

Для Петра I все, что ассоциировалось с Софьей и стрельцами, воспринималось отрицательно. Это было прошлое, которое требовало разрушения. Этим можно объяснить и отношение к другим членам клана Милославских. Так, кроме Софьи, у Петра I было еще пять кровных сестер по отцу, которые дожили до зрелого возраста. Все они оказались среди противников Петра I, ни одна из них не вышла замуж, многие годы они провели в заточении в тюрьмах и монастырях, четыре из них скончались монахинями.

Среди родственников, после смерти матери Натальи Кирилловны Нарышкиной, единственным близким Петру I человеком была его родная сестра, названная в честь матери - Натальей (1673-1716), которая не только искренне любила брата, но и поддерживала его во всех делах. Она поддерживала все увлечения и устремления брата, охотно принимала в них участие и верила в успех Петра Алексеевича. Считается, что близость к брату стала одной из причин ее одиночества. Сестра настолько важна была для царя, что он никак не способствовал ее замуж, так как не представлял своей жизни без нее. Именно родной сестре Петр I доверил воспитание сына от первого брака - царевича Алексея. По мере взросления царевича влияние родственников матери оказалось сильнее и Алексей отдалился от тетки. Однако Наталья Алексеевна постоянно убеждала племянника искать помощи и поддержки у отца, не перечить ему и не идти на поводу у врагов Петра I.

Когда Петр I, приблизил к себе Марту Скавронскую, его будущую вторую супругу, то Наталье Алексеевне он поручил обучить Марту русскому языку, российской истории и традициям, чтобы подготовить к принятию православной веры.

Среди противников реформ Петра I оказалась первая жена Евдокия Лопухина (1669-1731). Невесту выбирала мать царя и потому «Петруша», так Наталья Кирилловна, любя, часто называла своего сына, не смог перечить этому решению, хотя с самого начала понимал, что Евдокия ему не подходит. [3]

И вновь политическая целесообразность взяла верх над желаниями и чувствами самого Петра I. Такое поспешное решение было связано с тем, что брат Петра I и его соправитель Иван V в скором времени должен был стать отцом, а значит мог появиться еще один претендент на престол из клана Милославских. Выбор пал именно на Евдокию Лопухину из-за того, что ее семья была союзником Нарышкиных.

Их отношения не ладились с самого начала. Спустя всего месяц после свадьбы, Петр I покинул молодую жену и уехал на Плесеево озеро строить «потешный флот».

Через год у пары родился сын Алексей. Царевич первые годы воспитывался матерью в традициях, которые были чужды реформатору Петру I. Позже оказалось, что Евдокия, хотя и косвенно, была замешана в стрелецком бунте 1698 г. Это стало поводом для пострижения ее в монахини под именем Елены и отправления в Покровский монастырь в Суздале. Можно сделать вывод, что в браке с Лопухиной Петр I был несчастлив и как муж, и как царь, поскольку не испытывал к Евдокии чувственных влечений и не видел поддержки своих реформ. Позднее это отразилось на его отношении к старшему сыну - царевичу Алексею.

Петр I в отношении женщин был увлекающейся натурой.

Одним из самых ярких его романов стали отношения с Анной Монс (1672-1714) - дочерью виноторговца из Немецкой слободы, которую недоброжелатели и завистники называли «Монсихой» и «Кукуйской Царицей». Знакомство с Анной произошло благодаря другу и ближайшему сподвижнику царя, Францу Лефорту в 1690 или 1691 г. Их любовная связь продолжалась более 10 лет. Считается, что из-за Анны Монс царь перестал общаться с законной супругой Евдокией Лопухиной. В конце 1690-х Петр I всерьез планировал жениться на Анне. Но брак не состоялся из-за неверности самой Анны [2].

Второй официальный брак с Екатериной Алексеевной (Марта Скавронская) (1684-1727) состоялся в нарушении всех прежних царских устоев и православных порядков.

До сих пор нет однозначного мнения о происхождении Екатерины Алексеевны. По наиболее распространенной версии в ходе Северной войны в 1702 г. при взятии шведской крепости Мариенбург Марта Скавронская, которая в это время была прислугой в доме пастора Глюка, вместе с другими жителями крепости попала в плен и оказалась в обозе командующего русскими войсками фельдмаршала Б.П.Шереметева. Через год А.Д.Меньшиков, покоренный внешней красотой Марты и ее легким нравом, взял ее от Б.П.Шереметева к себе в прислуги и привез в строящийся Санкт-Петербург. Здесь на нее обратил внимание Петр I, сделав своей любовницей, чему А.Д.Меньшиков сопротивляться не мог [2].

В отношениях с Петром I Катерина Василевская, так стали называть Марту Скавронскую, родила восьмерых детей, но до зрелого возраста дожили только две дочери - Елизавета, будущая императрица Елизавета I, и Анна - мать будущего императора Петра III. В 1707 г. Марта Скавронская официально приняла православие и имя Екатерины Алексеевны Михайловой, при крещении ее крестным отцом был старший сын Петра I царевич Алексей.

Официальное венчание Петра I с Екатериной Алексеевной состоялось в 1712 г., вскоре после возвращения из Прутского похода. Существует предание, что во время Прутского похода, когда русская армия оказалась в окружении, Екатерина Алексеевна, сопровождавшая царя, отдала все свои драгоценности, чтобы заключить перемирие с турецкой стороной и спасти русскую армию от окружения. В благодарность за такой самоотверженный поступок в 1714 г. Петр I учредил орден в честь Святой Великомученицы Екатерины или Орден Освобождения. [4] Девиз Ордена - «За любовь и Отечество».

В 1724 г. Петр I короновал свою жену как императрицу и соправительницу. Это дало правовую основу, чтобы после смерти Петра I в январе 1725 г. при поддержке гвардейский полков во главе с А.Д.Меньшиковым провозгласить Екатерину Алексеевну правящей российской императрицей - Екатериной I.

Важнейшим вопросом для Петра I был вопрос о наследнике престола, в котором он хотел видеть своего единомышленника и продолжателя реформ. После воцарения династии Романовых московский престол передавался от отца к старшему сыну по мужской нисходящей линии. Первым претендентом на престол был Алексей Петрович (1690-1718) - сын от брака с Евдокией Лопухиной. Однако с детства близости между отцом и сыном не было. С годами царевич все больше нелестно высказывался об отце и проводимой им политике. Противники петровских преобразований связывали с Алексеем Петровичем надежды на возвращение к старым порядкам.

Ситуация осложнилась в 1715 г., когда у царевича Алексея в браке с Шарлоттой-Кристиной-Софией Брауншвейг-Вольфенбюттельской родился мальчик, названный Петром. Через две недели жена Петра I тоже родила сына, которому тоже дали имя Петр. С рождением царевичей обострился конфликт царя со старшим сыном Алексеем, который привел к бегству Алексея за границу. Согласно официальным источникам царевич Алексей бежал в Вену, где нашел поддержку в планах низвержения Петра I у родственника своей жены императора Карла VI. В 1717 г. доверенные лица российского царя уговорили царевича вернуться домой, где он был взят под стражу. [4]

В 1718 г. следствие признало царевича виновным в государственной измене и его приговорили к смертной казне. Но Алексей не дождался исполнения приговора и умер в Петропавловской крепости. Истинная причина его смерти не установлена.

Прямым следствием «Дела царевича Алексея» было подписание Петром I 5 февраля 1722 г. «Указа о престолонаследии». Этот указ отменял традицию передавать престол прямым потомкам по мужской линии и предусматривал назначение престолонаследника «монаршей волей».

Исследователи называют Петра I человеком с противоречивым характером: он одновременно мог быть милостивым, жестоким, справедливым и вспыльчивым. Эти черты неразрывно связаны с его детством и взрослением.

В итоге, Петр I, по нашему мнению, из каждой спорной ситуации принимал решения, которые были направлены на реализацию его реформаторских устремлений и служению России, принося в жертву свое личное благополучие и благополучие близких ему людей.

СПИСОК ИСПОЛЬЗОВАННОЙ ЛИТЕРАТУРЫ

1. Анисимов, Е.В. Время петровских реформ / Е.В. Анисимов. – Л.: 1989.
2. Анисимов, Е.В. Петр Великий: личность и реформы / Е.В. Анисимов. – СПб.:2009.
3. Павленко, Н.И. Петр Первый и его время / Н.И. Павленко. – М.: 1994.
4. Петр I Великий царь всея Руси и император всероссийский 9 июня 1672 г. – 8 февраля 1725 г. //Миссия Информарус. – URL: <https://ПетрI.рус> (дата обращения 08.04.2022).

ФИЛОСОФСКИЙ АСПЕКТ ВЛИЯНИЯ ПЕТРОВСКИХ РЕФОРМ НА РАЗВИТИЕ РОССИЙСКОГО ОБЩЕСТВА

Сайфуллоев Ф.С.

бакалавр гр. Э-02-19

филиал ФГБОУ ВО НИУ «МЭИ» в г. Душанбе

Научный руководитель: к.филос.н., ст.преп.каф СГН

Шоисматуллоева З.Ш.

Аннотация. В статье дается философско-историческое осмысление реформ Петра I по преобразованию России. Излагаются воззрения западников и славянофилов о путях развития Российской империи. Под-

черкивается, что петровские реформы (за исключением военной) потерпели неудачу, потому что Россия как любой конкретно-исторический организм, являясь частью социального мира вообще, вместе с тем имеет свою имманентную логику развития, которую нарушил Петр I.

Ключевые слова: Петр I, реформы, социальный мир, волюнтаризм, конкретный социально-исторический организм, империя, Европа, европейская цивилизация.

На наш взгляд, реформы, проводившиеся Петром I, позволили сформировать у людей интерес к познанию окружающего мира, а в ходе процесса познания обрести нужные общественно-политические знания и воззрения, повысить уровень политической грамотности. В ходе этого процесса не последнее место занимала и его воспитательная функция, обращённая на выстраивание активной гражданской позиции, упорядочение политических ценностей, установок, мотивов, целей, норм общественной нравственности в сознании социума. Были переосмыслены некоторые категории общественного опыта, сделаны попытки объяснить первоисточники, природу и специфику отдельно взятой политической системы, ход развития политических преобразований и трансформации политического сознания.

Познавательная функция петровских реформ способна к проектированию и предвосхищению хода общественного развития. Процессы модернизации в начале XVIII столетия послужили катализатором динамики развития русской общественно-политической мысли. Для России, находящейся в процессе развития на роли «догоняющего», а также наличие объективной насущности проведения реформ и модернизации, возникла необходимость теоретического осмысления текущих процессов.

История реформ и преобразований на протяжении развития исторической науки находятся в центре внимания учёных этой сферы, поскольку именно в процессе реформирования различных областей общественной жизни происходят целенаправленные, порой интуитивные, стихийные изменения наличествующей реальности. История реформ в России, являющейся уникальным по своей сути государством, представляет особый интерес. Именно поэтому на протяжении нескольких веков всё, что связано с выбором путей исторического развития, взаимоотношений России и Запада, возможностью совершенствования русского общества, вопросами эволюционных и революционных преобразований и другими, находится в центре научных споров и дискуссий. В ходе этих дискуссий и споров ключевым моментом является обсуждение реформ Ивана Грозного, Петра Великого, Александра II, П.А. Столыпина и т. д. Таким образом, ре-

альная действительность со всеми её проблемами находит отражение в общественно-политической мысли.

Особое место в этом ряду занимает период XVII – XVIII вв. В ту эпоху происходили события, повлиявшие на дальнейшее развитие российской государственности – огромные достижения в ходе модернизации, альтернативный путь развития русской цивилизации, обретение Россией достойного места в мировом сообществе. Происходившие в истории России события привели в начале XVIII в., в эпоху правления Петра Великого, к тому, было необходимо решить несколько жизненно важных задач в экономической, политической, социальной и культурной сферах жизни общества и государства.

Проведённые русским царём реформы вызвали неоднозначную реакцию – их оценивали как революционные, деспотические, прогрессивные. Несмотря на это, процесс реформирования во всех сферах общественной жизни привёл к импульсу в развитии общественной мысли, имевшей, как отмечал Г.В. Плеханов, «в эпоху Нового времени самые разнообразные проявления». Учёный говорил, что преобразовательская деятельность Петра первого внесла «новые элементы в образ мыслей, по крайней мере, тех россиян, которым волей или неволей пришлось принять участие в деле преобразования» [6]. Такое внесение элементов «в образ мыслей наших предков» Плеханов называл «непосредственным влиянием XIX века реформы на ход развития русской общественной мысли» [6].

Уже в середине XIX века в России появляются два прогрессивных течения, главной задачей которых являлась проблема дальнейшего развития и преобразования социальной и политической структуры общества. Эти два направления получили названия соответствующие духу эпохи, в частности это славянофильство и западничество. Это были два абсолютно противоположных направления, представители одного из них- славянофилы – выступали за сохранение самобытности и патриархальности России. Они считали, что у России свой собственный путь развития, опирающийся на традиционные религиозно-нравственные ценности движимые славянской православной идеей. Западники же в свою очередь, предлагают ориентироваться на западный путь развития. Они считали, что необходимо перенять все самое лучшее и передовые тенденции западно-европейского общества, и на их опыте построить новое прогрессивное общество. Во многом западники были уверены в том, что главная проблема России это невежество и рабство. Главной объединяющей нитью этих двух направлений было, то, что они понимали, что в России назрела необходимость перемен и реформ, которые в свое время

были осуществлены Петром Великим. И западники, и славянофилы понимали, что первостепенной задачей является отмена крепостного права, так как оно тянет Россию назад. Несомненной заслугой славянофилов являлось то, что они сконцентрировали свое внимание на истории и культуре русского народа, а также пробуждали интерес к этим сферам жизнедеятельности общества. Постепенно начало происходить сближение двух этих направлений, а споры, которые шли между их представителями, способствовали развитию общества и пробуждению интереса к социальным проблемам в среде российской интеллигенции. По сути, основной предпосылкой возникновения западничества и славянофильства является деятельность Петра Великого, в частности целый комплекс прогрессивных реформ по преобразованию социально-политической и культурной сферы деятельности русского общества. Именно благодаря реформам Петра I Российская империя стала одной из могущественных европейских держав.

Следует отметить, что ряд ученых и философов утверждают неоспоримое значение реформ Петра Великого в преобразовательном процессе, который способствовал формированию новых прогрессивных направлений русской общественной мысли. Также, следует уделить особое внимание анализу истоков формирования и становления российского просвещения, который был предложен и проанализирован Г.В. Плехановым. В частности Плеханов отмечает, что «русская философская мысль официально начинается с XIX века, но прологом был XVIII в., когда Россия с чрезвычайной стремительностью и даже «горячим увлечением стала впитывать в себя итоги европейской культуры» [1]. Это был период, представлявший, по мысли русского философа В.В. Зеньковского «грандиозную картину лихорадочного усвоения западной культуры» [2]. Русская интеллигенция XVIII в. воплощается в сонме публицистов, сатириков, драматургов, поэтов, которые, сплотившись вокруг трона, ведут священную борьбу с «тьмой» «народной жизни» [3]. Анализ сочинений Г.В. Плеханова позволяет сделать вывод о том, что его исследование содержит два важнейших аспекта. Во-первых, степень влияния «реформы» Петра на развитие русского просветительства, а, во-вторых, – роль «западной общественной мысли XVIII в.» в этом процессе. В.О. Ключевский, анализируя степень влияния Запада, указывал на то, что «... чуть не в один век перешли от домостроя попа Сильвестра к энциклопедии Дидро и Даламбера». «Вся остальная Европа тоже находилась тогда под сильнейшим влиянием Франции: итальянец Беккария говорил, что он всем обязан «французским книгам»; корсиканцы просили Руссо написать

для них конституцию, о том же просили его поляки и т.д.» [4]. Монтескье и др стали защитниками всех тех, кого угнетал старый порядок. Идеи французских просветителей о методах переустройства общества, о необходимости защиты интересов человека, о его месте в системе общественных отношений стали проникать в Россию, способствуя формированию отечественного просветительства [5]. Общественно-политическую актуальность темы, связанной с реформами Петра, обуславливали обострившиеся социальные противоречия и условия жизни русского общества. Одно из видных мест в парадигме петровской темы занимали проблема взаимоотношений России и Запада, вопрос об интерпретации опыта западноевропейских стран в условиях русского общества, национальная самобытность и своеобразие государства российского. Однако они не отражали все компоненты её смысла и содержания. В русской общественно-политической мысли XVIII века реформы Петра I как историческое явление рассматривались в аспекте их неразрывной связи с национальными основами жизни общества. Проведённые Петром I реформы как историческое явление привели к эволюции русской общественно-политической мысли, подняли её на новый политический и теоретический уровень, способствовали внедрению в политическое сознание русского общества идеи о необходимости поступательного движения общественной жизни и о возможности её активного преобразования. Таким образом, развитие взглядов на реформы Петра I как яркое и своеобразное явление русской культуры и общественной мысли XVIII века по-прежнему остается актуальным и представляет несомненный научный интерес.

СПИСОК ИСПОЛЬЗОВАННОЙ ЛИТЕРАТУРЫ

1. История ВКП (б). Краткий курс ВКП (б). – М.: ОГИЗ. Госполитиздат. – 1946. – С. 97.
2. Григорьева, Е.А. У истоков теории и практики российских «марксистов» / Е.А. Григорьева // Вопросы истории. – 2004. – № 7.
3. Орлов, Б.С. Г.В. Плеханов и современная Россия / Б.С. Орлов, С.В. Тютюкин // Отечественная история. – 2006. – № 6.
4. Левин, Ш.М. Г.В. Плеханов как историк революционно-народнического движения 70-х гг. / Ш.М. Левин // Вопросы историографии и источниковедения СССР. Труды ЛОИИ АН СССР. – М.; Л., 1963.

5. Филиппов, Р.В. Не уходим ли от исторической правды? / Р.В. Филиппов // Вопросы истории КПСС. – 1987. – № 6. и др.; Полевой, Ю.З. Начало русской марксистской историографии / Ю.З. Полевой // Очерки истории исторической науки в СССР. – Т. II. – М., 1960; Шапиро, А.Л. Русская историография в период империализма / А.Л. Шапиро. – Л., 1962.

6. Плеханов, Г.В. Соч. – М.; Л., 1923. – Т. I. – С. 7. (Предисловие редактора).

ВКЛАД ЕВРОПЕЙСКИХ УЧЕНЫХ В ОСНОВАНИЕ ПЕТЕРБУРГСКОЙ АКАДЕМИИ НАУК

Солныков Д.А., Сербулов К.М.

студенты, гр. Ээ-01-19

ФГБОУ ВО «НИУ «МЭИ»

Институт электроэнергетики [ИЭЭ]

Научный руководитель: к.филос.н., доцент **Соколова Ю.В.**

Аннотация. Статья посвящена становлению российской науки в петровскую эпоху. Рассматриваются предпосылки к созданию Петербургской академии наук и художеств в 1724 году: Великое посольство и личная переписка Готфрида Лейбница с Петром Первым. Так же описаны первый учёный состав и устройство Академии. Особое внимание уделено влиянию и вкладу западноевропейских учёных.

Ключевые слова: Пётр Первый, Петербургская академия наук и художеств, Российская академия наук, российское просвещение, петровские реформы, Готфрид Лейбниц, Лаврентий Блюментрост.

Пётр Первый вошёл в историю как великий реформатор, его правление можно рассматривать в качестве попытки приобщить Россию к европейскому миру, что навсегда изменило ход развития нашей страны. Заимствование лучших практик европейских стран принесло не только великие военные победы, но во многом изменило жизнь всех сословий, привело к коренному преобразованию общественных институтов. Одним из важнейших направлений в реформах Петра было развитие наук и образования, он обладал таким пониманием ценности просвещения, кото-

рое, на самом деле, удивительно для человека, который сам не получил академического образования. Однако, Пётр проявлял искренний интерес ко всем сферам человеческой деятельности, во всём старался разобраться и понять на собственном опыте, и в детстве в немецкой слободе, и во время Великого посольства. Главным достижением Петра в развитии наук в России, без сомнения, является основание Петербургской академии наук и искусств в 1724 году. Этому предшествовали годы обсуждений, приглашение сотен иностранных учёных и специалистов на российскую службу, личные встречи Петра со светилами науки начала 18 века.

Допетровская Россия в глазах европейцев была бескрайней неизведанной страной московских царей: побережье Северного Ледовитого океана не было хоть сколько-нибудь исследовано, множество вопросов вызывало существование пролива между Азией и Америкой. Однако, несмотря на столь плодотворную почву для научных изысканий, заниматься этими исследованиями было попросту некому, сказывалось отсутствие собственной научной школы. То, что сейчас называется «высшим образованием» было представлено в центральной России только Московской Славяно-греко-латинской академией, которая своими девятью классами охватывала все ступени образования [3]. Так, в первом классе изучалась азбука и «Псалтирь», в следующих классах изучалась славянская и латинская грамматика, а завершалось академическое образование философским и богословским классами. Обучение в академии могло занимать до пятнадцати лет и не включало изучение точных и естественных наук. Во времена Петра в Славяно-греко-латинской академии учились будущие известные учёные: автор «Букваря» и «Грамматики» Фёдор Поликарпович Поликарпов, выдающийся математик Леонтий Филиппович Магницкий, первый русский доктор медицины Пётр Васильевич Постников. Биографии этих видных личностей служат живой иллюстрацией петровским реформам в области просвещения, так Поликарпов в 1701 году был назначен начальником «Приказа книг Печатного Двора», тогда же Магницкий стал преподавателем Школы математических и навигацких наук в здании Сухаревской башни. Пётр Первый распорядился открыть не только артиллерийскую, инженерную и медицинскую школы в Москве и Петербурге, но и цифирные школы в провинциальных городах, обучение в которых планировалось сделать бесплатным, что было предпосылкой к появлению общедоступного всесословного начального образования.

Идея создания академии наук, по всей видимости, овладела разумом Петра ещё во время Великого посольства в Европу в 1697–1698. Владимир Иванович Герье сравнивает Великое посольство с открытием

Америки Колумбом в конце 15 века: «она [Западная Европа] узнала, что неведомая и необозримая страна на востоке раскрылась для её культуры, что молодой государь этой страны сам отправился в путь, чтобы отыскать и изучить эту культуру» [1, с. 5]. «Я ученик и ищу себе учителей», такую печать оставлял Петр на своих письмах во время своей поездки под именем Петра Михайлова. Из мемуаров и дневника Великого посольства известно, что Пётр Великий проявлял личный интерес, посещал огромное количество музеев, частных коллекций различных ученых, владельцев крупных торговых компаний и, конечно, ту часть коллекций, которая принадлежала королевским дворам Европы. Примером огромной тяги Петра Великого к знаниям являются его многократные посещения кунсткамеры в Дрездене. Подробно описано, как по приезду в Дрезден поздним вечером, Петр после ужина изъявил желание осмотреть знаменитую кунсткамеру и провел там всю ночь до рассвета изучая математические инструменты и ремесленные орудия. Так и последующие два дня Петр посещал кунсткамеру, что свидетельствует о его неподдельном интересе. Позже, уже в 1716 году во время своего повторного визита, Петр укрепил связи с европейскими учеными, в это время он лично встретился с Готфридом Лейбницем, который активно интересовался вопросами просвещения в России [5]. Лейбниц был приглашён на русскую службу в качестве тайного юстиц-советника, подготовил план создания Академии наук в Санкт-Петербурге и составил множество проектов научных исследований в России. Самого Лейбница можно назвать ранним сторонником просвещённого абсолютизма, в своих письмах Петру он писал, что всю жизнь искал правителя, который понял бы всю пользу развития науки и просвещения. Лейбниц указывает, что наука проникнет во все уголки мира, и что Пётр избран провидением для преобразования России. В этом отношении Лейбниц видит у России большие преимущества перед другими странами, так как она может перенять только лучшие достижения, избежать ошибок и уклонений от правильного пути, с которыми столкнулись европейцы. «Лейбниц сравнивает Петровскую Россию с непочатой почвой, на которую можно посеять чистое семя без примеси сорных трав» [1, с. 14].

В России к этому моменту уже работало много иностранцев, некоторые разделяли позицию Лейбница о необходимости просвещения и серьёзных исследований. Ярким примером являлся уроженец Саксонии Лаврентий Алферьевич Блюментрост, для которого Россия действительно стала второй родиной, он был организатором Аптекарского приказа, а его работу по развитию медицины высоко оценили как современники, так и потомки. Лаврентий Алферьевич обучил основам своего искусства

сына, Лаврентия Лаврентьевича Блюментроста, который продолжил образование в Галле, Оксфорде и Лейдене и стал ведущим специалистом по медицине петровской эпохи. В 1719 году Петр назначил его лейб-медиком и поставил заведовать Императорской библиотекой и Кунсткамерой. На высокую должность библиотекаря был принят молодой эльзасский учёный Иоганн Даниэль (Иван Данилович) Шумахер. В 1721 году Петр отправил его во Францию, Голландию и Англию, для приглашения иностранных учёных на русскую службу. Содействовал этому сложному процессу и ученик Лейбница известный деятель немецкого просвещения Христиан Вольф, который вёл обширную активную переписку с известными учёными своего времени. Петербургская академия наук и художеств должна была создать новую российскую научную школу именно на западноевропейском основании, но сделать её интернациональной, свободной от устоявшихся в национальных научных сообществах мнений, вести в стенах академии полемику разных культур и научных школ путём привлечения специалистов из разных стран. Лейбниц в своих письмах указывал, что наряду с Академией необходимо основание университета и школ, а Вольф в свою очередь, отмечал, что полезнее первым учредить университет, из которого будут отбираться академики. Блюментрост и Шумахер представили доклад об учреждении Академии, в который Петр лично внёс правки. 22 января 1724 года на заседании Сената был утверждён «Проект положения об учреждении Академии наук и художеств», который до 1747 года являлся неофициальным уставом Академии. Характерным отличием от иностранных заведений и Славяно-греко-латинской академии было то, что она совмещала в себе два научных учреждения: университет и академию. Университетом называлось собрание ученых, которые глубоко разбирались в областях своей деятельности, таких как юриспруденция, медицина, философия и т.д., причем обладавшие новейшими знаниями, которым обучали студентов. В свою очередь академия – это собрание ученых и искусных людей, которые не только следят за новейшими открытиями в своей области, но и сами проводят эксперименты и открытия, но никакого отношения к обучению других не имеют. Интересна структура Академии наук, она разделялась на три класса: математический, физический и гуманитарный. Каждый класс, в свою очередь, включал в себя несколько кафедр: математический - теоретической математики, астрономии, географии и навигации, две кафедры механики; физический - физики, химии, анатомии, ботаники; гуманитарный - красноречия и древностей; истории древней и новой; права, политики и этики. Также перед академиками в петровском

проекте среди прочих стояли задачи продолжать углублять свои знания в различных областях наук, читать публикации зарубежных учёных. Учёные были обязаны проводить еженедельные собрания, на которых выносились на обсуждение новые мысли и идеи, а также проводились эксперименты в присутствии всех членов. Важной практической задачей было оценивать новейшие изобретения и высказывать своё мнение о них: верны ли они, какую пользу приносят и приносят ли вообще, и существовали ли попытки их воссоздать. Учебные курсы разрабатывались на латыни, и к каждому классу был назначен переводчик.

Первый ученый состав Академии состоял из одиннадцати человек, среди них были математики Николай и Даниил Бернулли, Христиан Гольдбах, физик Георг Бильфингер, астроном и географ Жозеф Делиль, историк Герхард Миллер [2]. Интересно отметить, что большинству академиков не было ещё и тридцати лет, однако некоторые, например, братья Бернулли уже успели стать известными в научных кругах. Президентом был назначен Лаврентий Блюментрост, с момента утверждения проекта академии, он занялся её устройством. Он был единственным учёным российского происхождения, а из приглашённых профессоров на тот момент в России проживал только Иоганн Буксбаум, заведовавший аптекарским огородом при Медицинской канцелярии в Санкт-Петербурге. Первое публичное заседание Академии наук и художеств состоялось 5 декабря 1725 года, оно началось с прочтения похвального слова её основателю, Петру и Екатерине, перенявшей управление государством и покровительство создававшейся Академии после смерти своего супруга. 18 декабря Екатерина издала указ «Об открытии предположенной к учреждению императором Петром Великим Академии наук и о назначении в оную президентом лейб-медика Лаврентия Блюментроста». Торжественное открытие Академии состоялось 7 января 1726 года на проходившем в бывшем доме опального барона Шафирова, который был отобран в казну и выдан для проживания академиков и взятых ими студентов. В 1725 году Академии были переданы кунсткамера, библиотека Летнего дворца Петра Первого, заведовать которыми поставили Шумахера, затем были созданы химическая лаборатория и физический кабинет, механические и оптические мастерские. Уже в первые годы работы Академии организовывались экспедиции на огромной территории – от западных границ до Камчатки, в результате которых уточнялись географические карты, изучались природные богатства, растительный и животный мир, быт и культура народов.

Создание Академии наук и художеств в Санкт-Петербурге стало важнейшим этапом в истории русского просвещения. Важно отметить, что одним из отличий от зарубежных организаций было то, что Академия была государственным учреждением: её члены заключали контракты и получали жалование, они трудились на благо Российской империи. Часто можно услышать, что существовало засилье иностранцев в российской науке в петровскую эпоху, но создание собственной научной школы требовало особого подхода, европейские профессора должны были обеспечить правильную организацию рабочего процесса. Однако мысли Петра были направлены в будущее, уже в проекте академии он собственноручно написал: «Надлежит по два человека еще прибавить [В подлиннике ошибочно прибавивить. – Прим.], которые из словенского народа, дабы могли удобнее русских учить, а каких наук написать именно [Последний абзац вписан рукой Петра I на полях документа. – Прим.]» [4, с. 39]. Яркими примерами преемственности поколений являются: Адодуров Василий Евдокимович, ученик Эйлера, не только выдающийся математик, но и человек обучавший Ломоносова грамматике русского и латинского языков; Рихман Георг Вильгельм посветивший себя изучению физики, не только обучался, но и преподавал в Академии; Крашенинников Степан Петрович, автор книги «Описание земли Камчатки», также публиковал работы по ихтиологии, заведовал Ботаническим садом Академии, а позднее был назначен ректором Академического университета; Болтин Иван Никитич, принявший участие в составлении первого толкового словаря русского языка. То есть, целью приглашения иностранцев и организации самой академии на европейский манер было именно создание собственной научной школы, собственного высшего учебного заведения, выпускники которого займут места своих преподавателей, станут активными деятелями просвещения, будут трудиться на благо своей страны.

СПИСОК ИСПОЛЬЗОВАННОЙ ЛИТЕРАТУРЫ

1. Герье, В. Сборник писем и мемориалов Лейбница, относящихся к России и Петру Великому / В. Герье // Типография императорской академии наук, 1873.

2. Осипов, Ю.С. Академия наук в истории Российского государства / Ю.С. Осипов // М.: Наука, 1999.

3. Панибратцев, А.В. Академик Бильфингер и становление профессионального философского образования в России / А.В. Панибратцев // Христиан Вольф и философия в России. – СПб.: Издательство Русского Христианского гуманитарного института. – 2001. С. 210–226.

4. Скрябин, Г.К. Проект положения об учреждении Академии наук и художеств, 1724 г. // Уставы Академии наук – 1975. С. 31–39.

5. Соколов, В.В. Философский синтез Готфрида Лейбница / В.В. Соколов // Лейбниц Г.-В. Сочинения в четырёх томах: Т. 1// М.: Мысль, 1982. – С. 3–78.

ЦЕРКОВНАЯ РЕФОРМА В КОНТЕКСТЕ ПРЕОБРАЗОВАНИЙ ПЕТРА I

Суханин Р.С.

студент гр. С-10-21

ФГБОУ ВО «НИУ «МЭИ»

Институт энергомашиностроения и механики [ЭнМИ]

Научный руководитель: к. филос. н., доцент, **Михайлов А.Н.**

Аннотация. Церковная реформа первой четверти XVIII века рассматривается в контексте преобразований петровской эпохи. Анализируются исторические предпосылки и идеологические обоснования реформы, ее основные этапы и социокультурные последствия.

Ключевые слова: церковная реформа, секуляризация, Петр I, Феофан Прокопович, патриаршество, Синод.

Петровские преобразования коснулись всех сторон жизни российского государства и общества: органов власти и управления, сословного устройства, экономики, культуры, быта. Не могли они обойти и важнейшую сферу религии и церкви. Предпринятая Петром I церковная реформа на практике реализовала одну из основных тенденций культуры Нового времени – секуляризацию. Под секуляризацией в современной гуманитарной науке понимается процесс ослабления роли религии и церкви в жизни общества и государства. Особенно эта тенденция была заметна в западноевропейской культуре Нового времени, где роль религии в общественном сознании постоянно снижалась, уступая место светским рационалистическим идеям. Религиозные постулаты и догматы, церковные обряды и таинства – вся сфера священного подверглась жесточайшей критике со стороны европейской просветительской мысли. Такие проявления секуляризации в русской культуре первой четверти XVIII столетия, разумеется, были невозможны. Религиозное мировоззрение не

оспаривалось, вопросы вероучения не относились к числу дискуссионных. Самобытность российской секуляризации петровской эпохи «проявилась в том, что не столько религия как форма культуры, сколько церковь как общественный институт оказалась в центре секуляризационных процессов» [1, с. 13].

Россия XVIII в. унаследовала у века предыдущего проблему соотношения священства и царства – противостояния и взаимодействия церковной власти и власти государственной. Петр I занял в этом ключевом вопросе однозначную позицию и достаточно жестко проводил политику встраивания православной церкви в систему абсолютной монархии. В свою очередь, иерархи православной церкви сопротивлялись реформам Петра I, считая их изменой национальным традициям и интересам, а многие рядовые священники и монахи прямо обвиняли Петра в богохульстве, рассматривали деятельность царя-реформатора как дело антихриста. Собственно, и в самой личности Петра религиозно-консервативная, апокалиптически настроенная часть общества видела Антихриста, так же как старообрядцы века XVII опознавали Антихриста в патриархе Никоне и в царе Алексее Михайловиче. Рассуждения о том, что культурно-бытовые преобразования Петра Алексеевича бесповоротно извратили и погубили страну, в одночасье превратив русских бояр в «немцев», вынужденных регулярно совершать «грех брадобрития» и ежедневно облачаться в «бесовское» чужеземное платье, были весьма распространенными.

Впрочем, чтобы не говорили критики Петра, врагом православной церкви он не был. Воспитанный в православной традиции, он знал на память литургию, случалось, пел на клиросе, строил храмы, но это было бытовое православие человека Нового времени, лишненное глубокой, страстной веры. Главный принцип, которым руководствовался Петр I – это рационалистический принцип полезности. Сильная независимая церковь была опасна, поскольку потенциально являлась тормозом для реформ, ограничивая их возможности и перспективы. Авторитет церкви не вписывался в абсолютистскую модель государства, где мог быть только один полноправный властитель. **Экономическая автономность церкви** объективно ограничивала государство в принятии оперативных и стратегических решений: войны и развитие промышленности требовали все больше финансовых и человеческих ресурсов, часть из которых находилась во владении монастырей и церквей, государству неподотчетных.

Поэтому основной целью петровских преобразований в церковной сфере было снижение влияния церкви и усиление контроля над её административными и финансовыми возможностями. Первым шагом на этом пути стало фактическое «приостановление» патриаршества. После смерти патриарха Адриана в 1700 г. Петр запретил проводить выборы нового главы церкви, лично назначив местоблюстителем, т.е. временно исполняющим обязанности предстоятеля русской церкви, митрополита Стефана Яворского. При этом власть местоблюстителя была ограничена, Патриарший приказ уже в 1701 г. заменен Монастырским и передан в светское управление. Именно к ведению Монастырского приказа отошли архиерейские дома, Патриарший двор и монастырские земли. Фактически с этого момента контроль за имущественными владениями церкви и судебные функции для расследования дел над духовенством были возложены на государство. Понятно, что за этими действиями Петра стояли материальные интересы. Не случайно, в том же 1701 году была начата секуляризация церковных земель, т.е. прямое изъятие владений церкви в пользу государства. Один за другим издавались указы, ограничивающие права церкви, особенно монастырей: в монастырях запретили находиться «непостриженным» – трудникам и послушникам, оставив это право только инокам, поскольку Петр полагал, что обитатели могут укрывать государственных преступников. Петр вообще считал монастыри оплотом заговора и политической крамолы, и значительно сократил их количество. Кроме того, усложнились условия вступления в монашество, например, женщинам разрешалось постригаться в монахини только после 40 лет.

Вплоть до окончания Северной войны царь не вносил ясности в дальнейшую судьбу духовенства. Решение церковного вопроса было отложено, ни клирики, ни монашествующие, ни миряне не понимали, будет ли созван новый Собор, будет ли выбран или назначен глава русской церкви. Лишь после успешного завершения войны Петр I вновь обратил внимание на задачи реформирования церкви. На новом этапе реформа уже не сводилась лишь к действиям организационного характера. Государь озаботился идеологическим обеспечением далеко идущих преобразований. Ключевую роль в этом процессе сыграл один из иерархов русской церкви, сподвижник Петра в его церковных реформах Феофан Прокопович. Один из самых образованных людей своего времени, эрудит, полиглот, блестящий оратор и при этом человек с легкостью поступавшийся принципами, Прокопович в молодости переходил из православия в униатство, а после снова принимал православие. При Петре он сделал головокружительную карьеру, пройдя путь от преподавателя Киево-Могилянской Академии до архиепископа, а позже и вице-президента Свя-

тейшего правительствующего Синода. В 1718 году, выполняя прямое поручение царя, архиепископ Феофан пишет трактат «Правда воли монаршей». В этом сочинении, представляющем собой апологию петровского самодержавия и обоснование российского абсолютизма в целом, Прокопович развивает идею безусловного верховенства государственной власти. Монарх может «законно повелевати народу ... все, что к знатной пользе отечества потребно; только бы народу не вредно и воли Божией не противно было» [1, с. 15]. Судить же о том, что народу вредно, а Богу противно, вправе только сам государь, он может менять «всякие обряды гражданские и церковные», не считаясь с канонами церкви. Феофан Прокопович продвигает просветительские концепции общественного договора и общего блага, основывая на них российскую версию абсолютистской доктрины.

«Правда воли монаршей» была опубликована в 1722 г., а за год до этого в январе 1721 г. получил статус закона подготовленный Феофаном Прокоповичем «Духовный регламент». По утверждению православного богослова протоиерея Александра Шмемана, Феофан Прокопович «переносил в Россию все основные принципы протестантизма, его понимание взаимоотношения Церкви и Государства, в котором Церковь, видимая или земная, в ту эпоху мыслится именно религиозной «проекцией» самого государства» [3, с. 391]. Духовный регламент завершил начатую Петром перестройку церковного управления и на два последующих века определил характер взаимоотношения церковной и светской властей в Российской империи.

Патриаршество было упразднено, а высшая власть в церкви передана специальному органу – «Духовной коллегии». Вскоре первоначальное название было заменено на «Святейший правительствующий Синод», президентом которого стал бывший местоблюститель патриаршего престола Стефан Яворский. Изначально состав нового церковного органа включал президента, двух вице-президентов; четырех советников и четырех ассессоров, в число которых входили представители и чёрного, и белого духовенства. С течением времени в Синод стали входить лишь епископы, т.е. только представители черного духовенства. Формально Синод был коллегиальным органом управления, но фактически полностью зависел от решений императора. После смерти Яворского должность президента отменили, и с июня 1722 г. Синод возглавил обер-прокурор – светское лицо, чиновник, назначаемый императором. Как писал историк русской церкви и, кстати, последний обер-прокурор Синода А.В. Карташев, «замысел царя-реформатора удался... Церковь была в буквальном техническом смысле обезглавлена» [2, с. 10].

Отныне церковь не просто подчинялась государству, а становилась частью государственного аппарата. Приходские священники принимали присягу как военнослужащие. На них возлагались функции контроля политической лояльности подданных: о преступнике, замыслившем государственную измену, духовник должен был доносить, даже если узнал о задуманном на исповеди. Монастырям было запрещено принимать лиц моложе 30 лет, беглых солдат, а также крепостных крестьян без отпускного письма помещика и чиновников без разрешения губернатора. Новые монастыри нельзя было строить без согласия царя и Синода.

Ограничивая церковь запретами, государство вместе с тем возлагало на нее выполнение важных обязанностей по осуществлению гуманитарной и просветительской деятельности. Монастыри обязаны были заниматься больницами, богадельнями, воспитательными домами. Каждая епархия должна была организовать архиерейские школы – семинарии, в которые зачисляли сыновей священников.

Церковную политику Петра I продолжили его преемники, последовательно ограничивавшие административную и экономическую самостоятельность религиозной организации. В течение XVIII века традиция сосуществования светской и духовной власти, сложившаяся на Руси до Петра Великого, была окончательно разрушена. Начатый петровской реформой процесс подчинения церкви абсолютистскому государству завершился.

Таким образом, анализируя причины церковной реформы, можно утверждать, что Петр I не ставил перед собой цель вмешиваться в догматическую традицию Церкви и в ее пастырско-попечительную и литургическую практику, но рассчитывал добиться такого положения, при котором российское государство могло бы использовать огромные имущественные, финансовые и человеческие ресурсы церкви в своих интересах. В результате удалось не только ограничить влияние церкви, усилить контроль за ее деятельностью, но и полностью подчинить церковь государственной власти. Церковь стала частью государственного аппарата, надежной опорой императора в укреплении абсолютизма.

СПИСОК ИСПОЛЬЗОВАННОЙ ЛИТЕРАТУРЫ

1. История культуры России: В 2 ч. Ч. II. От Российской империи до Советской эпохи (XVIII–XX вв.): учеб. пособие / М.И. Смирнова и др. – М.: Издательство МЭИ, 2020.

2. Карташев, А.В. Очерки по истории Русской Церкви: В 3 ч. Ч. 3 / А.В. Карташев. – М.: Издательство Юрайт, 2017.

3. Шмеман А., прот. Исторический путь Православия / Прот. Александр Шмеман. – М.: Паломник, 2007.

СТАТУС И РОЛЬ РОССИЙСКОГО ДВОРЯНСТВА ПРИ ПЕТРЕ I

Титаренко М.Д.

студентка гр. ПР-14

РХТУ им. Д.И. Менделеева

Институт химии и проблем устойчивого развития (ИПУР)

Научный руководитель: д.и.н., доцент, зав. кафедрой истории и политологии РХТУ им. Д. И. Менделеева **Селиверстова Н. М.**

Аннотация. В данной статье рассмотрены юридические основания для оформления дворянского сословия во времена правления Петра I. Правовые нормы, включавшие определенный набор прав и привилегий для дворянства, утвержденные в этот период, определили юридический статус высшего сословия Российской империи, сыгравшего важную роль в модернизационных реформах первой четверти XVIII в.

Ключевые слова: российское дворянство, Петр Первый, сословные реформы, «Табель о рангах».

Дворянство, по мнению ряда исследователей, возникло ещё в XII–XIII вв. Дворянству, изначально являвшемуся военно-служилым сословием, предстояло сыграть ключевую роль в укреплении власти императора-самодержца, который изменил привычный уклад жизни России, строившийся на протяжении многих столетий, в ходе реформ начала XVIII века. Именно в эти четверть века окончательно происходит оформление дворянства как высшего сословия Российской империи.

Определяющую роль в этом процессе сыграло появление 24 января 1722 года «Табели о рангах» [4]. Данный акт петровского времени превратил дворянство в открытое и социально мобильное сословие, что оказало большое влияние на развитие Российской Империи. «Табель о рангах» просуществовала вплоть до Октябрьской революции. Документ прекращал присвоение старых званий. Согласно документу, вся служба

была четко разделена на три ветви: военная, гражданская и придворная. В каждой из них выделялось 14 рангов или чинов. Военные чины получали преимущество над гражданскими и придворными и имели больше привилегий, так как стране требовалась сильная, отвечающая новым требованиям армия. Продвижение с одного ранга на другой не определялось знатностью рода, а определялось лишь ревностным желанием человека служить своему Отечеству. Любой, даже не имевший до этой поры дворянства, дослужившись до обер-офицерского чина на военной службе, мог стать потомственным дворянином. На гражданской службе потомственное дворянство предоставлялось лишь по достижении VIII чина. На практике это происходило не так часто. Основная масса чиновников не дослуживалась до потомственного дворянства. Для поощрения тех, кто, не имея дворянского происхождения, не успел дослужиться до заветного чина, дающего право на принадлежность к высшему сословию, вводилось личное дворянство, не передающееся по наследству.

В то же время потомственные дворяне не могли передать по наследству чин: «никому какова рангу не позволяем, пока они нам и отечеству никаких услуг не покажут», то есть дворянские дети должны были начинать службу с низших чинов, вне зависимости от знатности происхождения [4]. Тем не менее, сроки прохождения службы от одного чина к другому для представителей дворянства были льготными по сравнению с выходцами из других сословий.

Согласно занимаемому рангу, люди должны были вести определённый образ жизни, иметь «наряд, экипаж и ливрею, как чин и характер его требует» [4]. Такие требования, с одной стороны, подкрепляли престиж государственной службы, а с другой мотивировали дворянство к публичной демонстрации своего статуса и места, занимаемого в служебной иерархии. Вскоре чин, а также мундир, означающий принадлежность к определенному сословию, роду службы, рангу приобрели характер абсолютной ценности в России [7, с. 191–192].

Во время правления Петра I дворянство обладало не только множеством привилегий, но и обязанностями, и главной из них была обязанность служить. Указ от 20 июля 1701 года о пожизненной службе вызвал большое недовольство среди сословия. В указе устанавливалось следующее: «С земель служилые всякого чина люди служат службы, а даром землями никто не владеет» [1]. То есть происходило узаконивание обязательной государственной службы для дворян. Были приняты меры, позволявшие следить за правильностью исполнения указа. Осуществлялись разнообразные смотры подлежащих службе. Уклонявшиеся от неё подвергались штрафам и телесным наказаниям. Однако, по мнению

В.О. Ключевского, меры эти были малоуспешными ввиду массового уклонения дворян от государственной службы [5, 519]. Это подтверждается и словами И. Т. Посошкова: «Иные дворяне уже состарились, в деревнях живучи, а на службе одной ногою не бывали» [6, 93]. В 1704 году издаётся указ о вотчинах, объединивший понятия вотчины и поместья. Теперь поместья были родовыми. Кроме того, с принятием указа о пожизненной воинской службе, поместье должно было стать не только постоянным, но и пожизненным. Поэтому вскоре поместное верстание сменилось вотчинным пожалованием.

Все это неизбежно привело к необходимости создания закона, определяющего порядок наследования дворянских земель. И в скором времени последовал указ Петра I о единонаследии, датируемый 1714 годом [3]. Основные положения указа таковы: 1) Запрет на деление вотчины между наследниками; 2) Приравнение поместья к вотчине; 3) Недвижимое имущество переходит только к одному из сыновей. За счет данного указа государство достигло нескольких целей. Во-первых, увеличения оттока налогов в казну и сохранение благосостояния дворянских родов. Это осуществлялось за счёт передачи недвижимого имущества в одни руки, ведь «от дробления имений между наследниками знатные фамилии будут беднеть и превращаться в простых поселян» [5, LXII]. Во-вторых, принуждения молодых дворян к поступлению на государственную службу. Недвижимое имущество доставалось одному наследнику, а остальным приходилось довольствоваться скудным движимым. Для дальнейшего существования требовался дополнительный доход, источником которого могла стать служба. Таким образом, закон установил наследственное и неделимое землевладение, упорядочил наследование имений, приравнял дворян к боярам, что способствовало формированию единого высшего сословия. Помимо расширения землевладельческих прав, сделавших обладание поместьями более прочным, дворянство при Петре I получает большую власть над крестьянами.

Царю-реформатору требовалось обученное грамоте и счёту служилое сословие. Дворянин без образования лишался возможности занимать командные должности в армии и руководящие в гражданском управлении. Петр был убежден, что знатное происхождение не может быть основанием для успешной карьеры, поэтому в феврале 1712 года было указано не производить в офицеры дворян, не служивших солдатами, то есть не получивших необходимой выучки. Так 20 января 1714 года создаётся указ об обучении дворянских детей арифметике и геометрии. Не выполнившим данное обязательство полагался «штраф такой, что не вольно будет жениться, пока сего выучится» [2]. Для исполнения петров-

ского указа в 1716 году было открыто 12 школ, спустя 5 лет их количество выросло в четыре раза. Также следовало отправлять на учёбу за границу дворянских детей за казённый счёт. В европейских городах молодые люди обучались различным наукам. Не все положительно воспринимали эти реформы, так как дворянские дети не были приучены к труду и усердию. Нерадивых учеников сурово наказывали и с позором отправляли домой. По приказу Петра Алексеевича их разжаловали в рядовые и отправляли на самые тяжёлые работы. Прилежные же получали высокие должности и царскую похвалу.

В течение царствования Петра I и отчасти в результате его целенаправленной деятельности произошло формирование дворянского сословия, ставшего опорой для преобразований в стране. Был закреплён служилый характер дворянства, их привилегированное положение и необходимое для службы обязательное образование. Таким образом, дворянство стало привилегированным сословием, которое являлось опорой самодержавной власти, и постепенно приобретало все большую политическую роль в государстве.

СПИСОК ИСПОЛЬЗОВАННОЙ ЛИТЕРАТУРЫ

1. Полное собрание законов Российской империи (ПСЗРИ). Собрание 1-е. – Т. 4. – № 1857. – СПб.: Типография второго отделения собственной Е. И. В. канцелярии, 1830.

2. Полное собрание законов Российской империи (ПСЗРИ). Собрание 1-е. – Т. 5. – № 2762. – СПб.: Типография второго отделения собственной Е. И. В. канцелярии, 1830.

3. Полное собрание законов Российской империи (ПСЗРИ). Собрание 1-е. – Т. 5. – № 2789. – СПб.: Типография второго отделения собственной Е. И. В. канцелярии, 1830.

4. Полное собрание законов Российской империи (ПСЗРИ). Собрание 1-е. – Т. 4. – № 3890. – СПб.: Типография второго отделения собственной Е. И. В. канцелярии, 1830.

5. Ключевский, В.О. Русская история. Полный курс лекций: В 3 кн. Кн.2 / В.О. Ключевский. – М., 1993.

6. Посошков, И.Т. Книга о скудости и богатстве / И.Т. Посошков. – М., 1951.

7. Шепелёв, Л.И. Чиновный мир России XVIII – начало XX в. / Л.И. Шепелев. – СПб., 2001.

ОБРАЗ ПЕТРА I В РОМАНЕ Д.С. МЕРЕЖКОВСКОГО «АНТИХРИСТ (ПЕТР И АЛЕКСЕЙ)»

Шенцева М.С.

бакалавр гр. ПГЭС-21

филиал ФГБОУ ВО НИУ «МЭИ» в г. Смоленске

Научный руководитель: к.филол.н., доцент **Казилина И.А.**

Аннотация. в настоящей статье рассматривается образ Петра I с исторической и мифологической точек зрения. Указана народная трактовка образа царя, приведены примеры черт ницшеанского сверхчеловека.

Ключевые слова: троп; образ Петра I; мифологический, фольклорный, ницшеанский подтексты.

В центре романа Д.С. Мережковского «Антихрист (Петр и Алексей)» находится образ Петра Великого как государственного деятеля. Историческое, политическое понимание этого образа тесно переплетается с религиозным, мифологическим и фольклорным.

Идея сильной самодержавной власти сформировалась во времена правления Ивана III, Василия III, Ивана IV. К этому времени была осознана необходимость укрепления государственной власти «как единственно надежного средства сохранить в ней порядок и справедливость и успешно продолжить «государственное устройство»» [4, с. 158]. В концепции псковского старца Филофея «Москва – третий Рим» прослеживается единство государственной и религиозной власти. Руководство страной связано с укреплением православной веры, государственные и религиозные интересы взаимосвязаны. Это проявляется в условной проекции «Бог во вселенной, царь – в государстве, отец – в семье». Данная модель указывает на три степени безоговорочного подчинения личности, религиозная система отношений воплощается на разных уровнях. Отсюда следующие тропы [1, с. 669]: *Петр I - Бог* (4, 196) [5], *Петр Алексеевич - Христос Господний* (5, 132) [6], *Петр - Христос Господен* (5, 282), *Петр I - патриарх* (5, 104), *Петр I - Отец Отечества* (4, 39) и т.д.

Сподвижники Петра Первого поддерживали смешение религиозной и светской власти. Например, Феофан Прокопович в романе рассуждает так: «*Богами и Христами* самодержцы нарицаются. За власть от Бога данную *богами*, сиесть наместниками Божиими на земле наречены. Другое же имя – *Христос*, сиесть, *Помазанный*, – глаголется от древней

оной церемонии, когда елеем помазаны были цари. И апостол Павел говорит: *раби, послушайте господий своих, якоже и Христа. Се, господ со Христом равняет апостол*» (5, 131). Однако Д.С. Мережковский косвенно указывает на недопустимость обожествления светской власти, описывает недостижимый «исполинский Лик Христов» (5, 132 – 133).

Одновременно Петр Великий является слугой русского народа, что подчеркивают тропы *Петр I - простой пожарный* (4, 195), *Петр I - плотник* (4, 111; 4, 141) и другие.

Мифологическая трактовка образа царя передается через тропы *Петр I - завоеватель вселенной* (4, 121), *Петр I - цезарь* (4, 121), *Петр I - Александр* (4, 121), *российский царь - древний римский кесарь* (4, 171) и т.д.

Д.С. Мережковский показывает Петра I как древнегреческого титана, творящего новый мир: *Петр I - титан Прометей* (4, 33), *исполинского роста кузнец - подземный титан* (4, 122). Это связано с мифологическим представлением о царе как демиурге нового мира [2, с. 312].

Отождествление светской и духовной власти, сравнение Петра Великого с античным демиургом привело к тому, что в народе его стали называть антихристом: «...царь Петр благочестие до конца искоренил, патриарху быть не велел и всю церковную и Божью власть восхитил на себя и возвысился против Господа нашего, Иисуса Христа, сам единою безглавною главою церкви учинился, самовластным пастырем» (4, 59).

Негативная оценка царской связана с тяжестью реформ, притеснением церкви, насильственным внедрением образования. Отсюда тропы: *Петр I - тиран* (4, 205), *Петр I - злодей* (5, 221), *Петр I - безбожник* (5, 86), *Петр I - хульник и противник Божий* (4, 59) и т.д.

Также образ Петра I трактуется с позиции ницшеанского человекобога [3, с. 31 - 34]. В «Антихристе (Петре и Алексее)» личность Петра I не раз представлена как неизменная, находящаяся вне связи с другими персонажами, вне исторической действительности: *Петр I - существо странное* (4, 124), *Петр I - существо чуждое* (4, 124), *Петр I - существо нечеловеческое* (4, 124), *Петр I - рок* (4, 196).

Итак, образ Петра I в романе «Антихрист (Петр и Алексей)» многозначен, противоречив. Это напрямую связано с проблематикой и поэтикой символистского романа, в котором поднимаются вопросы укоренения личности в истории, осмысления роли государственного деятеля перед лицом космического Целого.

СПИСОК ИСПОЛЬЗОВАННОЙ ЛИТЕРАТУРЫ

1. Согласно Аристотелю, троп – это слово, употребленное в переносном значении. – См.: Аристотель. Поэтика // Аристотель. Собр. соч.: В 4 т. – Т. 4. – М.: Мысль, 1984.
2. Бердяев, Н.А. Царство духа и царство кесаря / Н.А. Бердяев. – М.: Республика, 1995.
3. Келдыш, В.А. Русская литература «серебряного века» как сложная целостность / В.А. Келдыш // Русская литература рубежа веков (1890 – начало 1920 годов). Кн. 1. – М.: ИМЛИ РАН, «Наследие», 2001.
4. Кондаков, И.В. Культурология: история культуры России: Курс лекций / И.В. Кондаков. – М.: ИКФ Омега-Л, Высш. шк., 2003.
5. Мережковский, Д.С. Полное собрание сочинений: В 24 т. – Т. 4. – М.: Товарищество И.Д. Сытина, 1914.
6. Мережковский, Д.С. Полное собрание сочинений: В 24 т. – Т. 5. – М.: Товарищество И.Д. Сытина, 1914.

РАЗДЕЛ II

ОБРАЗ ПЕТРА I В ИЗОБРАЗИТЕЛЬНОМ ИСКУССТВЕ XVIII СТОЛЕТИЯ

Афони́на А.В.

студентка гр. ГПэ-01-21

ФГБОУ ВО «НИУ «МЭИ»

Гуманитарно-прикладной институт

кафедра рекламы, связей с общественностью и лингвистики

Научный руководитель: к.и.н., доцент кафедры ИиК

НИУ «МЭИ» **Веселов А.А.**

Аннотация. Статья посвящена образу Петра I изобразительном искусстве XVIII века – периода, который для России ознаменовался кардинальными переменами в абсолютно всех сферах общества. В работе раскрываются особенности воплощения образа Петра I в живописи XVIII столетия в тесной связи со спецификой общественно-исторических условий. Рассматривается влияние представлений о личности Петра I на формирование традиции создания образа в культуре эпохи.

Ключевые слова: Петр Первый, живопись, изобразительное искусство, Питер ван дер Верфф, Готфрид Кнеллер, Жан – Марка Наттье, Григорий Григорьевич Мясоедов.

Петр Первый является ярким политическим деятелем, выдающимся императором и одной из самых противоречивых личностей отечественной истории. Правитель ломал стереотипы, обогащал старый опыт новыми идеями и деяниями, именно поэтому ему посвящены тысячи произведений искусства. Помимо грандиозных изменений в экономической и политической системах России, именно в период правления Петра Великого на смену старинным парсунам приходят картины в европейском стиле, разительно отличающиеся от привычных произведений живописи того времени. Художники изображали императора, как при его жизни, так и длительное время после смерти. Образ Петра Первого был одним из наиболее популярных сюжетов для живописи и скульптуры. При этом, вариации с изображением государя со временем значительно эволюционировали.

Совсем немного существует портретов Петра Великого в детском возрасте. Один из наиболее известных – «Портрет цесаревича Петра Алексеевича» [2] неизвестного художника, где будущий царь изображен в возрасте 5-7 лет, с русыми коротко остриженными волосами, голова в три четверти повернута влево, на мальчишке темная накидка с украшенной драгоценными запонами и жемчужной обнизью горловиной.

Питер ван дер Верфф (1665 – 26 сентября 1722) – нидерландский художник, является одним из первых, выдающихся и известных нам художников, изображавших Петра Первого в начале его правления. Он написал портрет еще «молодого Петра» [3] в 1697 году. Размер картины 56 х 49,5 см, материал - холст, техника выполнения - масло, галерея - Эрмитаж, Санкт-Петербург. Во время Великого Посольства Пётр I бывал в Голландии, где его портрет и написал местный художник. Будущему императору здесь 25 лет, он одет в шёлковое платье восточного типа, подпоясанное широким шелковым кушаком, на котором подвешена сабля. В правой руке царь держит золотой скипетр, а левой упирается в бок. Данный портрет показывает будущего императора красивым юношей, молодым предводителем.

Ещё одним примером изображения Петра Первого в ранних годах его правления можно назвать «портрет Петра I» [4] Готфрид Кнеллера - немецкого живописца, наиболее популярного портретиста Великобритании рубежа XVII и XVIII веков, который писал произведение с натуры, благодаря чему историки отмечают сильное сходство картины с внешностью государя. Изображен Петр в сияющих доспехах, на которых накинут плащ, вышитый золотом с подкладкой из горноста. На заднем плане можно наблюдать его корону, лежащую на подушке, и окно, в котором изображены корабли.

Таким образом, на данном этапе Петра Великого изображают красивым юношей с правильными чертами лица, подчеркивая его величественность в столь юном возрасте. Художники как-бы предвещают грандиозное будущее.

Из более поздних картин можно выделить картину Жан – Марка Наттье «Царь Петр I» 1717 г., где император находится в зрелом возрасте [3]. На картине Петр предстает в золотых доспехах, как его любили часто изображать художники, подчеркивая его воинственность, правая рука на шлеме с красными перьями сжимает телескоп, олицетворяя его как человека любознательного и стремящегося узнать новое для блага своей страны, а левая на рукояти меча. Лицо со спокойным взглядом обращено к зрителю. На данной картине царю около 45 лет.

В последние годы жизни Петра Великого изображают не менее помпезно и восхваляюще. Однако существуют и более простые вариации. К примеру, произведение А. М. Матвеева «Портрет Петра Великого» 1724-1725 гг. [3]. Здесь Петр изображен в свои последние годы жизни, взгляд его спокойный, уравновешенный, автор будто хочет передать все, что случилось пережить правителю. На картине он стар, в возрасте около 50 лет, одежда в темных тонах, лицо в профиль.

После смерти правителя еще долго была актуальна тема создания произведений, посвященных Петру I. Довольно часто это были картины во весь рост, где император в роскошных одеяниях, будто позирует для авторов. Таким образом, авторы создавали впечатление изображения с натуры. Примерами таких работ можно назвать картины П.С. Дрождина «Портрет Петра I» [4], А.П. Антропова «Портрет Петра I» [4], Я. Амигони «Пётр I с Минервой» [3].

Помимо многочисленных портретов, существует множество картин, где Петр изображен «в работе». Он строит корабли вместе с простыми людьми, рассматривает чертежи будущих судов, находится на важном собрании членов Государственного Совета или же во время военных действий, непосредственно принимая участия в них лично. Такими произведениями являются картины «Людовик XV наносит визит царю Петру в особняке Ледигьеров 10 мая 1717 года» Л. М. Ж. Эрсана [1], «Полтавская битва» Луи Каравака 1717–1719 гг. [4].

В заключении, следует обратить внимание на тесную связь изобразительного искусства в изображении Петра Первого со сложной и богатой общественной жизнью России. В художественном образе правителя можно наблюдать освоение европейских живописных моделей и, вместе с тем, рождение национальной светской живописи.

СПИСОК ИСПОЛЬЗОВАННОЙ ЛИТЕРАТУРЫ

1. Лувр – официальный сайт музея с актуальной информацией. – URL: – Режим доступа: <https://louvre.fr/fr/visites-ouvert/visite-ouverte-du-musee> (дата обращения: 03.04.2022).

2. Официальный сайт Государственной Третьяковской галереи. – URL: <https://www.tretyakovgallery.ru/> (дата обращения: 03.04.2022).

3. Официальный сайт Государственного Эрмитажа. – URL: <https://ermitazh.org/> (дата обращения: 03.04.2022).

4. Виртуальный Русский музей. – URL: <https://rusmuseumvr.ru/index.php> (дата обращения: 03.04.2022).

МОСКВА И ЮНОСТЬ ПЕТРА I

Белкин С.О., Шевченко П.И.

студенты гр. Э-01-21

ФГБОУ ВО «НИУ «МЭИ»

Институт электроэнергетики [ИЭЭ]

Научный руководитель: д.и.н., профессор,
зав. кафедрой истории и культурологии,
НИУ «МЭИ» **Смирнова М.И.**

Аннотация. Работа посвящена Москве, как городу, где прошла юность будущего российского императора Петра I, где сформировались его взгляды на необходимость преобразования России, где были приняты первые шаги в создании регулярной армии и флота. В Москве много мест, которые сохранились до сих пор и которые связаны с именем Петра I.

Ключевые слова: Москва, Петр I, село Преображенское, потешные полки, Преображенский приказ.

Существует мнение, что Петр I не любил Москву, слишком много горьких воспоминаний детства и юности у него было связано с Москвой. Когда же Петр I начал свои реформы, то его противники оставались именно в Москве. Это так и нет так. Многие места в Москве связаны с его пребыванием и началом преобразований – Преображенское, Измайлово, Лефортово, Коломенское...

А.С. Пушкин в заметках «Путешествие из Москвы в Петербург» писал: «Петр не любил Москвы, где на каждом шагу встречал воспоминания мятежей и казней, закоренелую старину и упрямое сопротивление суеверия и предрассудков. Он оставил Кремль, где ему было не душно, но тесно, и на дальнем берегу Балтийского моря искал досуга, простора и свободы для своей мощной и беспокойной деятельности» [6].

Петр I по праву считается самым известным представителем рода Романовых, которому посвящены многочисленные исторические исследования и литературные произведения. Благодаря осуществленным им реформам изменился ход российской истории: страна из отсталой Московии превратилась в мощную Российскую империю, занявшую передовые позиции в системе международных отношений.

Петр Алексеевич родился 30 мая 1672 г. в Москве в браке царя Алексея Михайловича Романова и его второй супруги Натальи Кирилловны Нарышкиной.

Крестили царевича только 29 июня в Чудовом монастыре, располагавшемся на территории московского Кремля.

Крестным отцом был царевич Федор Алексеевич. По древнему обычаю, с новорожденного «сняли меру», то есть измерили его рост, и в рост написали икону апостола Петра [1].

Петру не исполнилось и четырех лет, когда Алексей Михайлович скончался и московский престол перешел к его старшему сыну от первого брака с Марией Ильиничной Милославской - царю Федор III.

Чем старше становился Петр, тем хуже складывалась окружающая его обстановка, связанная с родственниками по линии Милославских. При Федоре III, который принадлежал к роду Милославских, Петр вместе с матерью разделил ее опалу. Хотя Федор Алексеевич и любил младшего брата, но борьба придворных партий отдаляла Петра и его мать от царя. От окружавших его людей, он узнал о семейной вражде между Милославскими и Нарышкиными, о гонениях на его мать и на близких ему людей.

После смерти царя Федора III 27 апреля 1682 г. под давлением Нарышкиных Боярская дума избрала новым царем именно десятилетнего Петра, нарушив тем самым традиции престолонаследия. Однако это не устроило Милославских, и они спровоцировали стрелецкий бунт в Москве. В результате московский престол заняли два царя - старший Иван V Алексеевич - представитель Милославских, и младший царь Петр I Алексеевич - представитель Нарышкиных. Но реальная власть оказалась у царевны Софьи - одной из старших дочерей Алексея Михайловича и его первой жены Марии Милославской. [1,2]

Петр I был потрясен «майскими событиями» 1682 г., когда на его глазах стрельцы жестоко расправились с его близкими родственниками. Но не смотря на эти трагические обстоятельства, до того, как Петр I перенес столицу в созданный им Санкт-Петербург, он успел сделать для Москвы много хорошего. В Москве сохранилось много исторических мест и архитектурных памятников, связанных с именем будущего первого императора России.

После событий 1682 г. мать Петра I царица Наталья Кирилловна Нарышкина была вынуждена покинуть Москву и уединиться с сыном в подмосковных резиденциях царя Алексея Михайловича.

Одним из этих мест стало село Преображенское. Известный российский историк, знаток царского быта и истории Москвы Иван Егорович Забелин писал, что в петровские времена Преображенское или Преображенск был «в полном смысле слова столицей преобразования России, пока оно начиналось, зарождалось в Москве» [3].

Первые упоминания о Преображенском относятся к 1661 г. в связи со строительством царского Потешного дворца. Село располагалось на дороге Стромынке, которая вела в Суздаль, Кострому, Нижний Новгород. Живописные берега Яузы привлекли внимание царя Алексея Михайловича. По его приказу началось строительство летнего «потешного» дворца, предназначенного для царских увеселений и развлечений - «потех». Особенно Алексей Михайлович увлекался соколиной охотой. Еще одним увлечением Алексея Михайловича стал театр, что было необычно для русских царских особ. В 1672 г. в Преображенском было построено первое театральное здание - «комедийная хоромина». Примечательно, что руководить театральным делом было поручено ближайшему соратнику царя - «великого государя ближнему боярину» Артамону Сергеевичу Матвееву, в доме которого воспитывалась Наталья Кирилловны Нарышкиной -будущая вторая жена Алексея Михайловича и мать Петра I [3,5].

Именно Преображенское стало основным местом пребывания семьи Нарышкиных после стрелецкого мятежа в мае 1682 г. Преображенское времен Петра Алексеевича пережило новый этап своего развития.

Царевичи из рода Романовых, следуя вековым традициям воспитания, с ранних лет приобщались к военному делу. С пятилетнего возраста дворцовые слуги обучали Петра навыкам езды на лошади, обращению с холодным оружием.

Большую роль в формировании интереса Петра I к военному делу сыграла его мать. Оказавшись в Преображенском Наталья Кирилловна всячески поощряла интерес «Петруши» к военным забавам. Считается, что именно по распоряжению царицы в Преображенском началось строительство «солдатских» поселений, которые положили основание Преображенской и Семеновской солдатских слобод.

За период с 1684 по 1690 гг. был построен Потешный городок как полноценный военный объект для проживания, обучения, подготовки солдат и офицеров, хранения и ремонта оружия. Приемы штурма, обороны, других боевых действий отрабатывались на настоящей крепости Пресбург. Вскоре на вооружении у солдат из Потешных полков появилась артиллерия.

В 1688 г. началось строительство Государева двора - Нового Преображенского дворца, куда Наталья Кирилловна вместе с Петром I переехали на постоянное проживание.

Вокруг Государева двора располагались солдатские слободы. Солдаты, вступившие в потешное войско, получали жилье (дворы) за казенный счет. В отличие от центральных районов Москвы, застройка солдатских слобод в Преображенском была четко спланирована. Солдатские дворы связывала Главная улица («Генеральная»), которая вела от съезжей избы и переходила в дорогу на Москву. На южной окраине Генеральной улицы стоял Преображенский дворец, а в самом конце её располагался домик царского любимца сержанта Буженинова, сына монастырского служки. Покровская улица вела на юг, к каменной церкви Петра и Павла. Остальные улицы назывались по номеру роты – 1-ая, 2-ая, 3-я, 4-ая. На южном конце, за Хапиловским ручьем, уже в Семеновском, находилась усадьба А.Д. Меншикова [5].

Детская мечта Петра I иметь собственную армию осуществилась в 1683 г., когда был объявлен набор в Потешные войска, задуманные для практического освоения молодым царем военного дела.

Откуда брались потешные солдаты? Первые потешные отряды формировались из ближайшего окружения юного Петра - из детей приближенных бояр, дворян и дворцовых служителей - из постельничих, конюхов и сокольничих. Часто среди потешных солдат оказывались выходцы из «подлого сословия». Так, «первым русским солдатом» считается придворный конюх Сергей Бухвостов. Не отличался знатностью происхождения и Александр Данилович Меншиков, который участвовал в потешных полках с 1687 г. и который стал самым преданным соратником Петра Алексеевича и вторым по влиянию человеком в России.

Те, кого раздражали «марсовы забавы» молодого царя, называли солдат потешных войск «сбродом». Вряд ли кто-то из них мог представить, что потешные войска превратятся в гвардейские элитные части и составят основу новой регулярной армии, созданной Петром I, которая к концу Северной войны окажется самой многочисленной и боеспособной в Европе.

Первые два полка насчитывали по 300 человек. Из этих «потешных» солдат в 1687 г. сформировались два первых гвардейских полка - Преображенский и Семеновский. Со временем игра превратилась в реальность: солдатам было положено жалование, они продвигались по служебной лестнице. Во время учений потешные войска получали конкретные приказы, требующие обязательного выполнения: они строили «потешную фор-

тецию» и осаждали крепость Пресбург по всем правилам военной науки. Солдаты имели настоящее оружие из арсеналов Кремля, поэтому во время маневров были раненные и даже убитые. Сам Петр Алексеевич не был сторонним наблюдателем или командиром: сначала он был простым барабанщиком, который разделял с солдатами их тяжелый быт - ел с солдатами за одним столом, спал вместе с ними в одной палатке, строил укрепления, нес караульную службу [4].

Еще одна инициатива Петра I, связанная с Преображенским, - это создание Преображенского приказа, прообраза первой спецслужбы в России. Преображенский приказ был организован в 1686 г. по приказу Петра I как канцелярия - особый орган управления потешными Преображенским и Семеновским полками. Но с момента учреждения приказ использовался в политической борьбе за власть с противниками Петра I, прежде всего с царевной Софьей и ее сторонниками. Со временем, функции Преображенского приказа, расширились. С 1695 г. Приказ обеспечивал охрану общественного порядка в Москве и сопровождал наиболее важные судебные дела. Главным назначением Преображенского приказа был набор рекрутов, снабжение армии вооружением и продовольствием. С течением времени Преображенский приказ получил исключительное право на расследование политических преступлений.

Только история одного села Преображенского показывает, что Москва сыграла большую роль в формировании взглядов Петра I и выработке курса его реформ, которые привели к превращению Московского царства в Российскую империю.

СПИСОК ИСПОЛЬЗОВАННОЙ ЛИТЕРАТУРЫ

1. Детство Петра I. Русская историческая библиотека. – URL: <http://rushist.com/index.php/platonov-lectures/1936-detstvo-petra-i> (дата обращения 09.04.2022).

2. Детство и юность Петра I. Русские цари. – URL: <https://russkie-tsari.ru/index.php/razdel-iv/petr-i-alekseevich-1672-1725/item/70-detstvo-i-yunost-petra-i> (дата обращения 09.04.2022).

3. Истоки Преображенского. – URL: <https://preobr.mos.ru/about-the-area/history/> (дата обращения 09.04.2022).

4. Павлов, В. Потешные войска Петра Первого. История РФ. – URL: <https://histrf.ru/read/articles/potieshnyie-voiska-pietra-piervogho/> (дата обращения 09.04.2022).

5. Петровское барокко. Преображенское. – URL: <http://petrobarosso.ru/archives/819> (дата обращения 09.04.2022).

6. Пушкин, А.С. Путешествие из Москвы в Петербург / А.С. Пушкин // Собр. соч.: В 10 т. – Т.6. – С. 383. – <https://rvb.ru/pushkin/01text/07criticism/02misc/1050.htm> (дата обращения 05.04.2022).

РЕФОРМАТОРСКАЯ ДЕЯТЕЛЬНОСТЬ ПЕТРА I

Власенко О.Б.

старший преподаватель

ФГБОУ ВО «НИУ «МЭИ»

Гуманитарно-прикладной институт

кафедры философии, политологии, социологии им. Г.С. Арефьевой

Аннотация. В статье «Реформаторская деятельность Петра I» рассмотрена сущность и значение Петровских реформ. Раскрыты их характерные особенности, содержание, итоги и последствия.

В работе дана характеристика следующих реформ:

- экономических реформ (развитие внутренней и внешней торговли);
- государственной административной реформы (были созданы новые органы государства);
- социальной реформы (установлен паспортный режим, введена гражданская азбука, новое летоисчисление);
- военной реформы, реформы местного управления, реформы в духовной сфере.

Ключевые слова: петровские реформы, сенат, коллегии, ассамблеи, Синод, Кунсткамера, Табель о рангах, тайная канцелярия, фискал, новое летоисчисление, бритье бород.

Отмечая 350-летие со дня рождения Петра I, нельзя не вспомнить о реформаторской деятельности русского царя. За свою в общем-то недолгую жизнь (1672-1725) он провел многочисленные преобразования в различных областях государственной и общественной жизни.

Петровские реформы имели большое значение. Они фактически полностью изменили жизненный уклад в России, привели к усилению роли государства. Одни из них действительно имели положительный эффект, другие создали и негативные последствия.

Рассмотрим содержание проведенных царем преобразований:

- **экономические реформы** (развитие внутренней и внешней торговли, развитие мануфактур, политики протекционизма и меркантилизма, учреждение цехов и гильдий);

Финансы были крайне необходимы строящейся армии. И царь Петр старался выжимать из страны каждую копейку. Поначалу были введены новые поборы и налоги: на продажу соли, алкоголя, дёгтя, на наличие бани, на ношение бороды, на дубовые гробы и т.д. Однако этих денег не хватало. Поэтому в 1718-1724 гг. была проведена ревизия населения, которая выявила почти 6 миллионов подданных. Это делалось для того, чтобы ввести подушную подать. Теперь налог платил не один двор, а каждый мужчина в семье независимо от возраста. Не облагались податью дворянство, духовенство и солдаты;

– **государственная административная реформа:** были созданы новые органы государства: Правительствующий сенат, коллегии, магистрат, прокуратура, учреждены должности фискалов. Царь создал в стране тайную канцелярию, которая занималась делами государственных преступлений. Эта канцелярия пришла на смену Преображенскому приказу, который занимался теми же вопросами. Это был специфический государственный орган, который не подчинялся никому, кроме Петра Великого. Фактически с помощью тайной канцелярии император поддерживал порядок в стране;

Царь Петр изменил систему государственного управления. Вместо Боярской думы и приказов были созданы Сенат - высший орган государственной власти, который принимал различные решения и законы, и Коллегии - высшие органы исполнительной власти, которые должны были выполнять решения Сената. За деятельностью этих органов следил сам царь с помощью фискалов, генерал-ревизора и генерал-прокурора.

В 1720 г. был принят Генеральный регламент, который чётко определял систему делопроизводства и обобщал приобретённый за годы реформ опыт.

Создать новые органы управления было мало. Необходимо было также следить за тем, чтобы они функционировали должным образом. Взяточничество, казнокрадство, кумовство и просто невежество процветало среди служащих, и Пётр I пытался если не искоренить, то хотя бы ограничить эти неприглядные явления;

– **реформирование армии** считается одним из самых главных деяний в послужном списке Петра I. Он создал мощную и профессиональную армию. Раньше большая часть русской армии собиралась лишь на время войны, а в мирное распускалась. Теперь же военные постоянно занимались своим делом, оттачивая мастерство. Армия теперь становилась регулярной, что осуществлялось с помощью рекрутских наборов: каждый год от 20 крестьянских дворов избирался один юноша 15–20 лет, который зачислялся на пожизненную службу в русскую армию.

Все солдаты теперь получали образование в специально основанных артиллерийских, инженерных, навигационных школах. Обеспечение армии велось на высшем уровне: были созданы не только оружейные заводы, но и специальные продуктовые учреждения для снабжения солдат, а также были введены единые мундиры зеленого и синего цветов.

Создав армию, Петр I принялся за флот. Нужен был и военный, и торговый. Был издан указ «Морским судам быть», приглашены иностранные специалисты в Россию, а русские кораблестроители отправлены на обучение за рубеж. В результате российский военный флот стал грозой врагов на море, а торговля с иностранными государствами закипела;

– **социальная реформа:** Указ о единонаследии был подписан русским царем в 1714 году. Суть его сводилась помимо всего к тому, что были полностью приравнены дворы, которые относились к боярским и дворянским владениям. Тем самым Петр преследовал одну единственную цель – уравнивать знать всех уровней, которые были представлены в стране. Этот правитель известен тем, что он мог приблизить к себе человека без роду. После подписания данного закона он мог каждого из них наделить по заслугам.

В 1722 году был издан Указ о престолонаследии – невиданный документ, который отменял все предыдущие правила наследования трона. Теперь монарх имел право сам решать, кому отдать престол.

Интересно, что сам Петр, издавший этот Указ, не успел назначить наследника, а в дальнейшем этот документ не раз приводил к кризису престолонаследия.

Петр ввел в действие Табель о рангах. Фактически этот документ уравнивал права в государственной службе для аристократов любого происхождения. Данный Табель делил всю государственную службу на две большие категории: гражданскую и военную. Вне зависимости от типа службы все государственные чины были разделены на 14 рангов (классов). Данный документ открывал дорогу к получению дворянства даже низшим категориям граждан. Чины с 14-го по 9-й давали личное дворянство, без права передачи его потомкам. Тем же, кто дослужился до 8-го чина, полагалось потомственное дворянство. Подобная мера пополнила ряды старой аристократии наиболее честолюбивыми и деятельными людьми незнатного происхождения, которые приложили немало усилий на государственной или военной службе. Самый наглядный пример этого социального лифта – светлейший князь А.Д. Меншиков, который вышел из низов, а добился личными заслугами высших должностей и званий в государстве;

– **реформа городского управления:** изменение на уровне местного управления побудили царя реорганизовать систему правления в городах. Это был важный вопрос, поскольку численность городского населения увеличивалась ежегодно. Например, к концу жизни Петра в городах проживало уже 350 тысяч человек, которые относились к разным классам и сословиям. Это требовало создать органы, которые будут работать с каждым сословием в городе. В результате была проведена реформа городского управления.

Отдельное внимание в этой реформе уделялось посадским людям. Ранее их делами занимались воеводы. Новая реформа передала власть над этим сословием в руки Бурмистрской палаты. Она была выборным органом власти, который находился в Москве, а на местах эту палату представляли отдельные бурмистры. Только в 1720 году была создана Главный магистрат, который занимался контрольными функциями в отношении деятельности бурмистров.

Городская реформа была достаточно эффективной, но она имела явный уклон в сторону зажиточных граждан, которые получали максимальную поддержку государства. Тем самым царь создал ситуацию, в которой городам становилось жить несколько легче, а в ответ наиболее влиятельные и богатые горожане поддерживали власть;

– **областная реформа:** для удобства управления страной и централизации власти Пётр Первый решил изменить территориальное устройство России. За образец было взято административное деление Швеции, которое адаптировали к российским реалиям – огромным протяжённым территориям, низкой плотности населения, жёсткой ограниченности в финансах.

В **1708** г. вся территория России была разделена на восемь **губерний**: Петербургскую, Московскую, Архангельскую, Смоленскую, Киевскую, Азовскую, Казанскую и Сибирскую. Во главе каждой стоял назначавшийся царём губернатор, в руках которого была сосредоточена вся военная и гражданская власть. Главной обязанностью губернаторов было следить за поступлением в казну налогов, набором рекрутов и исполнением повинностей.

Губернии в свою очередь делились на провинции, а те на уезды;

– **церковные преобразования:** полностью был ликвидирован институт патриаршества. Церковь теряла свою самостоятельность. Отныне всеми ее делами управляла Духовная коллегия. [1]

Духовная коллегия просуществовала меньше года. Ей на смену пришел новый орган государственной власти – Святейших Правительствующий Синод. В его состав входили духовные лица, которых назначал лично император России. Фактически с этого времени церковь была окончательно подчинена государству, а ее управлением фактически занимался сам император через Синод. Для осуществления контрольных функций за деятельностью синода была введена должность обер-прокурора. Это был чиновник, которого император также сам назначал.

Роль церкви в жизни государства Петр видел в том, что она должна была учить крестьян уважать и почитать царя (императора). В результате были даже разработаны законы, которые обязывали священников вести специальные беседы с крестьянами, убеждая тех во всем подчиняться своему правителю.

Кроме того, Петр разрешил иностранцам открыто исповедовать свою веру, а также вступать в брак лицам разных конфессий;

– **преобразования в области культуры, науки и быта:** Петр открыл множество школ, училищ, первую в России библиотеку, появился новый алфавит, учебники «Букварь», «Арифметика», учебник истории. Морская Академия в Петербурге и Академия наук в Москве – это тоже дело рук Петра, как и первая газета «Ведомости».

Был установлен паспортный режим, принят Указ о бритье бород и ношении европейской одежды, основана Кунсткамера, открыто много госпиталей и аптек, начато строительство Петербурга.

Петр I привез в Россию множество интересных вещей: коньки, тюльпаны, кофе, новый календарь. Прошло много лет, а мы и сегодня используем все это в нашей жизни.

Царь открыл театр для всех желающих и ввел традицию карнавалов и маскарадов, общественных торжественных сборищ и фейерверков.

Благодаря царским реформам Россия стала могущественным государством. Во всем мире ее стали называть империей, а Петр I в 1721 году принял титул Императора Всероссийского. За заслуги перед Отечеством императора нарекли Петром Великим.

В ходе реформ Петру I приходилось бороться и с косностью собственных подданных: представители всех сословий встретили преобразования крайне враждебно, что не единожды провоцировало бунты и восстания. Сопротивление, с которым Петру I пришлось столкнуться при проведении реформ, во многом определили их характер: они осуществлялись быстро, не считаясь с мнением населения, и новые порядки насаждались зачастую при помощи насилия.

Царь пытался переустроить Россию на принципах рациональности, построить регулярное государство, в котором все стороны жизни общества были поставлены под государственный контроль. Стремясь изжить всё, что казалось ему неразумным, Пётр I силой вел народ к «общему благу», которое понималось в первую очередь как процветание государства, военная и экономическая мощь. Поэтому жизнь и деятельность каждого человека должны были быть направлены на воплощение этой идеи. Царь должен был управлять страной, дворяне – служить, крестьяне и горожане – работать, платить налоги, сдавать рекрутов в войско, а духовенство – отвечать за духовное состояние жителей [2].

«Черт привел родиться царем в такой стране!» – говорил Петр I в романе Алексея Толстого «Петр Первый» – «Лучше в Голландии подмастерьем быть, чем здесь царем...». [3]

Петр I провел поистине масштабные реформы в нашей стране. Он сделал почти невозможное: страну со старым закоренелым строем и устоявшимися обычаями сумел очень кардинально изменить.

«Первое десятилетие XVIII века являет собой удивительную картину взрыва творческих сил, энергии, предприимчивости. Трещит и рушится старый мир. Европа, ждавшая совсем не того, в изумлении и страхе глядит на возникающую Россию. Несмотря на различие целей, эпоха Петра и наша эпоха перекликаются именно каким-то буйством сил, взрывами человеческой энергии и волей, направленной на освобождение от иноземной зависимости» [4].

СПИСОК ИСПОЛЬЗОВАННОЙ ЛИТЕРАТУРЫ

1. Толстой, А. Петр Первый / А. Толстой. – М.: «Правда», 1972.
2. Толстой, А. Конспект одного из выступлений по поводу работы над «Петром», примечания к роману // Библиотека «Огонек». – М.: «Правда», 1972.
3. История России // Аванта+, 1995. – URL: istoriarusi.ru/car/reformy-petra-1.html/ // (дата обращения: 07.03.2022).

АРХИТЕКТУРНЫЕ ПРОЕКТЫ ТРЕЗИНИ

Гусар К.А.

студентка гр. ГП-08-18

ФГБОУ ВО «НИУ «МЭИ»

Гуманитарно-прикладной институт

кафедра Дизайна

Научный руководитель: к.ф.н., доцент, зав. кафедрой Дизайна
НИУ «МЭИ» **Панкратова А.В.**

Аннотация. Трезини был выделен Петром I в роли выдающегося архитектора, благодаря чему тот смог проявить себя через множество архитектурных проектов, вошедших в историю как памятники.

Ключевые слова: архитектура, Трезини, Петр I, Петропавловская крепость, Летний дворец, здание Двенадцати коллегий, Александроневская Лавра, Зимний дворец, Главная придворная аптека, Дом Трезини.

Доменико Трезини, имея швейцарское происхождение, получал образование в Италии. В Санкт-Петербурге, называемом северной столицей России, стоит несколько сооружений, имеющих необычайную красоту, автором которых является как раз Трезини. Эти постройки стали визитными карточками города, привлекая петербуржцев, иностранцев и в общем ценителей архитектуры своей очаровательностью, так как архитектор обладал невероятным талантом.

До приезда архитектора в 1704 году в Санкт-Петербург, город не представлял собой ничего особенного: только болота, максимум непримечательных сооружений. Облик Петропавловской крепости смотрелся на фоне города внушительно, но красоты и эстетики ему явно не хватало. Основные материалы, из которых была построена крепость, представляли собой дерево и глину.

Петр I поручил Доменико Трезини перестройку Петропавловской крепости, велел сделать ее каменной. Поручение было выполнено за четыре года. Особенно выделялся тонкий высоченный шпиль Собора во имя Первоверховных апостолов Петра и Павла весом в 86 тонн, благодаря которому здание считалось самым высоким среди соборов.

За 1710–1714 года был возведен скромный для тех времен летний дворец Петра I. Проект также принадлежал Трезини. Здание дожило до наших дней практически в своем первоначальном виде. Позже, когда

Петра больше не было в живых, в этом строении проживали придворные, потом дворец был отдан под распоряжения Государственного Русского музея. И только с 1934 года он получает статус самостоятельного музея, который только тогда смог начать повествовать о своей истории и истории своего первого хозяина. После Великой Отечественной Войны дворец подлежал реставрации. Только благодаря помощи историков и искусствоведов люди смогли увидеть целый прекрасный дворец.

В 1722 году Доменико Трезини спроектировал еще одно сооружение – здание Двенадцати коллегий. Оно предназначалось для государственной службы. Особенность постройки состоит в том, что она поделена на части с отдельными крышами, что создавало ощущение того, что у каждой коллегии свой отдельный дом. Общая протяженность архитектурного памятника составила 398,99 метров. Уже позже здание было передано педагогическому университету и немного перепроектировано, а коллегии переместились в другие здания.

Александро-Невская Лавра – монастырь необычайной красоты, настоящая гордость архитектуры Петербурга, по сей день собирает массу туристов подле себя, став культурным наследием Российской Федерации. Монастырь действует и в наше время, является мужским. Петр I определил место строительства Александро-Невской Лавры еще в 1710 году. Корпусы лавры были украшены пилястровым тосканским орденом. Проект монастыря был готов уже в 1715 году, а через год его утвердил Петр I. Но его реализация противоречила правилам строительства православного храма, по которым вход должен быть расположен на западе, а алтарь должен находиться со стороны востока. В проекте Трезини Фасад здания обращался на реку Неву, вход – к востоку. Потому проект претерпел некоторые изменения. В 1717–1723 годах вместо Благовещенской церкви был возведен каменный храм, который представляет собой самое старое строение на сегодняшний день на территории лавры и сохранилось до наших дней практически без каких-либо изменений. Фасад братских корпусов, повернутый во двор монастыря, имел облик двухэтажных галерей. Проект Трезини не был воплощен со стопроцентным сходством. Он был несколько изменен другими архитекторами и доведен до реального облика спустя время. В связи с этим строительство тянулось довольно долго, а скорость реализации то ускорялась, то замедлялась.

Следующее грандиозное сооружение Санкт-Петербурга, имеющее отношение к Трезини – Зимний дворец. Именно первый Зимний дворец в виде совсем небольшого домика с двумя флигелями по обеим сторонам был построен по проекту Трезини для Петра I в 1711 году. Дом был

двухэтажным. Украшали его балкон, пилястры и наличники. Отделка изнутри была из голландской плитки и французского паркета. Размеры комнат были довольно маленькими, что говорило о скромности. В здании было предусмотрено центральное отопление, лишь в некоторых комнатах присутствовали печи, в покои вел водопровод из свинцовых труб с холодной и горячей водой. Кстати, воссозданная заново кухня изначально находилась в другой комнате. Здание было куда более скромным, нежели дворец Екатерины, который появился значительно позже и имел помпезный облик. Именно во время реконструкции Зимнего Екатерининского дворца в XX веке была обнаружена большая часть первого зимнего дворца в театре. Первое здание использовалось в качестве фундамента для дворца Екатерины.

Также упомянем Главную придворную аптеку. В 1722 году было возведено здание на улице Миллионной в соответствии с проектом Трезини, в которое переместилась главная аптека из Петропавловской крепости. Соседний переулок получил название в честь этой аптеки – Аптекарский. Коринфские капители и резной фасад не могут остаться незамеченными. Здание неоднократно горело и подлежало реставрации. Но оно особо свой облик не меняло. Позднее, в 1839 году, здание было передано под квартиры семейных офицеров Павловского полка.

Дом Трезини был возведен по приказу самого Петра I. Действительно ли здание проектировал сам Трезини, ставится под сомнение у некоторых историков. Но строителем являлся ученик Доменико – Михаил Земцов. Дом имел стиль петровского барокко. Здание имело широкий балкон и мезонин. Потом уже дом претерпевал сильно заметные изменения. Был построен хозяйственный флигель. Позже и главное здание было перестроено, был добавлен еще один этаж архитектором Лаутером. Дом стал приобретать облик, присущий классицизму. Все дальнейшие хозяева дома изменяли вид здания под свои вкусы и усмотрения. И уже после масштабной реконструкции в наше время в здании расположился Отель «Дворец Трезини», начиная с 2013 года. Хозяин отеля заявил, что намерен поддерживать изнутри роскошь эпохи Петра I, стал использовать антикварную мебель, некоторые делали интерьера ручной работы.

Благодаря перечисленным проектам Трезини запомнился выдающимся архитектором в эпоху Петра I. В свое время с него не потребовали рекомендательных писем, которые были раньше очень важными документами. А сегодня его работы стали носить звание Культурного наследия, которое по сей день вызывает интерес у граждан нашей страны и туристов.

СПИСОК ИСПОЛЬЗОВАННОЙ ЛИТЕРАТУРЫ

1. Главная Придворная аптека. – Офицерские квартиры Павловского полка. – URL: <https://www.citywalls.ru/house1893.html> (дата обращения: 13.03.2022).

2. Доменико Трезини // Культура РФ. – URL: <https://www.culture.ru/persons/8437/domeniko-trezini> (дата обращения: 13.03.2022).

МОСКОВСКАЯ ЮНОСТЬ ПЕТРА ПЕРВОГО

Ермишина Н.Д.

к.и.н., профессор

ФГБОУ ВО «НИУ «МЭИ»

Гуманитарно-прикладной институт
кафедра истории и культурологии

Аннотация. Статья посвящена истории взаимоотношения Петра Первого с Москвой. В Москве Петр приобщился к западной культуре. Первые преобразования царя-реформатора были в Москве. В статье приведены примеры влияния Петра I на архитектуру Москвы, на развитие медицины, печатного дела.

Ключевые слова: столица, архитектура, нововведение, преобразования, традиция, усадьба, храм, дворец, сад.

В большинстве исторических исследований о деятельности Петра I используется тезис о явной нелюбви этого государя к Москве. Причины такого вывода кроются во взаимоотношениях царя с московскими боярами, а также в запрещении Петром каменного строительства во всех городах, в том числе и в Москве, во время возведения Санкт-Петербурга.

До того, как Петр I перенес столицу в созданный им Санкт-Петербург, он успел сделать для Москвы много хорошего. Ведь этот город являлся древней столицей России – страны, которой Петр посвятил всю свою жизнь. Разве мог он пренебрежительно относиться к Москве, где прошла его бурная юность, где была его первая влюбленность, где он так много узнал, посещая немецкую слободу? Конечно, с Москвой Петра связывали и горестные воспоминания – страшные стрельцкие бунты, унижительное удаление от двора в правление сестры Софьи, неприязнь

бояр, когда он заставлял их жить «по-заморски». Однако, именно в Москве он вводил первые европейские порядки. И именно в Москве он впервые познакомился с этими порядками.

Частица западноевропейской культуры уже существовала в Москве, на берегах Яузы, когда юный Петр проявлял любопытство ко всему новому. Все то, что будет исполнено Петром-царем уже было заложено при его отце – Алексее Михайловиче. На Яузе своим западноевропейским бытием жила Немецкая слобода, в городе и пригородах строились храмы в стиле барокко, в селе Измайлово, любимой резиденции Алексея Михайловича, были сады, пруды, оранжереи, зверинец, сравнимые с Версалем [2]. Был разведен даже тутовый сад [3].

Села Семеновское и Преображенское, где Петр играл со своими потешными полками, сейчас входят в черту города, поэтому Москва является местом рождения русской гвардии. Там ремонтировались и строились полковые церкви. В селе Измайлово в амбаре Ольняного пруда Петр нашел сломанное небольшое дубовое судно, которое подарили англичане его дедушке Никите Романову. Любивший всякие новинки, Петр решил отремонтировать судно, обратился за помощью к Карштену Брандту, голландскому судостроителю, состоявшему на российской службе и проживавшему в Немецкой слободе. Получается, что и рождение русского флота состоялось в Москве. Отремонтированный ботик, названный тогда «Святой Николай», который потом Петр I объявит «Дедушкой русского флота», был спущен на воду на реке Яузе. Затем юный царь плавал на нем на Просянном пруду в Измайлово. До празднования Ништадтского мира ботик хранился в Московском Кремле. Празднуя в январе 1722 года в Москве подписание Ништадтского мирного договора, царь Пётр сделал его памятником, водрузив на деревянную тумбу. А 7 февраля того же года вышел указ царя, содержащий повеление хранить навеки остатки кораблей, яхт и галер, на которых царь впервые изучал морское дело [4].

Москва познакомила Петра с европейскими манерами. Бегая в Немецкую слободу, Петр полюбил чистоту улиц, стеклянные окна с цветами на них, свободу нравов. В отличие от русских традиций в Немецкой слободе дамы наравне со всеми участвовали в балах и пирушках, свободно разговаривали с мужчинами. Здесь царь нашел много друзей, познакомился с швейцарцем Францем Лефортом и шотландцем Патриком Гордоном. Лефорт увлек Петра рассказами о Европе и организацией всяческих развлечений. Гордон придерживался определенного кодекса чести. Для царя оба этих человека стали наставниками – Лефорт в преобразованиях на европейский манер, а Гордон был искусным военным советником. Под влиянием последнего Петр решил перейти от «потешных»

сражений к практике реальных боевых операций. При Петре великолепно отстроилась и сама Немецкая слобода. Здесь же по указу Петра была открыта первая общеобразовательная гимназия, ректором которой назначен пастор Эрнст Глюк. Обучение было бесплатным, а на содержание школы предписывалось выдавать ежегодно 3 тысячи рублей. К 1705 г. в школе было восемь учителей-иностранцев и тридцать учеников [5].

Начав преобразования в разных областях российской жизни, Петр I оставил заметный след в судьбе Москвы. Особенно это заметно в ее архитектурном облике. Еще не было садово-паркового строительства, но при Петре I лесные массивы преобразовывались в регулярные парки. Парк Дубки начал формироваться, когда был ещё подмосковной дубравой, а Петр задумал создать в ней собственную летнюю резиденцию. Сохранился парк Немецкой слободы. Сейчас он называется Лефортовский парк. В современном Лефортовском районе Москвы остались исторические постройки – дом голландских лекарей, Лефортовский дворец, построенный архитектором Дмитрием Аксамитовым. После смерти Лефортова дворец перешел к царю Петру и стал его главной резиденцией в Москве. В архитектуре дворца традиционные русские резные наличники и «теремные» крыши соседствуют с анфиладами западноевропейского образца. В Немецкой слободе появились навигацкая школа и первая общеобразовательная гимназия.

Строительство храмов соответствовало поступательному культурно-историческому процессу. До смерти патриарха Адриана в 1700 году постройки вполне отвечали традициям русского зодчества XVII в. Однако, русской церковной культуре всегда были свойственны заимствования новых идей, инженерно-архитектурных решений. Причём в XVII веке европейская практика использовалась значительно чаще, чем в предшествующие времена. То же самое остается в царствование Петра. До закладки Петропавловского Собора в Петербурге многое в культуре по-прежнему определялось и начиналось в Москве. Вкусы и предпочтения царя улавливало его окружение. А.Д. Меншиков в своей усадьбе на окраине Москвы в 1704 г. начал возводить церковь во имя архангела Гавриила, получившую название «Меншикова башня». В общих решениях – это достаточно традиционное сооружение того времени. И тем не менее в ее архитектурном облике угадывалось светское начало. Впервые в русском храмовом зодчестве здание было увенчано не крестом, а золоченой фигурой ангела, а также шпилем и часами с курантами. На стенах храма воспроизведены тексты из Священного Писания на латинском языке, а также имеется сюжетная скульптура на евангельские темы, что естественно для западноевропейских церквей. Построенный под руко-

водством архитекторов Ивана Зарудного и Доменико Трезини, храм был настоящим небоскребом того времени. Вместе с деревянным шпилем он был на три метра выше, чем колокольня Ивана Великого в Кремле. Храм архангела Гавриила стал наиболее ярким примером внедрения западных образов в национальную храмовую архитектуру. Лефортовский дворец и Меншикова башня стали переходными постройками от Московского барокко к Петербургскому.

Храмовое строительство в Москве не прекращалось и во время строительства новой столицы, хотя и было замедлено. И до строительства Петербурга, и во время его по распоряжению Петра было построено несколько храмов в честь его небесных покровителей. В Москве сохранились церковь Петра и Павла у Яузских ворот, храм Апостолов Петра и Павла в Басманной слободе. Последний был построен по чертежу самого Петра I. Ради него Петр нарушил им же установленное правило, запрещающее каменное строительство по всей стране для скорейшей постройки Санкт-Петербурга. Строили храм архитекторы Иван Зарудный и Иван Мичурин.

Есть несколько построек Петра в Высоко-Петровском монастыре. По указу Петра I в память Ивана и Афанасия Нарышкиных над западными воротами монастыря в 1690-96 годах возведена Надвратная церковь. Затем построен Собор святителя Петра. Освящение храма было совершено в присутствии царей Петра и Ивана Алексеевичей. Там же по велению Петра I сооружен собор Боголюбской Божьей Матери. В честь основателя и покровителя Троицко-Сергиева монастыря, где сам Петр спасся от стрельцов, Петром построен храм Преподобного Сергия Радонежского. Одновременно с церковью построены Братские кельи, соединенные с ней арочным переходом. Все это были каменные постройки.

Интересен своей историей храм Иоанна Воина на Якиманке. Он был построен по указу Петра в память победы под Полтавой. Москва не была обделена вниманием царя при праздновании и увековечивании памятных военных побед. Место для строительства храма выбрал сам Петр I и активно участвовал в ее проектировании, также частично спонсировал строительство. Храм является ярким примером русского барокко времен Петра I.

Помимо прочего, при Петре был заново отстроен Новодевичий монастырь, возведены храмы Святого Николая на Мясницкой, Пресвятой Троицы на Капельках. Причем, названы только те, которые сохранились до настоящего времени. Некоторые из них строились по чертежам самого Петра.

Из светских построек Петром было завершено сооружение Всехсвятского каменного моста через Москву-реку, возведена каменная Сухарева башня, куда в 1701 году было переведено из Немецкой слободы первое высшее светское специальное учебное заведение - Школа навигацких и математических наук [1]. В 1701 г по повелению Петра саксонец Христофор Конрад начал постройку «Оружейного Дома» в Кремле. Строились и фабрики: сравнительно крупные суконные, парусные, шелковые, полотняные, чулочные. Из семидесяти четырех текстильных мануфактур тридцать две находились в Москве. Открывались и магазины «на европейский манер». На Яузе вырастают «вододействующие» предприятия, строятся особая «ствольная мельница», кузница и сверлильная. Поэтому мнение о том, что при Петре I каменное строительство в Москве прекратилось, не выдерживает критики. Лишь на несколько лет, начиная с 1714 г. было запрещено каменное строительство во всех городах России кроме Санкт-Петербурга. И тем не менее, как видно из архитектурной истории, в Москве этот указ не раз нарушался. С 1718 г. Петр разрешил каменное строительство в Кремле и Китай-городе, а через два года дозволил окончить начатое строительство храмов [6].

Петр Первый уделял большое внимание развитию медицины, и прежде всего в Москве. В 1707 году в Лефортове открылись «Главная Военная гофшпиталь» (ныне Главный военный госпиталь имени Н.Н. Бурденко) и медико-хирургическая школа (ныне здание Архитектурного института на Рождественке) с анатомическим театром и садом лекарственных растений. Неподалеку от Сухаревой башни по петровскому указу разбили Аптекарский, или Ботанический сад для выращивания лекарственных трав. Таких огородов-садов в Москве было несколько ещё при Алексее Михайловиче, но петровский наиболее процветал. Основой для создания его коллекции послужили растения из Измайловского сада. В устройстве сада принял личное участие Пётр I, посадивший три хвойных дерева – ель, пихту и лиственницу. Здесь не только выращивали, заготавливали лекарственные травы, но и готовили из них лекарства. Для управления хозяйством приглашали опытных садовников и ученых-иностранцев. Однако он служил для практики российских студентов, будущих врачей. В то же время по указу Петра в Москве было открыто восемь частных аптек, где пациентов консультировали доктора, а рыночная продажа лекарств была резко ограничена, поскольку неизвестные «снадобья» могли навредить. По указу Петра в Москве при приходских церквях были открыты сотни богаделен для нищих. В приходах и женских монастырях также устраивались приюты для подкидышей.

В Москве проводится крупная реформа в печатном и деле. В 1708 году вместе с начальником Печатного двора Федором Поликарповым Петр разрабатывает новый, гражданский русский шрифт. Резко увеличивается издание книг: за несколько лет Печатный двор в Москве выпустил книг больше, чем за все предшествующее время. Для привлечения москвичей к регулярному чтению, Петр велит открыть в Москве, у Спасских ворот Кремля, «австерию» (ресторан), где кормят бесплатно при условии: посетитель предварительно должен прочесть очередной номер газеты «Ведомости», которая также выпускается в Москве каждые два-три дня тиражом в тысячу экземпляров.

Петр Первый родился и долгое время жил в Москве. Построив Петропавловский Собор в Петербурге, он сохранил традицию венчания на царство в Московском Кремле. В Москве царь отмечал свои победы. Так, в 1722 году Петр пышно отметил здесь окончание Великой Северной войны, заключение Ништадтского мира и принятие императорского титула. Москва сама приготовила преобразователю России многие элементы его западничества: уже в самом Кремле были зачатки западных обычаев и образования, в Немецкой слободе - иностранные специалисты, река Яуза и Просвяной пруд в Измайлове воспитали в юном царе стремление к морю, игры дворовых детей в войну стали началом создания профессиональной армии. Москва и при Петре оставалась древней столицей России.

СПИСОК ИСПОЛЬЗОВАННОЙ ЛИТЕРАТУРЫ

1. Ботик Петра Великого Переяславский, называемый «Фортуна» // Военная энциклопедия: [в 18 т.] / под ред. В.Ф. Новицкого [и др.]. — СПб. ; М.: Тип. т-ва И.Д. Сытина, 1911—1915.

2. Москва при Петре I. — URL: <http://www.kuluar.ru/Moscow/moscow14.htm> (дата обращения 20.03.2022).

3. Васькин, А.А. Измайлово: «Как знаменита была когда-то эта вотчина!» // Москва при Романовых. К 400-летию царской династии Романовых. — URL: <https://culture.wikireading.ru/77852> (дата обращения 20.03.2022).

4. История района Москвы, о существовании которого знают немногие. — URL: <https://zen.yandex.ru/media/omoskveneskuchno/istoriia-raiona-moskvy-o-suscestvovanii-kotorogo-znaiut-nemnogie-602e2604bc490b6725d2695e> (дата обращения 20.03.2022).

5. Лебедева, Е.К мудрости ступенька // Православие. Ru.: <https://pravoslavie.ru/34227.html> (дата обращения: 22.03.2022).

6. Осипов Г. Не уверен – не запрещай. – URL: <https://russkiymir.ru/publications/152993/> (дата обращения: 23.03.2022).

**СОВРЕМЕННОЕ ВОСПРИЯТИЕ ФЕНОМЕНА
ПЕТРОВСКОЙ ЭПОХИ.
РЕФОРМЫ ПЕТРА I, КРИТИКА И ПОДДЕРЖКА
СОВРЕМЕННОКАМИ И ПОТОМКАМИ**

Жданов С.Н.

студент гр. ЭРЭ-19-21

ФГБОУ ВО «НИУ «МЭИ»

Гуманитарно-прикладной институт

Институт радиотехники и электроники (ИРЭ)

Научный руководитель: к.полит.н., доцент кафедры ИиК
НИУ «МЭИ» **Знаменский Д. Ю.**

Аннотация. Проанализированы предпосылки и условия проведения реформ Петром Великим, положение Российского государства на международной арене в XVII – XVIII в, а также критика и поддержка преобразований разными авторами в разные века. По результатам сравнительного анализа сделан вывод.

Ключевые слова: Петровские реформы, государство, Петровская Россия, Петр Великий.

Реформатор, законодатель нового культурного течения в России, пассионарий – созидатель, и просто трудолюбивый человек – все это Петр Алексеевич, первый русский император, чье имя вышито красной нитью на полотне многовековой истории России. Петр I предпринимал все усилия по сохранению государственной идентичности нашей страны в тяжелой борьбе, развернувшейся в период его правления. Борьба эта продолжалась многие годы после Петровской эпохи и продолжается до сих пор, однако именно усилиями первого императора России были заложены основы для дальнейших преобразований нашего государства. Стоит отметить: когда объектом дискуссии широких масс становится хоть сколько-нибудь важное событие, часто возникает два совершенно

противоположных мнения. Реформы Петра Великого не исключение. Несмотря на то, что споры об эффективности и необходимости этих преобразований начались еще в XVIII веке, даже современная полемика различных сфер зачастую затрагивает фигуру первого императора России, и его деятельность. Центральная тема споров так называемых “западников” и “славянофилов” до сих неоднозначна и изменчива, и может рассматриваться под разными углами и в разных контекстах [6; 1].

Прежде всего, необходимо обозначить позицию государства Российского на международной арене к началу реформаторской деятельности Петра I. Нужно понимать, что основные политические взаимодействия происходили исключительно с соседями России. Если мы обратим свой взгляд на запад, то это Польша, она же Речь Посполитая. На севере – Швеция, государство, ведущее агрессивную экспансивную политику. На Юге – Крымское ханство, вассальное Османской империи, причем, как отмечает Д.Ю. Знаменский, кандидат политических наук и исследователь петровских реформ, представлявшее для Москвы “перманентную угрозу” [3, с. 16]. В это же время, отсутствие конкурентноспособного флота ставило Российскую империю в невыгодное положение. Неаккуратные выпады в сторону ведущих морских держав могли привести к катастрофическим последствиям на море, а затем и на суше [3]. При этом, учитывая общую отсталость российской армии и государственного устройства допетровской России, становится понятно, что реформы - вопрос сохранения не только независимости, но и русской национальной идентичности в целом [5].

Обозначив условия, в которых оказалась Россия до петровских реформ, можно рассмотреть позиции тех, кто поддерживает преобразовательную деятельность Петра Великого, и тех, кто не согласен с этими изменениями. Начнем с противников. Первые сомнения начали появились “из-под пера профессионального историка князя М.М. Щербатова” [1]. Щербатов критикует Петра за “невоздержность”, “охулительное самовластие” [8], а также упоминает, что современники императора Российского поносили (Как и историк и писатель Н. М. Карамзин в своих трудах [4]) за установление жестокого единовластного правления, не терпящего инакомыслия, периодически проявлявшегося в эпизодах жестокости. Кроме того, выдвигаются обвинения и в искоренении традиционного быта и уклада жизни. Для многих современников и подчиненных Петра эти реформы были непонятны, необоснованны, для кого-то неприемлемы, а для кого-то и даже дики. Как пишет Карамзин: “Честью и достоинством россиян сделалось подражание” [4]. Не стоит забывать и о

строительстве северной Столицы России. Карамзин, Щербатов, и ряд других историков напоминают читателю историю строительства Санкт-Петербурга. Непогодная почва, неблагоприятный климат и многие другие факторы препятствовали притоку населения в новообразованный центр Российской империи, однако не зря Петра называют самовластным правителем. Город, построенный на костях умерших от голода и болезней людей, был застроен и заселен в кратчайшие сроки. Долгое время там проживали государи Российские, хлопчущие “чтобы их царедворцы и стража не умирали голодом, и чтобы ежегодная убыль в жителях наполнялась новыми пришельцами, новыми жертвами преждевременной смерти!” [4]. Помимо всего вышперечисленного, известный исследователь эпохи Петра I Е.В. Анисимов в своей книге “Петр Первый: благо или зло для России?”, рассуждая о реформах с разных сторон и ссылаясь на других историков, указывает, что в современной историографии кризис в конце XVII в. гиперболизирован. Более того, возможно, его даже не существовало как такового, ведь именно во второй половине XVII в. крестьянство выросло в численности, и смогло накопить достаточно материальных благ для того, чтобы принять на себя удар северной войны, и создать экономическую подушку безопасности для проведения успешных преобразований [1]. Также стоит упомянуть, что многие нововведения “первого этапа” (за которые чаще всего и “ругают” Петра) были довольно спешные, и интегрировались не системно, а скорее реакционно [3]. Резюмируя и абстрагируясь от субъективных факторов, можно сделать вывод, что современная критика преобразований сводится прежде всего к разрушению допетровского государственного аппарата, созданию жесткого режима, и бессистемности реформ на первых этапах, порой, более вредящих, чем помогающих государственным делам.

Далее нам стоит рассмотреть аргументы западников. Как и упоминалось выше, вторая половина XVII века – начало XVIII – тяжелые времена для России. Существовало огромное количество проблем, которые необходимо было решать здесь и сейчас. Во-первых, общая отсталость промышленности, а в особенности металлообработки (включая серебро, и железо). Второе вытекает из первого: страна крайне зависела от импорта различных ресурсов, и даже тех, которыми мы могли сами себя обеспечить. Третье, отсутствовали хоть сколько-нибудь пригодные для регулярного использования развитая межрегиональная торговая инфраструктура и внутренний государственный рынок. В-четвертых, из-за слабо развитой промышленности внешняя торговая политика была скорее сырьевой, и напоминала, как пишет Анисимов, “торговлю европейцев с ту-

земцами Микронезии” [1, с. 3]. В довершение ко всем вышеперечисленным пунктам стоит упомянуть, что порт у России был всего один, в Архангельске, и тот оживлялся лишь на несколько месяцев летом, когда отступали льды Балтики. Соответственно ни о каком торговом, а тем более и военном флоте, и речи идти не могло. Все это - лишь малая часть проявлений упадка России, касающаяся экономической сферы [1]. Кризис военной сферы мы затронем поверхностно, ведь как известно, войны выигрываются в тылу. Победит тот, чьи солдаты сыты, одеты, имеют лучшее оружие и боеприпасы в достаточном количестве. Достаточно будет упомянуть архаичность русской тактики. В 90-х годах XVII века армии ведущих стран мира все чаще брали в руки кремневые ружья со штыками, вместо алебард, пик, тяжелых мушкетов и аркебуз. Наше же государство могло “похвастаться” стрельцами с гуляй-городом, и ополчением, вооруженным всем тем, чем мог обеспечить город, из которого эти ополченцы и были набраны [2]. Армия - самая требовательная необходимость любого государства. Для преобразования основных принципов вооруженных сил необходимо провести ощутимое количество преобразований и в других сферах. Каждое изменение хоть малейшего аспекта какой-либо структуры - комплекс сложных мероприятий, последствия которых нужно предвидеть заранее. И Петр I был тем человеком, который мог не только предвидеть эти последствия, но и видел потребность России в обновлении.

Итак, трудно отрицать пользу, которую принес Петр I России. Авторы, критикующие реформаторскую деятельность Российского императора, все же, соглашаются с тем фактом, что преобразования были необходимы. Несомненно, в вопросе персонального отношения к деятельности Петра Великого не последнюю роль играет и личное отношение к данной личности, однако история как истина не может быть хорошей или плохой, она такова, какова есть. Петр устранил ошибки предшественников, возвеличил Россию в период своего правления, и заложил базис для многих последующих событий вплоть до наших дней. И по сей день, из тени веков за нами молчаливо наблюдает величественная фигура Петра I.

СПИСОК ИСПОЛЬЗОВАННОЙ ЛИТЕРАТУРЫ

1. Анисимов, Е.В. Петр Первый: благо или зло для России? / Е.В. Анисимов. – М.: Новое литературное обозрение, 2017. – С. 3–5.

2. Беляев, И.Д. О русском войске в царствование Михаила Феодоровича и после его, до преобразований, сделанных Петром Великим / И.Д. Беляев. – М., 1846.

3. Знаменский, Д.Ю. Обновляться или проиграть: о создании Российской имперской бюрократии и «принципе домино» в Петровских реформах / Д.Ю. Знаменский // Вестник университета. – 2021;(9):14-20. – URL: <https://doi.org/10.26425/1816-4277-2021-9-14-20>. (дата обращения: 15.03.2022).

4. Карамзин, Н.М. Записка о древней и новой России в ее политическом и гражданском отношении / Н.М. Карамзин. – 1811. – С. 33–37.

5. Куропаткин, А.Н. Задачи русской армии. Т. I-й. Задачи армии по объединению русского племени и выходу к морям: Каспийскому, Балтийскому и Черному / А.Н. Куропаткин. – СПб.: Склад В.А. Березовского, 1910. – С. 246–307.

6. Омельченко, Н.А. Проблемы национальной (политической) идентичности в контексте идейных дискуссий в русском послеоктябрьском зарубежье / Н.А. Омельченко // Вестник университета. – 2019. – (10):34-41. – URL: <https://doi.org/10.26425/1816-4277-2019-10-34-41> (дата обращения: 16.03.2022).

7. Щербатов, М.М. Рассмотрение о пороках и самовластии Петра Великого // Михаил Михайлович Щербатов Избранные труды / А.Б. Усманов. – М.: Российская политическая энциклопедия, 2010.

ЭНЕРГЕТИКА В ПЕТРОВСКУЮ ЭПОХУ

Залевский Д.А., Соколов К.А.

студенты гр. ФП-05-20

ФГБОУ ВО «НИУ «МЭИ»

Гуманитарно-прикладной институт

Институт энергоэффективности и водородных технологий [ИЭВТ]

Научный руководитель: к.филос.н., доцент, зав. кафедрой ФПС

НИУ «МЭИ» Соколова Ю.В.

Аннотация. Статья посвящена анализу источников энергии и способов ее преобразования, доступных людям петровской эпохи. Энергетика рассматривается как основа петровских реформ, в том числе в военном деле и градостроении. В статье показано, что доступные энергетические ресурсы, с одной стороны, очерчивали горизонты преобразований, а с другой, – стимулировали инженерную мысль.

Ключевые слова: Петровская эпоха, реформы, энергетика, история энергетики, источники энергии

Петровская эпоха – это время кардинальных преобразований в экономике, производстве, военной, политической и социальной жизни России. Это время появления Санкт-Петербургской Академии наук (1724 г.) и первого российского университета (Академический университет Петербургской Академии наук, 1726 г.), время создания могущественного флота России. Многие из этих преобразований получили теоретическое осмысление с точки зрения истории, культуры, истории науки и образования, описаны предпосылки этих процессов, их особенности и последствия. Тем не менее, один из важнейших аспектов, обеспечивших возможность петровских реформ не был в должной степени освещен: вопрос доступных в ту эпоху разновидностей источников энергии и способов ее преобразования до сих пор не был тщательно изучен. Анализ энергетики в петровские времена поможет глубже понять особенности преобразований.

Одной из самых быстроразвивающихся сфер, которая претерпела значительные изменения при Петре I, было военное дело, требующее значительных затрат энергии. Преобразования и инновации быстрее всего укореняются именно в этой области, из-за того, что устаревшая армия, в первую очередь, подвергает опасности всю страну. Военные реформы Петра I оставили значительный след в истории, литературе и искусстве, появление первого флота России является одним из самых важных событий века. В ходе реформы Петр I создал сильную современную армию, что позволило значительно расширить границы России и усилить ее политическое влияние. Так как военное дело прогрессировало быстро и успешно, мы рассмотрим многие технологии из оружейного дела и кораблестроения в качестве примеров эффективного использования энергии, доступной в эпоху Петра Великого.

Энергетические ресурсы, доступные человеку на разных этапах истории всегда очерчивают горизонты его возможностей в производстве, военном деле, строительстве, науке. Энергия и развитие неразрывно связаны, чем больше видов энергии использует человек, чем больше способов преобразования энергии ему доступно, тем шире его технические и технологические возможности, выше уровень и качество жизни. Энергетика – основа развития человечества. В наше время люди используют многообразные источники энергии, которые принято разделять на возобновляемые и невозобновляемые.

К возобновляемым источникам энергии относятся:

- *сила животных и людей;*
- *энергия воды;*
- *солнечная энергия;*
- *ветровая энергия;*
- *геотермальная энергия;*

К невозобновляемым источникам энергии относятся:

- *месторождения углеводородов;*
- *месторождения каменного угля;*
- *урановые месторождения.*

Кроме вышеперечисленных источников энергии существует еще одна группа, являющаяся предметом современных научных исследований и экспериментальных разработок. За ними закрепилось название нетрадиционных источников энергии, среди них: водород, энергия приливов и отливов, волновая энергия, энергия движения планет, энергия фотосинтеза и ряд других. Эти ресурсы служат источниками и могут быть преобразованы в различные виды энергии, а именно: тепловую, механическую, электрическую, химическую, световую и ядерную энергию. Многообразие источников энергии, доступных человечеству сегодня, лишь подчеркивает, насколько ограничены были энергетические возможности в петровскую эпоху.

Петр I родился в 1672 году, унаследовал Российский престол в 1682, когда ему было всего 10 лет, самостоятельное правление началось с 1694 года [1]. Первая поездка Петра в Европу состоялась в 1697, в рамках «Великого посольства», возвращение из длительного путешествия по странам Западной Европы приходится на 1698 год [1]. Можно полагать, что именно с этого времени начнутся грандиозные преобразования в области экономики, науки, образования, производства, градостроительства и в военной сфере. Анализ доступных энергетических ресурсов и освоенных методов их использования и преобразования позволит увидеть возможности и ограничения технологического развития того времени с точки зрения энергетики.

Сила человека и животного – самые древние источники энергии, и они продолжали активно использоваться во времена Петра I. Например, гребцы на судах, тягловая сила, транспорт, сельскохозяйственные и строительные работы. Кроме этого, в петровскую эпоху была доступна тепловая энергия, получаемая при сжигании простейших видов топлива таких, как древесина, солома, торф. Она использовалась для отопления жилищ и для различных производственных процессов. Технологии сжи-

гания каменного угля и углеводородов были еще не известны в то время. Для выплавки меди, железа, олова, цинка и их сплавов требовалось гораздо большая температура, чем при сжигании простейших видов топлива, поэтому использовался древесный уголь и поддув с помощью мехов. Эти же процессы использовались не только для литья, но и для кузнечных работ.

Доступные металлы и сплавы широко использовались для изготовления холодного и огнестрельного оружия. Основным видом огнестрельного оружия того времени были гладкоствольные ружья и пушки. Для их изготовления, кроме литья иковки, также применялись процессы точения, сверления и шлифования. В качестве приводов металлообрабатывающих станков использовалась энергия падающей воды на водяные колеса. Поэтому оружейные производства размещались в местах, где были залежи руды, запасы древесного топлива и воды. Основными местами были Тула, Сестрорецк и Урал. В огнестрельном оружии использовалась и химическая энергия, выстрел производился за счет сгорания пороха, пороховые газы обеспечивали начальную скорость пулям, ядрам и гранатам, а гранаты представляли собой полые ядра, начиненные порохом. Порох представлял собой смесь химических веществ: калийной селитры, серы и древесного угля. Также в эпоху Петра I активно использовалась и энергия ветра в ветряных мельницах и парусах кораблей. Первым русским парусным судном был фрегат «Орел», с экипажем в 58 человек, а в состав вооружения входило 20 пушек, 40 мушкетов, 40 пар пистолетов [3]. Выхода к морю у России не было, корабли строились на удаленных верфях от моря, и их надо было перемещать к местам применения, что также требовало больших затрат энергии. Перемещения производились за счет силы людей и животных. Для уменьшения требуемых усилий применялись различные механизмы (катки, сани, блоки, рычаги и канаты), в летнее время передвижение шло по рекам и каналам, а в зимнее – по снегу и льду.

Военный, производственный и строительный опыт получения, накопления, преобразования и использования энергии обеспечил осуществимость и эффективность реформ Петра I. Обеспечение выхода к морям дало возможность расширить международные связи, развить торговлю и улучшить экономическое положение и военную мощь страны.

Таким образом, можно заключить, что энергетические ресурсы, доступные в петровскую эпоху обуславливали границы возможных научных, технологических и технических преобразований. А с другой сторо-

ны, ограниченность источников энергии при активном развитии всех отраслей интенсифицирует инженерную мысль изобретателей, что позволяет максимально эффективно использовать все доступные средства.

СПИСОК ИСПОЛЬЗОВАННОЙ ЛИТЕРАТУРЫ

1. Всеобщая история: В 6 т. Т. 3. От средних веков к новому времени (XVI – XVIII вв.): учеб. пособие / Л.С. Васильев. – М.: Высш. шк., 2008.
2. История науки и техники / Н.Я. Надеждин. – Ростов н/Д: Феникс, 2006.
3. Российский парусный флот. Справочник. / А.А. Чернышев. – М.: Воениздат, 1997. – Т. 1. – 312 с. – (Корабли и суда Российского флота).

ОБ ИДЕЙНЫХ ОСНОВАХ, ИСТОРИЧЕСКОМ ЗНАЧЕНИИ И КОНФЛИКТНОМ ПОТЕНЦИАЛЕ ПЕТРОВСКОЙ РЕФОРМЫ ГОСУДАРСТВЕННОЙ СЛУЖБЫ

Знаменский Д.Ю.

к.полит.н., доцент,

ФГБОУ ВО «НИУ «МЭИ»

Гуманитарно-прикладной институт
кафедры истории и культурологии

Аннотация. В статье проводится анализ идейно-теоретического фундамента петровских преобразований. Первоочередное внимание автор уделяет реформе государственной службы, в рамках которой в России была сформирована имперская бюрократия западноевропейского типа. Отмечается высокий конфликтный потенциал данной реформы, обусловленный как новизной учреждаемых в государстве институтов, так и их явным несоответствием общественно-политической культуре и традициям допетровской России.

Ключевые слова: реформы, бюрократия, государственная служба, камерализм, рационализм, социальный конфликт.

По мнению подавляющего большинства отечественных [5] и зарубежных [10] историков, реформы Петра Великого на первом своем этапе носили во многом случайный характер, отвечая сиюминутным потребно-

стям ведения войны. Только после таких переломных ее событий, как победа под Полтавой в 1709 году и у мыса Гангут в 1714 году, у царя появляется возможность всерьез заняться совершенствованием гражданского управления [6]. Своеобразным «водоразделом» стало второе путешествие царя по Европе (1716-1717 гг.), в ходе которого Петр особый интерес проявлял к исследованию датского, шведского, французского, австрийского и голландского опыта государственного строительства. В фокусе его внимания были вопросы организации финансов, судопроизводства, церковного управления и кадровой политики. Подтверждением этому служит личная переписка государя в 1716–1717 г. [12] Данный интерес затрагивал и организацию бюрократии, в том числе организацию штатов, распределение полномочий и обязанностей между служащими. Так, в поручении генералу А. Вейде Петр прямо просит выяснить число и обязанности ассессоров в шведских коллегиях, а также прислать «краткое описание о всех коллегиях, написав по-русски» [13].

Именно в этот период реформы государственного аппарата приобретают теоретическую базу. В качестве таковой выступают весьма распространенные в Европе прошлого века идеи камерализма (а именно: светский характер государства, прагматизм в управлении, коллегиальность при принятии решений, высокий уровень регламентации работы служащих всех уровней, узкая специализация чиновников, стабильность штатов государственных органов и т.д.), а также теория естественного права. Последняя стала известна в России благодаря деятельности князя Д.М. Голицына, организовавшего, при участии митрополита Феофана Прокоповича, масштабные работы по переводу трудов Гроция, Пуффендорфа, Локка, Гоббса и других мыслителей-рационалистов. Вместе с тем труды о рационализации государственного управления были известны в России еще во второй половине XVII в. Примером работ подобного рода может служить фундаментальный трактат Юрия Крижанича «Политичны думы или Разговоры о владетельству». Некоторые из сформулированных Крижаничем принципов «науки об управлении народом» – к примеру, справедливость и прагматизм власти, занятость всех сословий, установка на развитие образования, торговли, земледелия, искусства и ремесел – перекликаются с идеями европейских камералистов [7]. Однако нельзя не отметить, что подавляющее большинство подобных идей не воспринимались прежними московскими правителями – в том числе по причине радикально отличного взгляда на такие вопросы, как отношения государства и церкви, приоритет государственного интереса над личным мнением государя и т.д.

Безусловно, существенное влияние на характер государственных преобразований оказала личность Петра: его гипертрофированная манера требовала не просто усвоения европейских принципов рационализма и формализма в управлении, а тотальной регламентации всех сторон общественной и даже частной жизни людей. Так, по словам М.Н. Богословского, Петру было важно «не только издать закон, но и детально объяснить людям его необходимость» [2].

Примечательна петровская трактовка одной из центральных категорий камерализма – государственного интереса. В отличие от европейских мыслителей, определявших конечную цель государственной деятельности как *salus publica* (от лат. – общественное благо), Петр не делает разницы между своим личным и государственным интересом. Напротив, он констатирует, что «интерес есть прибыль и польза государя и государства». Такое понимание было утверждено в Генеральном регламенте 1720 года [4].

В общем подход Петра I к адаптации европейского опыта построения «регулярного государства» отличался своеобразным прагматизмом: в указах своим сотрудникам царь неоднократно указывает на необходимость не слепо копировать ту или иную идею, но «спускать с русским обычаем». Заслуживает внимания оценка данного подхода Е.В. Анисимовым, который отмечал, что таким образом из европейского опыта нещадно вымарывалось все намеки на представительство интересов сословий, парламентаризм и гражданские свободы [1]. То есть, фактически ликвидировав существовавшие в России XVII века институты сословного представительства (Боярскую думу, Земский собор, а также земские институты на местах), Петр не учредил никакой «европейской» альтернативы.

Было бы справедливо заметить, что, прекращая практику деятельности сословно-представительных учреждений, Петр руководствовался скорее объективной необходимостью: решение стоящих перед Россией в начале XVIII столетия внешнеполитических задач (рассмотренных нами в предыдущей части настоящего труда) требовало концентрации всей полноты власти в руках царя. Стоит напомнить, что аналогичные факторы в предыдущем столетии оказали влияние на развитие абсолютизма в целом ряде государств Западной Европы – прежде всего во Франции времен Людовика XIV. Именно данные обстоятельства в большей мере, нежели субъективное желание Петра, способствовали затуханию традиционных сословных институтов как в центре, так и на местах.

Таким образом, в процессе реформирования системы государственного управления в России и государственной службы в частности Петр I руководствовался достижениями европейской науки камерализма

и европейским практическим опытом, но делал это весьма выборочно, исходя из собственного понимания того или иного государственного института, а также роли чиновников в задуманном им «регулярном государстве».

Как и многие другие реформы Петра Великого, реформа государственной службы оказала существенное и многоплановое влияние на все российское общество: речь идет об упорядочении чиновной иерархии, внедрении новых принципов кадровой политики в кардинально обновленном государственном аппарате, распространении служебной иерархии практически на всю образованную часть населения империи, учреждении специализированных органов по управлению государственной службой – впервые в России. Безусловно, формирование имперской бюрократии происходило не одномоментно и не столь революционно, как об этом принято рассуждать в околоисторических кругах. Скорее речь шла об эволюции приказной бюрократии и ее приспособлению к новым условиям службы, продиктованным царем-преобразователем.

Не менее важно, что с утверждением Табели о рангах в России появляется первый законодательно установленный социальный лифт: военнотруженики и чиновники, происходившие из недворянской среды, получили возможность своими способностями и своим трудом заслужить личное, а затем и потомственное дворянство. Это позволяли существенно расширить, количественно и качественно, социальную опору абсолютной монархии.

Вместе с тем, при всем позитивном эффекте, петровская реформа государственной службы несла в себе значительный конфликтный потенциал. Так, существенным риском петровской кадровой политики было нежелание многих дворян служить «по-новому» (о массовом стремлении дворян избежать учебы уже упоминалось выше). Кроме того, учреждение новых органов управления (коллегий) и даже принятие необходимых для их работы регламентирующих документов не означало автоматическое изжитие всех пороков приказной системы: невысокий уровень общей культуры и образования, неповоротливость и некомпетентность, склонность к коррупции и т.д. К этим проблемам добавилась еще как минимум одна: узаконенное Табелью о рангах чиновничество породило фактическую зависимость от мнения начальства и нежелание брать на себя ответственность при принятии решений. Как следствие, приведенные обстоятельства не могли не толкать власть к новым административным, т.е. насильственным методам управления гражданскими и военными кадрами.

Серьезной проблемой, порожденной петровской модернизацией российской бюрократии, стало также усиление чиновничьего аппарата без создания каких-либо механизмов внешнего (т.е. общественного) контроля за ним. Подобный характер процесса выстраивания имперской бюрократии обусловлен как субъективными, так и объективными факторами. И если первые (главным образом личность Петра I) заключались в стремлении государя – вопреки самим принципам «регулярного государства»! – лично вмешиваться в работу всех органов управления, то влияние последних (особенности политической культуры российского общества, необходимость форсированного развития промышленности, торговли, кораблестроения и военного дела) носило гораздо более сложный и долговременный характер. Конкретно речь идет о нежелании Петра привить хотя бы некоторые элементы гражданской активности даже у наиболее просвещенной части российского общества – дворянства и жителей городов. В ракурсе кадровой политики здесь имеют значение два принципиальных момента. Во-первых, подобный подход не способствовал развитию у чиновников ответственности, инициативности и самостоятельности в принятии решений. Во-вторых, правовой нигилизм и гражданская пассивность большинства населения оставляли чиновничий аппарат без общественного контроля.

Вместе с тем нельзя не отметить, что именно в правление Петра I в России складывается внутренний, государственно-политический контроль за профессиональной бюрократией, традиционно замыкающийся на Сенат через фискалитет, прокуратуру и Герольдмейстерскую контору. Таким образом, недостаток внешнего (общественного, сословно-политического) контроля Петр пытался компенсировать усилением контролем внутрибюрократическим. Стремление поставить сословие государственных служащих под контроль политической элиты некоторые современные исследователи (в частности, Г.А. Борщевский [3]) усматривают и в допетровском служилом государстве. Однако думается, что такая цель имеет смысл лишь в том случае, когда чиновничество осознает себя единой профессиональной корпорацией, а формирование подобного сознания связано как раз с петровскими реформами (к примеру, приказная бюрократия XVII века не имела четко сформулированных общественно значимых целей и, следовательно, у власти не было необходимости в создании специальных органов контроля над ней – а с функцией учета справлялся Разрядный приказ). Представляется справедливой позиция отечественных историков С.М. Троицкого [9], Л.Ф. Писарьковой [8] и ряда других, утверждавших, что именно с укреплением самодержавия в начале XVIII в. происходит обособление бюрократии от общества.

Историческая проекция как достижений, так и провалов петровской реформы государственной службы на современную российскую действительность может дать возможность более точно выявить риски и опасности кадровой политики на всех уровнях управления. Неслучайно многие ученые при исследовании [3; 11] проблем развития современной государственной службы в России нередко апеллируют к петровскому опыту построения имперской бюрократии.

СПИСОК ИСПОЛЬЗОВАННОЙ ЛИТЕРАТУРЫ

1. Анисимов, Е.В. История России от Рюрика до Путина. Люди. События. Даты. 4-е изд., доп. / Е.В. Анисимов. – СПб.: Дмитрий Буланин, 2018.
2. Богословский, М.Н. Областная реформа Петра Великого. Провинции 1719–1727 гг. / М.Н. Богословский. – М.: 1902. – С. 21.
3. Борщевский, Г.А. Система управления бюрократией в царской, советской и современной России / Г.А. Борщевский // Вестник Санкт-петербургского государственного университета. История. – 2020. – Т. 65. – №1. – С. 61–84.
4. Генеральный регламент или устав, по которому государственные коллегии, також и все оных принадлежащих к ним канцелярий и контор служители, не токмо во внешних и внутренних учреждениях, но и во отправлении своего чина, подданнейше поступать имеют // Реформы Петра I. Сборник документов / сост. В.И. Лебедев. – М.: Гос.соц.-эк. изд-во, 1937.
5. История России: В 4 т. Т.2. Становление и развитие Российской империи (XVIII – первая половина XIX века): монография / под ред. Н.А. Омельченко. – М.: Инфра-М, 2018.
6. Князьков, С. Из прошлого русской земли. Время Петра Великого / С. Князьков. – М.: Планета, 1991.
7. Крижанич, Ю. Политика / Ю. Крижанич. – М.: ИД «Экономическая газета», 2003.
8. Писарькова, Л.Ф. От Петра I до Николая I: политика правительства в области формирования бюрократии / Л.Ф. Писарькова // Отечественная история. – 1996. – № 4. – С. 16.
9. Троицкий, С.М. Русский абсолютизм и дворянство в XVIII в.: формирование бюрократии. – М.: 1974. – С. 27.
10. Хоскинг, Дж. Россия и русские: В 2 кн. Кн. 1. – М. 2003.
11. РГАДА. Ф.9. Разряд IX. Кабинет Петра I и его продолжение (объединение фондов) Гос. Архива Российской империи. Опись 1. Кн.11. Л. 9, 21, 31об, 49об. 108об, 109.

12. РГАДА. Ф.9. Разряд IX. Кабинет Петра I и его продолжение (объединение фондов) Гос. Архива Российской империи. Опись 1. Кн.11. Л. 9.

13. Blinova N.V., Kirka A.V., Filimonov D.A. Rational Bureaucracy 2.0: Public Administration in the Era of Artificial Intelligence. In: Popkova E.G., Ostrovskaya V.N., Bogoviz A.V. (eds) Socio-economic Systems: Paradigms for the Future. Studies in Systems, Decision and Control, vol 314. Springer, Cham. [Электронный ресурс]: https://doi.org/10.1007/978-3-030-56433-9_174 (2021)

АНАЛИЗ ОБРАЗА ПЕТРА I В ХУДОЖЕСТВЕННОМ ФИЛЬМЕ «СКАЗ О ТОМ, КАК ЦАРЬ ПЕТР АРАПА ЖЕНИЛ»

Корляков Г.С., Беляев П.А.

студенты гр. ГПэ-01-21

ФГБОУ ВО «НИУ «МЭИ»

Гуманитарно-прикладной институт

кафедра рекламы, связей с общественностью и лингвистики

Научный руководитель: к.и.н. доцент кафедры ИиК

НИУ «МЭИ» **Веселов А. А.**

Аннотация. В статье рассматривается образ император Петра Первого в художественном фильме «Сказ о том, как Пётр арапа женил», снятый выдающимся российским режиссером Александром Миттой. Идея воплотить на экране произведение А.С. Пушкина «Арап Петра Великого» была весьма смелой и необычной. Ещё более смелым и необычным получилось киноплощение пушкинского творения.

Ключевые слова: XVIII столетие, Пётр Первый, художественный фильм, художественный образ.

Есть множество точек зрения касательно роли Петра Первого в истории нашей страны. В то время как одни исследователи считают его гениальным реформатором, который обусловил выход России в «топ великих империй», другие клеймят его образом самодура, который чрезмерно любил европейскую культуру и старался навязать русскому народу западные образцы.

Исторический образ реформатора в различных художественных произведениях сильно разнится. В данной статье представлена попытка анализа образа великого российского правителя в художественном фильме «Сказ о том, как царь Петр арапа женил» [1], снятого режиссером Александром Миттой по мотивам неоконченного произведения А.С. Пушкина «Арап Петра Великого» [2]. Пётр I показан как царь-диктатор, ровно, как и царь-реформатор, амбициозный патриот, вместе с тем работающий человек, чья энергия бьет через край и направлена она в развитие любимой России.

Государь любит гуляния на широкую ногу и розыгрыши. В начале фильма он приказывает, прибывшему из Франции домой, Ибрагиму Петровичу Ганнибалу доказать свою верность царю, казнив человека, который оказывается лишь муляжом. Любовь к гуляниям Петра Первого проявляется также в сцене бала на корабле и в сцене празднования с фейерверками.

В то же время, царь предстаёт перед нами, как работающий человек с большой охотой разделяющий тяжёлый труд вместе с простыми тружениками, с ними царь вытягивает на берег в ярости потопленное им же судно, вместе с кузнецами куёт якорь и с ними же проводит сутки напролет на берегу. Он ожидает от всех своих подчинённых готовности работать, даже Иван Алексеевич Балакирев, шут при дворе, вместе с Петром и всеми рабочими вытягивает утопленный ранее фрегат.

Государь не терпит ленивого и безответного подхода к работе и обязательствам. Император наказывает провинившихся демонстрациями их некомпетентности, проверяя их работу на деле. Так бояр, ответственных за создание непригодного для плавания судна, он сначала ругает: «Это что? Раб ленивый, лукавый, это фрегат или лукошко дырявое?» [1], а потом отправляет на этом же судне в море, зная, что корабль обязательно потонет. В другой сцене государь приказывает боярину, который обеспечил российский флот непригодными для использования корабельными пушками, самому зарядить одну из них и выстрелить четырьмя зарядами пороха, чего, естественно, пушка не выдерживает.

Пётр Первый – патриот своей Родины, главной своей целью он видит расширение России и укрепление её на Балтийском и Чёрном морях. Государь мечтает передать своим потомкам сильную и могущественную империю. «Ах, как хочу, чтобы осталась Россия моя не лихоимцам, не расточителям, а людям надежным, верным...», «Хочу, чтобы Россия моя подобно небывалому фрегату сошла со стапелей и в плаванье на зависть всем державам!» [1].

Также царь в фильме проявляет себя как вспыльчивый самодур. Примером этого служит сцена, в которой он решает отправить бояр, безответственно подошедших к созданию корабля, который очевидно потонет, в море на этом же судне «Кто правый, тот не утонет» [1], ведь он любит свои корабли, как родных детей. Другим примером может послужить сцена, в которой Пётр Первый, сначала не обсудив ни с кем, заявляет о женитьбе между Абрамом и Наталией, а потом, получив отказ от Ганнибала, приказывает своему крёстному сыну: «Прочь! С глаз моих, холоп неблагодарный» [1].

В фильме Пётр Великий представлен так же как любящий отец. После того как Абрам Петрович сообщает о душевной пустоте, наставшей после потери сына и неразделённой любви, Ганнибал получает не только утешения и слова любви от своего крёстного отца, но также и указывает новое направление в жизни «Вот смотри, это мой дом, но теперь и твой дом» [1]. Намного позже, видя интерес Абрама к Наталии Ртищевой, он решает их посватать, пользуясь своим царским авторитетом. Он принял это решение, не спросив мнение ни своего крёстного сына, ни Наталии, что привело к раздору между царём и Ганнибалом. Впоследствии, когда Абрам всё-таки женился на Наталье Ртищевой, Пётр простил им всё неповиновение и, обнимая, заявил: «молчи, молчи, а то опять поссоримся, благословляю тебя» [1].

Интересно, что в оригинальном произведении А.С. Пушкина «Арап Петра Великого» [2], у Петра I более ярко представлена любовь к крёстнику. Так, отсутствует сцена розыгрыша только приехавшего Ибрагима, вместо неё первой встречей царя и Ганнибала служит встреча в Красном селе, для которой царь выехал навстречу крестнику. Пётр Великий проявляет любовь к Ибрагиму, рассказывает о его детстве, как о своём ребёнке.

Также, Александр Сергеевич не представляет государя вспыльчивым самодуром. К примеру, сцена с потоплением корабля, на котором идёт бал, отсутствует. Интересно и то, что вместо того чтобы поставить всех перед фактом свадьбы Ибрагима и Наталии, царь сначала обсуждает этот вопрос с крестником, а потом с отцом Наталии, собственно, Гаврилой Ртищевым [2].

Основываясь на проведённом анализе, можно сделать вывод, что Петр Великий, представленный в художественном фильме «Сказ о том, как царь Петр арапа женил», выступает весьма противоречивой личностью. Государь трудолюбив, умён и добродушен, но в то же время, весел, ироничен и вспыльчив. В данном фильме царь – многосторонняя личность с контрастирующими чертами, но с благими намерениями.

СПИСОК ИСПОЛЬЗОВАННОЙ ЛИТЕРАТУРЫ

1. Пушкин, А.С. Арап Петра Великого / Александр Пушкин. – М.: Эксмо, 2013.
2. Онлайн-кинотеатр ivi / Фильм «Сказ про то, как царь Петр арапа женил» (1976). – URL: <https://www.ivy.ru/watch/54004> (дата обращения 06.04.2022).

ПРЕДПОСЫЛКИ И ОСНОВНЫЕ ЭТАПЫ ГОСУДАРСТВЕННО-АДМИНИСТРАТИВНОЙ РЕФОРМЫ ПЕТРА I

Каленская Е.В.

старший преподаватель

ФГБОУ ВО «НИУ «МЭИ»

Гуманитарно-прикладной институт

Инженерно-экономический институт [ИнЭИ]

Аннотация. Приведены военно-политические и мировоззренческие предпосылки реформ. Дан обзор основных этапов и ключевых положений государственно-административных реформ Петра I. Представлен краткий итог проведенных реформ.

Ключевые слова: реформы, административное устройство, государственное управление, сенат, коллегии.

Становление и укрепление в XVII веке европейских абсолютных монархий сопровождалось соответствующим развитием общественной мысли. Развивались учения, пропагандировавшие неограниченную власть государя над подданными ради общего государственного блага и рассматривались способы достижения этого блага. Среди них можно выделить популярные учения, получившие названия: меркантилизма, протекционизма и «камеральной» науки [4].

Меркантилизм предлагал активное вмешательство государства в хозяйственную жизнь страны для накопления капитала внутри страны и поднятия, таким образом ее благополучия.

«Камеральная» наука изучала способы лучшего управления «камерным» (казенным) имуществом, к которому она относилась финансы государства, земли, предприятия и другое государственное имущество.

Протекционизм призывал к большей поддержке национальной экономики и введению с этой целью торговых пошлин и экономических барьеров.

В своих поездках по европейским странам Петр I обучался не только ремеслам, но и знакомился с этими учениями, а так же с существующими в просвещенных кругах взглядами. Привез в страну соответствующие научные труды.

Концепция осмысленного преобразования во многих сферах жизни государства на основе передовых, на тот момент учений, была дополнена его личным пониманием необходимости укрепить и модернизировать российское государство.

Второй важнейшей предпосылкой к проведению реформ была настоятельная необходимость создания мощной армии и флота с использованием шведского, немецкого, голландского опыта, что требовало концентрации средств, людских ресурсов и организационных возможностей для выполнения этих целей. А так же развития различных отраслей производства для снабжения их соответствующим вооружением и обмундированием на постоянной основе.

Следует отметить, что Петр I продолжил целый ряд начинаний своего отца, в частности по привлечению иностранных специалистов на государственную службу и заимствованию их опыта.

Главной опорой власти при Петре I стали дворяне. Своими указами 1714 и 1722 годов «О единонаследии» и «Табели о рангах» он определил новые условия существования этого сословия в обществе [3].

Первый из этих указов объявил вотчинные и помещные земли «недвижимой собственностью», которая не подлежит делению и передается только одному наследнику. Это принуждало младших сыновей дворян к более активной служебной и прочей деятельности.

Большой упорядоченности государственной службы способствовало введение указом Петра «Табеля о рангах». Который устанавливал 14 ступеней для должностей в государственной гражданской и военной службе. От младшего ранга (прапорщика, коллежского регистратора) до старшего (фельдмаршала, канцлера).

Возросло значение личных способностей, добросовестной службы и выслуги лет. При получении восьмого ранга подданные из других сословий становились дворянами. В то же время офицерское звание присваивалось дворянам только после службы солдатами.

Крестьянство, которое по переписи 1724 года составляло подавляющее большинство населения, было бесправно. Несло различные подати, рекрутировалось в армию, привлекалось к различным работам, в том числе строительству городов и прочим повинностям.

С целью совершенствования и упорядочения управления государством, в 1707 году Петр I ввел деление страны на восемь губерний. Те в свою очередь делились на сорок семь провинций, а провинции делились на уезды. У губернатора, назначенного царем, был вице-губернатор и четыре помощника, а так же губернская канцелярия. Они ведали судебными, административными и финансовыми вопросами в своей губернии [1].

В 1719 году была проведена вторая реформа территориального устройства. По ней основной единицей управления стала провинция, которая была напрямую подчинена центральной власти и управлялась воеводой. Губернии при этом сохранились, но за губернатором осталось управление губернским городом, вооруженными силами на его территории и судом.

Важнейшие реформы Петр I провел в административной сфере. Задачей данных реформ было формирование (бюрократического) аппарата с ориентацией на опыт европейских стран.

Так при государе в 1701 году была создана «Ближняя канцелярия – консилия», как основной совещательный орган. При этом, он перестал назначать представителей в Боярскую думу, а в 1704 году ее деятельность прекратилась.

В 1711 году был учрежден Сенат. В начале он состоял из девяти членов назначенных царем. Указам Сената предписывалось подчиняться, как указам самого Петра. К основным вопросам, которыми занимался Сенат относились: оснащение и комплектование армии, функционирование промышленности и торговли, контроль финансов. Решения принимались членами Сената совместно после обсуждения.

В 1722 году для контроля над Сенатом, который к тому моменту существенно разросся, была введена должность генерал-прокурора.

Следует отметить, что в целях обеспечения контроля и борьбы со злоупотреблениями ранее в 1711 году был учрежден Приказ тайных дел с широкими полномочиями, а так же издан указ «О фискалах». Фискалы должны были защищать интересы казны, выявлять и доносить на нерадивых должностных лиц. В дальнейшем при Сенате утверждается должность обер-фискала, а затем генерал-фискала (1723 г.).

В 1712 году была сделана первая попытка создать торговую коллегию, однако только в 1718–1721 годах по шведскому образцу вместо большого числа приказов, которых насчитывалось до девяноста, создается одиннадцать коллегий- органов управления на коллегиальной основе. Это – адмиралтейская коллегия, военная коллегия, коллегия чужестранных дел, вотчинная, камер-коллегия, юстиц-коллегия, ревизион-коллегия, комерц-коллегия, штатс-контор-коллегия, берг-коллегия и ма-

нуфактур-коллегия. Их функции определялись «Генеральным регламентом» и были строго разделены по функциональному принципу. Так же с правами коллегии с 1720 года стал действовать Главный магистрат.

В 1721 году была создана Духовная коллегия для управления церковными делами (Священный синод).

К концу правления Петра I число коллегий увеличилось до семнадцати.

В таблице 1 представлены основные этапы проведения государственно-административной реформы Петра.

Таблица 1

Этапы реформ	Время реализации
Создана «Ближняя канцелярия – консилия», как основной совещательный орган	1701 г.
Упразднение Боярской Думы	1704 г.
Учрежден Приказ тайных дел, издан указ «О фискалах»	1711 г.
Первая реформа административного деления – создание губерний	1707–1710 гг.
Учреждение Сената с законодательными функциями	1711 г.
Установление должности генерал-полицмейстера, становление полиции как самостоятельного государственного учреждения	1718 г.
Создание новых органов управления – коллегий (вместо приказов)	1718–1721 гг.
Вторая реформа административного деления – основной единицей управления становится провинция	1719 г.
Введение государственного управления церковными делами Священного Синода	1721 г.
Принятие указом «Табеля о рангах»	1722 г.
Введена должность генерал-прокурора для контроля над Сенатом	
Изменение системы престолонаследия. Государь сам назначает себе приемника.	1723 г.
Учреждение в Сенате должности генерал-фискала	
Реформа местного самоуправления. Посадское население делится на три гильдии. Создание Главного магистрата, которому подчинены органы городского самоуправления.	1718–1724 гг.

Итогом проведенных реформ явилось формирование централизованной бюрократической системы государственного управления, которая в целом соответствовала европейскому образцу функциональной модели

организации деятельности исполнительных органов. Такая организация управления, созданная Петром I, просуществовала без малого столетие до ее существенной модернизации при государе Александре I.

Для рассмотренных реформ было характерно усиление государственного вмешательства фактически во все аспекты организации жизни в стране и быта людей.

В то же время специалисты отмечают, что Петр считал свои замыслы не завершенными [2]. Сами реформы были иногда не последовательны, как в вопросах административного деления. Реформы в значительной мере основывались на личном понимании Петром правильного устройства государства, его характере и воспитании.

СПИСОК ИСПОЛЬЗОВАННОЙ ЛИТЕРАТУРЫ

1. Исаев, М.А. История государства и права России: учебник / М.А. Исаев. – М.: Юристъ, 2004.
2. Кирин, А.В. Государственные реформы в России: от Петра до Путина / А.В. Кирин. – М.: Изд. дом Высшей школы экономики, 2021.
3. Лебедев, В.И. Реформы Петра I: сб. документов / сост. В.И. Лебедев. – М.: Государственное социально-экономическое издательство, 1937.
4. Нерсесянц, В.С. История политических и правовых учений / под общей редакцией член-корреспондента РАН В.С. Нерсесянца. – М.: ИНФО-М, 1996.

ЭПОХА ПЕТРА I И ИДЕОЛОГЕМА «РУССКОГО ПУТИ» В РАМКАХ ПОСТКЛАССИЧЕСКОЙ РАЦИОНАЛЬНОСТИ

Калинин Э.Ю., ст. преподаватель

Люскин М.Б., доцент

ФГБОУ ВО «НИУ «МЭИ»

Гуманитарно-прикладной институт

кафедра философии, политологии, социологии им. Г.С. Арефьевой

Аннотация. Эпоха Петра имеет большое значение как один из ключевых элементов русского пути с одной стороны, с другой стороны, как идеологическая конструкция с помощью, которой можно оценивать прошлое, настоящее и будущее России. Кроме того, этот принцип позво-

ляет объединять в единое целое разные стороны социального, политического и культурного развития России. Россия выступает как универсальный посредник – медиатор между Западом и Востоком дополняя каждый из этих полюсов до всемирности. В этом отношении эпоха Петра сыграла значительную роль. При разнообразии оценок эпохи Петра необходимо признать раскол, который она привнесла в современное ей общество вместе с петровскими реформами.

Ключевые слова: русский путь, варварство и цивилизация, эпоха Петра, Запад, Восток, раскол.

В работе рассматривается идеологема «Русский путь» (и место в ней эпохи Петра), которая как целое – имеет огромное значение не только как обозначение реальности, как конструкция, с которой можно и нужно работать, но и как некий методологический принцип, который оказывается особенно продуктивным. Этот принцип позволяет соединить в одно целое: общественную и религиозно-богословскую мысль; политику и культуру; понимание противоречивости объекта и возможность многообразия точек зрения.

В самом понятии «Русский путь» речь идет не только о некоем особом пути России или каком-то пути, отдельном от всего «прогрессивного» человечества. Смысл этого понятия гораздо более сложен. С одной стороны, есть Запад и есть Восток (как культурные пространства), и, как это обосновывал В. Соловьев, Россия – это есть то, что, не Запад и не Восток, а Запад и Восток вместе. Россия и русская культура – это цивилизационный мост (медиальность), соединяющий Запад и Восток. С другой стороны, это единство Запада и Востока. В-третьих, это то, что дополняет Запад и Восток до всемирности, получившая у Соловьева интерпретацию как всеединство. Это на самом деле важнейшая составляющая русского пути. В этом смысле мы можем русскую культуру понимать, как медиальный всемирно-исторический феномен.

В своем становлении «всемирная отзывчивость» – это русский проект. Начиная с Пушкина, Карамзина, и с Петра I, эта «всемирная отзывчивость» составляла природу русской культуры. Соединение противоположностей, бинарность русской культуры – эти свойства русской культуры, России, русского национального характера являются прообразом и ядром самой идеологемы «Русского пути», который и состоит из диаметрально противоположных оценок, интерпретаций и т.д.

Петр I оказался втянутым в механизм самой радикальной интерпретации, каким только обладает любая культура, – механизм бинарных оппозиций. И это подтверждает его повышенную значимость, т.к. то, что затрагивает глубинную суть культуры, удостоивается экзистенциального – «либо-либо».

Еще в первой половине XIX в. в рамках спора между славянофилами и западниками была высказана мысль о том, что допетровская Русь являет собой особый тип общества, существенно отличающийся от западноевропейского. П.Я. Чаадаев был убежден в том, что русское общество с самого момента своего возникновения было лишено импульса саморазвития. Предположения Чаадаева в отношении истории России были четверть века спустя преобразованы в концепцию С. Соловьева. Он предложил рассматривать петровскую реформу в рамках общесоциологической теории, выявляющей в истории два основных типа человеческих сообществ – «варварский» и «цивилизованный».

С. Соловьев предложил существенно иной подход. Для него «варварство» и «цивилизация» есть лишь два «возраста» (этапа) в развитии всякого народа. И дело не только в ценностном предпочтении того или иного типа, но и в поиске точки перехода от одного этапа к другому.

Принципиальная новизна его подхода к Петру и его преобразованиям состояла в том, что он поставил эту личность-событие в точку разрыва между древней «варварской» Русью и Россией новой («цивилизованной»). Критерий разграничения двух общественных типов он заимствовал из современной ему западноевропейской социологической теории. По С. Соловьеву развитие состоит в разделении понятий. Наименее развитое варварское общество, где разделение занятий слабо, где каждый делает все для себя нужное, не общается, не меняется вместе с другими. Развитое цивилизованное общество, где господствует разделение занятий и потому доминирует и соединение сил, общая жизнь, ибо все находится во взаимной связи и зависимости.

Прилагая этот критерий к допетровской Руси, С. Соловьев пришел к выводу: ее невозможно признать цивилизованным обществом, т.к. мы не можем обнаружить значительное разделение занятий ни в каких сферах. С его точки зрения, существенные сдвиги в направлении разделения труда и внутренне обусловленное развитие российской цивилизации началось еще в пору непосредственных предшественников Петра. Как отмечает Д.С. Лихачев, петровские реформы были подготовлены и явились закономерным результатом всего развития русской культуры, начавшей переходить от средневекового типа к типу нового времени.

Петр как личность был порождением русской культуры барокко конца XVII в. В нем были сильны ренессансные явления: склонность к просветительству и реформаторству, к научному отношению к миру, к синтезу наук, ремесел и искусств, к барочному представлению о государственности и долге монарха перед своей державой и ее подданными, к пониманию истории как цепи героических событий и поступков, чувствительность к европейским влияниям и т. д. От барокко в Петре были многие черты его характера и то, что определяло противоречивость его как природы, как и эпохи в целом: склонность к учительству, уверенность в своей правоте, «богоборчество» в сочетании с несомненной религиозностью, доброта и жестокость и что определяло противоречивость его как природы так и эпохи в целом [3].

Возможные лики Петра – «Человек среди варваров» и «Суперзверь среди зверей», «Варвар среди людей». Все дело в том, что именно считать «варварством», а что цивилизацией. Но преобразование варварства, включая самого субъекта этого преобразования невозможно сделать без использования варварских средств, т.к. цивилизация еще должна быть сформирована.

Период царствования Петра I всегда был предметом особого внимания исторической науки и иногда рассматривался как поворотный пункт от варварства к цивилизации, по мнению одних, или отказ от национального развития, самобытности, по утверждению других. Очевидно, обе эти точки зрения имеют определенные основания. Значение реформ Петра заключалось в том, что они усилили в высшей культуре «фермент западничества», стремление опереться на определенные ценности западного либерализма, сделали это стремление содержанием деятельности власти и образованного слоя. Однако ограниченный, уродливый характер этого западничества заключался в том, что Запад, западная культура на русской почве были превращены лишь в набор средств, не став органичными для всего общества [1].

Негативное значение петровских реформ заключалось в том, что они привели к усилению поляризованности расколотого общества. Внедрение элементов более высокой культуры происходило таким образом, что они стали фактором наращивания состояния дискомфорта для масс.

Однако Россия, преобразованная Петром I, начала участвовать в европейских делах, вплоть до вхождения в Антанту, русская аристократия училась в европейских столицах, русские писатели (Толстой и Достоевский) и композиторы (Чайковский) стали полноправной частью европейской культуры (ср. с настоящим днем). Одновременно Россия становилась частью мировой рыночной системы. Особая ли страна Россия

или такая же, как все? И то и другое верно одновременно. Россия и уникальная часть мира с особенностями, которые гипертрофированы ее размерами и спецификой ее истории, и обычная страна, исключительность которой ничуть не больше, чем у каждого из остальных членов общечеловеческой семьи. Следует исходить из того, что Россия – это особая цивилизация. Проходя путь модернизации, Россия шла своим уникальным путем.

Действительно ли вражда (антагонизм), а не недопонимание существует между Западом и Россией? И кто собственно основной субъект этой враждебности? Уже О. Шпенглер обнаружил западоцентризм в восприятии мировой цивилизации. Всемирная история – это наша картина мира, а не картина человечества. В данный тезис вносится мировоззренческая априорность и ценностное преимущество, каким обладает западный человек по сравнению с представителями других культур и цивилизаций. Это «прометейство» западной цивилизации является главным продуцирующим механизмом межцивилизационной вражды. Запад за последние 50–70 лет, став реальным властелином мира после распада СССР, выхолостил позитивные ценностно-нормативные начала своей цивилизации [2].

СПИСОК ИСПОЛЬЗОВАННОЙ ЛИТЕРАТУРЫ

1. Ахиезер, А.С. Россия: критика исторического опыта. Т.1 2-е изд. / А.С. Ахиезер. – г Новосибирск: «Сибирский хронограф», 1997.
2. Костин, Е.А. Запад и Россия. Феноменология и смысл вражды / Е.А. Костин. – СПб.: Алетейя, 2021.
3. Петр I _Pro_et_Contra – СПб.: РХГИ, 2003.

ПЕТР I В ИСКУССТВЕ

Карепов Н.К.

бакалавр, гр. ЭЛ-08-21

НИУ «МЭИ»

Институт электротехники и электрификации [ИЭТЭ]

Научный руководитель: к.и.н., доцент **Павлов С.Б.**

Аннотация. в настоящей работе рассматривается то, как образ Петра I представлен в изобразительном искусстве нашей страны разных времён. На различных примерах показаны варианты парадного изображения Петра I. Также рассмотрен образ Петра I личности, его положительный и отрицательный облик.

Ключевые слова: Пётр I, личность, император, царь, портрет, бюст.

Петр I безусловно вошёл не только в историю России, но и в мировую. Он был и остаётся для многих личностью неоднозначной, в чём-то даже загадочной. Для одних он великий император, изменивший направление истории России своими социальными и политическими реформами, для других человек жестокий, безжалостно распоряжающийся судьбами людей. И в искусстве Петр I представлен с обеих сторон, но всё-таки больше с положительной. Разного Петра I можно наблюдать на полотнах и мозаиках, в бюстах и памятниках, на сцене и в кино. И в каждом виде искусства император изображён по-разному, каждый автор вносил что-то своё, то, что не увидели другие или решили не придавать этому внимания.

Рассмотрим облик Петра I в живописи, сначала на примере одного из первых (1717 г.) портретов Петра I работы Ж.-М. Натье. На ней император представлен во всём величии. Его взгляд твёрдый и спокойный. Выражение лица показывает уверенность. Ярко сверкающие доспехи и звезда на груди только усиливают впечатление могущества и величия царя. Смотря на эту картину, у человека может сложиться ощущение, что автор пытался показать облик идеального правителя [7]. Именно так представляло большинство современников Петра I в своих работах. Эта картина предвосхитила представления о Петре I следующих поколений, и даже представление нашего времени, близкое к тому, которое создал Алексей Толстой в своём романе Пётр I [9].

Иначе рассматривает образ царя Петра I его современник – И.Н. Никитин. Картина была написана в 1720-х г. Сделанный в тусклых оттенках портрет наводит на довольно мрачные раздумья. Петр I представлен здесь уже не в ярких доспехах, а в тёмной одежде. Взгляд и лицо показывают сомнение, недоверие и усталость. И.Н. Никитин пытался передать образ Петра I, как человека со сложными душой и характером, который всё время находится в глубоком раздумье и в чём-то сомневается. Черты его лица показывают, как отразились на нём трудности жизни. Художник идеально это передал через цвета и конечно же через взгляд Петра I, тяжёлый, несколько грустный, задумчивый. И.Н. Никитин написал непарадный портрет, в котором изобразил личность Петра-человека, которого он, безусловно, глубоко уважал.

Но по большей части люди искусства представляли облик Петра I в торжественном, парадном виде в разных стилях разных времён. Однако общим свойством их произведений было стремление изобразить лицо и

голову Петра I максимально соответствующим его реальному облику. Поэтому они использовали прижизненный слепок его лица и посмертные маски. Собственно, первый такой слепок сделал выдающийся скульптор К.Б. Растрелли (Эрмитаж 1721 г.) [5]. Он же первый им воспользовался для создания скульптурного облика Петра I. Причём сначала он создал восковой бюст Петра I, а потом отлил его бюст из меди, в стиле барокко. Автор показал императора по пояс. Одетый в доспехи с лентой Андрея Первозванного Пётр I показан грозным, величественно смотрящим, с приподнятой и повернутой немного вправо головой. Большую смысловую нагрузку несут детали бюста. Так, например, на правом грудном щитке показано, как Петр I высекает скульптуру женщины. Как позже признался автор, это женское изображение – образ новой России, этим он хотел показать, что Петр I создаёт Россию заново. На левом щитке показана Полтавская битва. Андреевский крест относит нас к великим морским победам [3]. Другие важные детали изображены на барельефах бюста. На них изображены разгром Карла XII и создание великой России. Сам бюст является парадным, который запечатлел Петра I во время пика его славы. Ещё один бюст Петра I работы К.Б. Растрелли отлит из свинца. Пётр I изображён в образе римского правителя. Здесь Пётр I спокоен и вдумчив. Из ярких деталей можно отметить медузу Горгону на груди Петра – символ устрашения, обращённый к врагам [5].

Но наиболее ярко и выразительно, как мне видится, облик Петра I запечатлён в скульптурных памятниках. И самым известным из них является “Медный всадник” Этьенна Мориса Фальконе. Даже сама история его создания впечатляет, начиная с пьедестала, камень для которого специально долго искали, заканчивая самим конным памятником Петра I. Основание памятника называется “Гром-камень”. Само название произошло от легенды, согласно которой, этот камень откололся из-за удара молнии. Сам камень доставляли практически год. Камень так долго перевозили из-за массы в 2000 тонн и огромных размеров. Сам камень не монолитный, а состоит из нескольких частей. Екатерина II хотела видеть Петра I на коне. Однако скульпторы, которые примеривались к решению этой задачи, были против этого. Э.М. Фальконе же не принял ни одного из предложенных вариантов, смело взялся за решение сложной задачи и создал Петра I таким, каким хотела его видеть Екатерина II [2].

Одной из главных задач Э.М. Фальконе было изображение портретно похожего лица Петра I. Варианты им представленные не понравились Екатерине II, заказчице памятника, поэтому над лицом работала ученица и помощница Э.М. Фальконе Мари-Анн Колло. Змею в ногах

коня создал русский скульптор Фёдор Гордеев. Другой задачей этой выдающейся работы были сами размеры скульптуры. На то время это был самый большой конный памятник. Никогда ранее ещё не отливался памятник таких размеров. При первой попытке произошёл пожар, из-за чего скульптура была повреждена. И её удалось восстановить только через 3 года.

Открыли памятник 7 августа 1782 г. Общий вес его составил около 8 тонн, а высота 5 метров. Пётр I изображён в идеальном образе совершенного человека и совершенного правителя, в блеске величия. Воля заказчицы Екатерины II отражена и в недвусмысленной надписи на постаменте – «Петру Первому Екатерина Вторая».

На другой стороне Невы, в Петропавловской крепости находится скульптура Пётр I Михаила Шемякина. Работу, отлитую в меди, посоветовал скульптору создать Владимир Высоцкий. Петр I представлен сидящим в кресле. Это уже совершенно иная трактовка образа Петра I.

Особый визуальный акцент памятника, впечатляющий зрителя, это пальцы и голова Петра I. Голова была изготовлена с прижизненного слепка, сделанного упомянутым Б.К. Растрелли. По сравнению с габаритами всего тела, голова кажется маленькой. Но она сделана в соответствии с настоящими пропорциями к его фигуре. Сам автор утверждал, что статуя в 1,5 раза больше, чем настоящие габариты Петра I. Делалось это для того, чтобы даже из далека можно было видеть огромного Петра I. Впечатляют пальцы скульптуры, многим они кажутся даже пугающими. Длинные, как ветви дерева, пальцы держатся за подлокотники кресла. Из-за пальцев работу Шемякина прозвали «Пётр-паук». Петербуржцы отнеслись к скульптуре критически. И по сей день те, кто впервые видят этот памятник, смотрят на него с сомнением, даже с ноткой отвращения. Скульптор хотел передать образ Петра-человека, который не одет в доспехи, не сидит на троне или не восседает на коне. Наоборот Пётр I Шемякина – это представление русского царя за чёрной, сложной государственной работой. В обычной обстановке, когда он может быть без парика, отойти от парадного величия. Он действительно выглядит страшным. А ведь таким он и был. Император казнил множество людей, сослал свою жену в монастырь, убил собственного сына. Все эти действия, представляющие собой оборотную сторону «Деяний Петра Великого», определили жутковатый образ Петра I в этом памятнике. Так на одном берегу Невы Медный всадник, «Петр Великий», а на другом – Петр М. Шемякина, «Пётр Ужасный» [4].

Живописные образы Петра I не знают таких противопоставлений. Одна из самых популярных картин, на которой изображён император, - «Пётр I» работы Валентина Серова (1907 г.). На картине Пётр I гордо, с прямой спиной и расправленными плечами идёт вперёд. За ним идут его приближённые, в руках, которых, скорее всего, находятся чертежи. Точно нельзя сказать, чем именно занят царь в Санкт-Петербурге. Но скорее всего он приехал на счёт кораблестроения и строительства С. Петербурга. Это даёт нам понять автор, изображая царя в порту, а не в городе. Важной особенностью является ракурс картины. Пётр изображён на фоне неба. Таким образом Серов возвышает Петра I, показывая его значимость и важность.

Пётр I в художественной литературе похож на себя в живописи. «На берегу пустынных волн стоял он, дум великих полн» – так начинал своё великое произведение Александр Сергеевич Пушкин «Медный всадник». Облик Петра I – основной сюжет произведения поэта [6]. Медный всадник в произведении показан как кумир и пример для подражания с могущественной силой, пушкинские выражения «Властелин судьбы» или «Отсель грозить мы будем шведу...» – хорошо дают это понять. Также А.С. Пушкин показывает значимость действий Петра – «Россию поднял на дыбы» или «Того, чьей волей роковой//Под морем город основался...» [8].

Из вышеперечисленных примеров можно сделать вывод, что образ Петра I был представлен во всех видах искусства. Представленные в работе примеры относятся только к самым известным. Однако в каждом виде искусства Пётр I был показан по-разному. Где-то Пётр был показан в парадном стиле, как на портрете Ж.-М. Наттье или бюсте К.Б. Растрелли. С другой стороны, портретисты показали Петра-человека, Петра-личность, без напыщенного вида и богатства, а в рабочей обстановке, в которой он принимал важнейшие решения, повлиявшие на будущее нашей страны. Таким образом изобразительное искусство представляет нам образ Петра I со всех сторон его неоднозначной личности.

СПИСОК ИСПОЛЬЗОВАННОЙ ЛИТЕРАТУРЫ

1. Архипов, Н.И. Бартоломео Карло Растрелли. 1675—1744 / Н.И. Архипов, А.Г. Раскин. – Л.; М.: Искусство, 1964.

2. Каганович, А. Медный всадник: История создания монумента [скульптором Фальконе] / А. Каганович. - 2-е изд., доп. – Л., Искусство, Ленингр. отд-ние, 1982.

3. Admin Arsenev, Бюсты Петра работы Растрелли (1724), Сентябрь 2013. – URL: <http://petro-barocco.ru/> (Дата обращения: 5.04.2022).

4. Лихачёв, Д.С. Михаил Шемякин и Петербург Петра Первого, Июль 2015. – URL: <https://mihfond.ru/> (Дата обращения: 5.04.2022).

5. Медный всадник: Петербургская повесть А.С. Пушкина. / ил. А. Бенуа; ред. текста и ст. П.Е. Щеголева. – Л.: Изокомбинат "Художник РСФСР", 1983.

6. Немилова, И.С. О портретах Петра I и Екатерины I работы Жана-Марка Наттье. // Загадки старых картин; Она же. [Предисловие Ю.К. Золотова]. – 3-е изд., испр. и доп. – М.: Изобразительное искусство, 1989.

7. Пушкин, А.С. Медный всадник Поэмы / А.С. Пушкин. – М., Эксмо-Пресс, 2017.

8. Толстой, А.Н. Пётр Первый / А.Н. Толстой. – СПб., Азбука-классика, 2014.

ОТ РЕФОРМЫ КИРИЛЛИЧЕСКОГО АЛФАВИТА ПЕТРА I – К СОВРЕМЕННОЙ ОРФОГРАФИИ

Клех Е.И.

студент гр.ГП-03а-21

ФГБОУ ВО НИУ «МЭИ»

Гуманитарно-прикладной институт кафедры рекламы,
связей с общественностью и лингвистики

Научный руководитель: доцент кафедры ИиК, **Демидионова Л.Н.**

Аннотация. В статье рассматривается реформа кириллического алфавита, проведенная Петром I, ее важность для демократизации процесса обучения и становления нового «секуляризованного» светского сознания, а также последовавшие за реформой изменения русской орфографии.

Ключевые слова: кириллический алфавит, введение арабских цифр, гражданский шрифт, новая орфографическая реформа.

При Петре I распространение образования впервые было признано государственной необходимостью и стало неотъемлемой частью государственной политики. Всё то, что мешало движению России вперед, стремительно разрушалось.

Церковнославянский шрифт, который использовался в России до начала XVIIIв., уже не соответствовал потребностям государства, нуждавшегося в образованных людях. Для открывавшихся учебных заведений – школы математических и навигацких наук, артиллерийской, меди-

цинской и цифирных школ были необходимы учебники, справочники, словари, пособия. Архаичный алфавит, которым пользовались до 1710г., был неудобен для книгопечатания, т.к. буквы с надстрочными символами и декоративными элементами усложняли процесс печати. В условиях активного развития точных наук существовавшая прежде буквенная система записи чисел являлась устаревшей и усложняла процесс обучения [1]. Также в алфавите содержались литеры, использование которых не было регламентировано, и которые либо использовались неправильно, либо были излишни, и могли быть успешно заменены другими буквами. В ходе реформы изменился как состав алфавита, так и начертание букв [2]. Необходимо было сделать процесс обучения более простым, убрав из алфавита несколько букв, которые уже не использовались.

Петр I активно участвовал в поиске новой модели азбуки и шрифта, стремясь приблизить шрифты, использовавшиеся в России, к их зарубежным аналогам. В январе 1707 г. голландский инженер Куленбах сделал рисунки тридцати трёх строчных букв русского алфавита по эскизам, предположительно выполненным лично Петром I. Отлиты новые шрифты были на Московском печатном дворе.

Изменениям подвергся также и состав алфавита: были упразднены буквы оу «ук», ѿ «от», ѱ «омега», ξ «кси», ψ «пси», ѵ «ижица», Z «зело», л «юс малый», Ф «ферт»; произошло избавление от декоративных элементов; отменены надстрочные знаки, обозначавшие ударение и копирувавшие аналогичные знаки в греческих текстах, а также титло, использовавшийся для сокращения слов.

Необходимо подчеркнуть, что реформа имела отношение к документам и светским книгам, и не затронула церковные тексты, которые продолжали печататься при использовании церковнославянского алфавита и старого шрифта.

Первая книга, набранная новым гражданским шрифтом, – «Геометрия славенски землемерие» – вышла в марте 1708 г. Окончательно новая азбука была утверждена 29 января 1710 года и воспроизведена в первом букваре Петровской эпохи – «Азбука гражданская со нравоучениями» [2].

В вопросе изменения системы счисления также произошли большие изменения – были введены арабские цифры, которые уже использовались во многих странах как язык точных наук. До реформы Петра I буквы алфавита соответствовали цифрам и числам. Например, число 11 записывалось как ai, число 111 – как aip. Чтобы на письме не путать слова и числа, над буквами в значении цифр ставили специальный надстрочный знак – титло [3].

На рисунке 1 приведены примеры этих обозначений.

а̄	в̄	г̄	д̄	е̄	з̄	з̄
ав	вѣди	глаголь	добро	есть	зельб	земля
1	2	3	4	5	6	7
ӣ	ѣ̄	і̄	к̄	л̄	м̄	н̄
ижѣ	фита	и	како	люди	мыслѣтѣ	наш
8	9	10	20	30	40	50
ѣ̄	о̄	п̄	ч̄	р̄	с̄	т̄
кси	он	покой	червь	рцы	слово	тврдо
60	70	80	90	100	200	300
ӯ	ѣ̄	х̄	ц̄	ѡ̄	ц̄	
ук	ферт	ха	пси	от	цы	
400	500	600	700	800	900	

Рис. 1

Следует отметить, что, несмотря на «европейскую одежду», алфавит остался самобытным, все изменения были рациональны и вносились из необходимости, а не из желания слепо следовать за западными странами. Это доказывает бережное и осторожное отношение Петра к русскому языку.

Первые российские монеты с арабскими цифрами появились в 1707 году. До этого на монетах год чеканки писался при помощи цифиря. Но реформы не могли быть претворены в жизнь в один день. Например, в одно и то же время чеканились и монеты с цифирью, и монеты с арабскими цифрами. Окончательно славянская цифирь исчезла с монет только к 20-м годам XVIII в. [4].

В целом, реформа Петра имела большое значение в истории русской письменности: обновлялся алфавит, исключались буквы-пережитки прошлого, которые больше не использовались в языке, что позволило вести более эффективное обучение людей грамоте. Созданный гражданский шрифт способствовал дальнейшему распространению книгопечатания на русском языке. Реформа также способствовала сближению написания латинских и славянских алфавитов. Новый гражданский шрифт воплощал в себе традиции нового «секуляризованного» сознания, в то время как церковнославянский язык и шрифт оставался олицетворением старой культуры.

Кроме того, это был первый шаг, повлекший за собой целый ряд последующих реформ, осуществлённых Петербургской Академией наук. Так, в 1735 г. были окончательно упразднены буквы ξ «кси», v «ижица»,

Z «зелю». При участии Екатерины Романовны Дашковой, которая была директором Академии наук, был издан «Толковый словарь русского языка», в котором в алфавит была введена буква «ё» вместо «ю» [5].

В начале XXв. при Отделении русского языка и словесности Академии наук была создана Орфографическая комиссия, в которую вошли крупнейшие ученые языковеды. Перед комиссией была поставлена задача упрощения русского письма. Это было необходимо прежде всего, в интересах школы. Проект нового правописания был представлен учеными в 1912г., но не был утвержден, хотя продолжал широко обсуждаться. Из русского алфавита предлагалось убрать буквы «ять» и «фита». В мае 1917г. Министерство просвещения Временного правительства издало циркуляр, который предписывал ввести в школах реформированное правописание с начала нового учебного года.

Когда большевики пришли к власти, они воспользовались уже готовым проектом, и двумя декретами – от 23 декабря 1917г и 10 октября 1918г. была введена новая орфография.

Несмотря на то, что новые правила отменяли написание Ъ только на конце слов, а употребление Ъ как разделительного знака сохранялось, из типографий были изъяты все литеры с буквой Ъ. Для обозначения разделительного знака наборщикам приходилось использовать апостроф, так возникли написания типа *под'ем*, *с'езд*. Также из русского письма были исключены буквы І десятиричное, «ять», и «фита».

И хотя эта орфографическая реформа готовилась учеными дореволюционной России, она преподносилась как заслуга исключительно советской власти. Это определило резко критическое отношение к ней со стороны противников большевизма.

В годы Гражданской войны отмененная старая орфография стала одним из символов Белого движения, такую же роль она играла и для русской эмиграции. Так, И.А. Бунин в своих произведениях, написанных 20-е-40-е годы использовал дореволюционную орфографию.

В 1990-е годы, особенно после развала СССР, стали раздаваться голоса о возвращении к старой орфографии, а изъятые в ходе реформы буквы стали одним из символов дореволюционной России и так называемого «мягкого диссидентства». Яркий тому пример – использование в названии газеты «Коммерсантъ» буквы ъ, который смотрелся как откровенный вызов советскому строю жизни, и стремление восстановить «связь времен» [6].

Таким образом, современный русский алфавит на практике вошёл в употребление в 1917–1918 гг. на основании декрета Народного комиссариата просвещения РСФСР «О введении нового правописания». Начало же реформам положил царь Петр Великий в далеком XVIII веке.

СПИСОК ИСПОЛЬЗОВАННОЙ ЛИТЕРАТУРЫ

1. Реформы Петра I в области образования // Большая российская энциклопедия. – URL: <https://bigenc.ru/text/5054236>. (Дата обращения: 13.04.2022).
2. Петром I учреждена новая азбука // Сайт президентской библиотеки имени Б.Н. Ельцина. – URL: <https://www.prlib.ru/history/619018>. (Дата обращения: 13.04.2022).
3. Истрин, В.А. 1100 лет славянской азбуки / В.А. Истрин. – М.: Наука, 1988.
4. Юхт, А.И. Русские деньги от Петра Великого до Александра I / А.И. Юхт. – М.: Финансы и статистика, 1994.
5. Как появилась буква «ё» // Федеральный портал истории России. – URL: <https://histrf.ru/read/articles/kak-pojavilas-bukva-io>. (Дата обращения: 13.04.2022).
6. Агеев, А. Восставший «Ъ» / А. Агеев // Знамя. – 1995. – №4.

ЭПОХА ПЕТРА I ГЛАЗАМИ СОВРЕМЕННОГО ЧЕЛОВЕКА

Костогрызова Т.А.

студентка гр. ГП-02-21
ФГБОУ ВО НИУ «МЭИ»

Гуманитарно-прикладной институт кафедра рекламы,
связей с общественностью и лингвистики

Научный руководитель: ст. преподаватель кафедры РСиЛ
Акинина М.В.

Аннотация. Статья посвящена анализу эпохи Петра I Великого. Авторы рассматривают данную историческую эпоху глазами современных людей через образ Петра I. Анализируются различные этапы жизни и деятельности российского правителя. Представлены не только исторические завоевания и реформы Петра, но и некоторые психологические особенности этой исторической личности.

Ключевые слова: эпоха Петра Великого, история России, исторический деятель, личность, современная Россия, реформы Петра I, армия и флот России, «Лефортов зять», психологический портрет.

«Неблагодарный есть человек без совести, ему верить не должно. Лучше явный враг, нежели подлый льстец и лицемер; такой безобразит человечество» – Пётр I Великий.

Живя в современном мире, в таком, каким мы его привыкли видеть, мы не задумываемся об истоках. Даже на уроках истории к важным эпохам мы относимся как к простым параграфам, написанным в учебниках, но ведь в то время тоже жили люди, они вели быт, у них были цели и желания. Нам, определенно, сложно представить в чем всё это заключалось, мы можем лишь предполагать, потому что мы живем в комфорте, когда всё необходимое изобретено, когда ты можешь получать знания, не выходя из дома. Но как мы к этому пришли? С чего всё началось? Как современный мир связан с Петровской «одержимостью» кораблями?

Петр I, на мой взгляд, один из самых важных деятелей и правителей за всю историю России. Можно сказать, нам повезло, что когда-то судьба распорядилась жизнью Петра так, что, терпя сильное давление со стороны своей страны, других стран, народа, устоев и традиций, он смог управлять этим государством, ввести множество реформ и превратить Россию из отсталой, нищей, консервативной страны в великую империю и сверхдержаву. Эпоха Петра – это не просто период реформ и завоеваний, но и изменений, которые повлияли на нашу современную жизнь. Петр I – это главный поворот в истории России.

Упомянуть хотелось бы то, что Петр I был энергичным, любознательным бунтарем с самого детства. Петр I был ребенком, когда вступил на престол. Перед его ногами расстилалась огромная страна с населением в 8 миллионов человек живущие в смутное время. Он был провозглашён царём в 10-летнем возрасте, а стал править самостоятельно в 17. Для нас такие цифры кажутся невозможными, потому что большинство современных людей не могут «найти себя» даже в 30, а Петр I в свои 10 лет был царём. Даже учитывая тот факт, что с того момента многие установки изменились, время стало протекать в другом темпе, всё равно ребенок в таком раннем возрасте не мог бы самостоятельно справиться с огромной страной в такое тяжелое время.

Конечно, он был не один: он вышел управлять страной со своим братом, а также за их спиной была сестра Софья, властолюбивая женщина, которая одновременно с этим была и соперница Петра. Даже когда их посадили на трон, она просила сделать для неё незаметное окошко, чтобы диктовать детям, что и как говорить. Этой женщине не было равных, но проблема была в том, что на Руси люди не воспринимали женщину как власть. Это и было основным минусом её правления: символ женщи-

ны, управляющей государством, вызывал у всех сомнения, зная какой подход у русского народа к женщинам. По сей день, кроме неё, за правом управлять этой огромной страной, не было ни одной женщины. Из других соперников был их брат, который был болен и почти слеп.

Петр тот самый ребенок, который с самого детства понимал, что ему не нравится та страна, которая у них есть, не нравится такой образ жизни, консерватизм, отсталость, стабильность на протяжении веков. На самом деле, можно подумать, что он не осознающий своей власти ребенок, потому что он в это время на эмоциональной ноте всего лишь покинул дворец, оставив управление своему брату. Хотя это и есть первый шаг к модернизации.

В тот момент его интересовало другое, что тоже играет роль на дельнейшем становлении личности Петра и бедующих реформ. С юных лет он проявлял интерес к наукам и заграничному образу жизни, среди его друзей было много иностранцев, особенно немцев, живших в Москве в Немецкой слободе.

Поэтому в тот момент он сбежал к иностранным военным, чтобы они его обучали. Для них было предусмотрено отдельное место, где они жили – немецкая слобода. Иностранцы говорили ему, что Россия – это отсталая и необразованная страна, она совершенно не развивается, в столице нет ничего интересного и не возможно представить её будущее. Петра, конечно, это задевало и мотивировало. В те годы, когда он много времени проводил с иностранцами, он наполнялся их взглядами и мыслями.

Детство Петра – это, наверное, точка отправления России в светлое будущее. Мысль о модернизации страны, и в целом бунтарский характер царя, для нас является важной деталью – если бы всего это не было, то наша современная Россия, к которой мы привыкли, вряд ли была бы такой, какая она есть, всё сложилось бы иначе, а каким образом – можно лишь увидеть в философских фильмах.

Современная Россия – это исконно русские устои, традиции и обычаи, которые крепко заложены у нас в генах и в подсознании, в коллаборации с европейскими манерами, образами поведения, достижениями, которые играют лидирующую роль в развитии Российского государства. Все мы знаем о том, что именно Петр I открыл «окно в Европу». Этот феномен можно назвать закономерным, потому что до Петра был Иван Грозный, который тоже хотел установить западные связи. Всё это происходило в первую очередь из-за желания наладить торговые пути и добиться выхода к Балтийскому морю. Конечно, эта реформа укрепила положение России. Она заключалась в усвоении Россией военного дела,

быта и культуры западных стран. Вводилась новая одежда западного стиля, в городскую архитектуру вносились европейские элементы, а старые русские традиции, на которых основывалась устоявшаяся культура нашей страны – разрушались. С приходом европейского образа жизни, пришли и негативные стороны. Это повлекло к зарождению в России курения и пьянства, что тоже немаловажно, т. к. до сих пор проблема алкоголизма, курения является актуальной. Такая реформа значительно изменила Россию и повлияла на её будущее, хотя началось всё с того, что Петр 1 увлекался кораблестроением и развитием морского флота.

Помимо развития морского флота, важную роль играла армия России. Она была не такой сильной, она не могла самостоятельно устраивать походы против других стран и отбиваться, поэтому Петр стремился укрепить её. Петр 1 сделал все, что требовалось для улучшения армии и добился желаемого результата. Он был жестоким и требовательным, но таким образом он добивался результатов. Он вводил реформы, которые считал нужными, несмотря на потери и людские несчастья. Его ненавидели за это крестьяне, ведь их принуждали работать на мануфактурах, строить каналы и известный всем город Санкт-Петербург. Все это приводило к гибели уставших от бесконечной тяжелой работы людей. Он казался врагом, дворян отправил на службу, крестьян в солдаты. Факт того, что нельзя добиться успехов без потерь, с нашей точки зрения кажется жестоким и не правильным, но реформы этого требовали. Ему желали смерти и говорили: «Как бы Петра убили, так бы и служба минула и черни бы легче было». Но Петр жил и требовал от народа усиленного труда.

Таким образом личность и деятельность Петра не были поняты народом. Его культурные и политические взгляды казались противоречивыми и чуждыми. Все задавались вопросом «какой он царь?». Выросло убеждение, что Петр антихрист, потому что он против православия, «разрушает веру христианскую». Зато развивалась фантазия народа и все слухи постоянно варьировались и в итоге выросли в одно определение Петра: «Он не государь – латыш; поста никакого не имеет; он льстец, антихрист, рожден от нечистой девицы».

«В Москве про Петра ходили разные легенды, там его упрекали за то, что «бороды бреет и с немцами водится и вера стала немецкая». По их мнению, Петр обасурманился за близость к немцам и расположение Петра к девице Монс, знакомой ему через Лефорта, в народе звали Петра «Лефортовым зятем».» – говорит исторический журнал.

Несмотря на такие возгласы, недовольства и массу слухов о правителе, он всё равно делал так, как считал нужным. Его идеи и убеждения были непоколебимы. Петр тот человек, который будет рваться вперед, к переменам во благо, несмотря на общественные и личные проблемы. Хорошо это или плохо?

Стоит рассмотреть портрет Петра с точки зрения психологии. Петр решительный и целеустремленный человек. Это мы видим с самого детства. Когда-то он увидел, что можно жить лучше, чем в его стране, поэтому, постепенно модернизируя страну, он приходит к своей цели. Он подчиняет людей своему влиянию. Предпочитает только крупные цели – идет к ним несмотря ни на что. Здесь хорошим примером служит его одержимость морским флотом и кораблями. Он задался идеей организовать свой флот и армию, он построил корабли и отправился нападать на турков. Также, его настойчивость возрастает пропорционально количеству препятствий, которые нужно преодолеть. Дела контролирует по конечному результату. В первую очередь концентрирует свое внимание на недостатках и слабых местах. Если нет азарта борьбы, погружается в сомнение и плохое настроение. К примеру, тот же поход на турков. Одержимый кораблями, он строит собственный флот и врывается в Азовское море. Он начинает воевать с турками, которые в последствии сдались. Для него это важный психологический момент, это не шуточная морская баталия. Он построил флот, бросил вызов и победил. Данный анализ – это не перечень событий из параграфа по истории, это полноценный психологический образ известной исторической личности. Подтверждение моим словам можно найти в психологической книге К.Яроша "Психологическая параллель. Иоанн Грозный и Петр 1".

Ко всему прочему, опросив несколько людей, интересующихся историей, все они, независимо друг от друга, сошлись на одной мысли, что Петр 1 – это не просто император, который внес свой вклад в развитие истории России, но и сильный лидер, который пережил тяжелое детство. Тот, кто объективно сравнивал Россию с другими странами и не слушал никого кроме себя. Он не придерживался религиозных убеждений, что было порицаемо в то время, и при этом смог осуществить цель – всё изменить. Потому что в разрушающейся стране, полной безграмотных людей, где не была развита наука, в то время как за границей России наступает эра открытий, колонизаций и кардинальных изменений в географии, а Россию не затрагивают никакие мировые изменения – так несколько веков подряд жить нельзя. Петр всю свою жизнь прожил под давлением не сочувствия к нему и к его заветным стремлениям со стороны малоразвитого общества.

Конечно, были и сторонники, и противники. Петр был спорной личностью, вызывающей множество слухов и сплетен. Противники всегда находили минусы и недовольства в его деятельности, его многие ненавидели, однако сильных протестов не возникало. Все считали его религиозным предателем, ведь Петр был за науку, и, как можно заметить, наука и религия всегда противопоставлены друг другу. Многие, кто были особо недовольны правителем уезжали в Сибирь или Польшу.

Он отстраивал школы и университеты, открыл науку. Сторонники и сотрудники Петра были меньшинством в русском обществе. Воспитанные в школе Петра люди прониклись взглядами своего воспитателя и даже после его смерти не дали государству разрушиться.

Сейчас, когда на дворе 21 век и мы живем в полном комфорте, когда нам доступна наука, нет затяжных войн, когда экономические связи достигли стабильности – нам стоит это ценить. То, чего люди добивались всю историю человечества – у нас есть. Мы живем в самое удобное время, но остаемся недовольными и создаем проблемы, чтобы потом их решать. То, чего добивались наши великие императоры, исторические деятели и прадеды нельзя рушить. Столько столетий прошло, столько сил потратили не для того, чтобы в самом комфортном веке это разрушить.

«На кону само существование России как русской цивилизации. Я вижу много аналогий сегодняшнему моменту в истории. Смутное время, канун февраля 1917 года, распад СССР. Вот, к чему нас подталкивает коллективный запад. Нас толкают к разрушению политической системы, разрушению страны» – заявление В.Мединского на заседании Межведомственной комиссии по историческому просвещению.

Те, у кого мы учились жизни – не должны быть нашими врагами.

СПИСОК ИСПОЛЬЗОВАННОЙ ЛИТЕРАТУРЫ

1. Берн, Э. Игры, в которые играют люди. Люди, которые играют в игры / Э. Берн. – М.: Эксмо, 2021.
2. Отечественная история: курс лекций: учеб. пособие / М.И. Смирнова, Л.И. Краснова, И.А. Дмитриева [и др.]; под ред. Смирновой. – М.: Издательский дом МЭИ, 2007.
3. Ярош, К.Н. Психологическая параллель: Иоанн Грозный и Петр Великий. – М.: тип. А. Дарре, 1898.
4. Исторические взгляды. – URL: <https://history.wikireading.ru/96821>

ПЕТР I И ЭКОНОМИЧЕСКИЕ ПРЕОБРАЗОВАНИЯ РОССИЙСКОГО ГОСУДАРСТВА

Лукманов А. Х.

д. и. н., профессор

ФГБОУ ВО НИУ «МЭИ»

Гуманитарно-прикладной институт
кафедра истории и культурологии

Аннотация. До сих пор о личности Петра I, значении и последствиях его реформаторской деятельности идут споры историков. В данной статье рассмотрены экономические преобразования императора-реформатора, при котором Российское государство стало великой державой.

Ключевые слова: император, Петр I, реформы, экономические преобразования.

*«Петр не был царем в смысле своих предков,
это был герой-преобразователь или, лучше сказать,
основатель нового царства, новой империи и, чем более вдавался он
в свою преобразовательную деятельность, тем более терял
возможность быть похожим на своих предков; притом же
и великая война прекратилась незадолго до его смерти»*

Соловьев С.М. «История России с древнейших времен»

2 ноября (22 октября по старому стилю) 2021 г. исполнилось 300 лет со дня провозглашения Российской империи.

На торжественном заседании Сената 22 октября 1721 г. за заслуги перед Россией Петру I был пожалован титул «Отца Отечества, Императора и Петра Великого». Тем самым Россия официально провозглашалась империей. Это было сделано сразу же после окончания Северной войны. Победа над Швецией была лишь формальным поводом для нового статуса России, которая за время правления Петра I (1682–1725 гг.) совершила гигантский рывок вперед – из Московского Царства в Российскую Империю, что было закреплено в официальном титуле Петра I. Фраза «Великий государь, царь всея Великия и Малыя и Белья России самодержец» заменялась на «Мы, Петр Первый, император и самодержец Всероссийский» [1, с. 171].

Экономическая политика была направлена на обеспечение благоприятного торгового баланса страны, содействию внешней торговли и привлечению финансов в экономику государства. Весомое значение имело и промышленное строительство.

Итак, программа экономических реформ Петра Великого предполагала:

- укрепление финансов Российской империи;
- развитие как внутренней, так и внешней торговли;
- рост и расширение крупной промышленности;
- развитие сельского хозяйства;
- увеличение водных путей сообщения;
- поддержка ремёсел.

Однако, одновременно, программа экономических реформ Петра I подразумевала жесткий контроль. Также, государство могло вторгаться в жизнь подданных [2].

Экономические преобразования царя были направлены на налаживание внутренней и внешней торговли в стране, а также получение свободного выхода к морю – как главных целей, достижение которых стало возможным благодаря победе Российской Империи в Северной войне.

Следует отметить, реформы коснулись и системы производства. Посредством реформ впервые в стране возникли мануфактуры, которые содействовали контролю качества продукции, а также расширению практики ученичества. Появление мануфактур означало разделение производства на цеха. Мануфактуры имели революционное значение в экономике страны.

Монопольное право на продажу определенных товаров (например, хлеба, соли и др.) оставалось за государством, но частично осуществлялось за счет средств частных лиц, готовых нести расходы на строительство своих мануфактур самостоятельно [3].

Также, Петром I была проведена налоговая реформа. Поскольку правитель осознавал, что налоги выступают в качестве важнейшего источника пополнения государственного бюджета, в финансовой политике Петр Великий придерживался следующего правила: «Требуй невозможного, чтобы получить наибольшее из возможного». Данное правило может объяснить большое число налогов, введенных во времена правления Петра. Например, в 1705 г. был введен налог на бороды и усы.

Петр I осознал, что пользы от введенных налогов мало только к окончанию своего правления. Сборы имели плохое влияние на настроение населения, а также недостаточно пополняли бюджет. Для увеличения эффективности реформы было принято решение провести перепись

населения (1718–1724 гг.). Вследствие всего вышесказанного, первым российским императором было принято решение о введении подушной подати – нового налога, который выступил в качестве тяжелого испытания для населения, и одновременно, сыграл большую роль в развитии России. В результате данного решения подати увеличились втрое.

В качестве главной особенности нового налогообложения выступила замена большого количества налогов на подушную подать, которая посредством данной реформы была увеличена. Податная реформа позволила с помощью увеличения числа налогоплательщиков расширить сферу действия налогообложения.

В результате введение подушной подати принесло дополнительные 2 млн. руб. для казны. Однако, данная реформа имела также и отрицательные стороны:

- наиболее весомая отрицательная черта – реформа не урегулировала проблему самоуправства чиновников и дворян. Чиновники занимались казнокрадством, а дворяне, в свою очередь, для роста собственных средств, старались сделать так, чтобы их крестьяне не платили повинности;

- также, одним из нерешенных вопросов выступает то, что крестьяне, которые работали в разных районах, обязаны были уплачивать одинаковый налог. Следовало учитывать при формировании данного налога условия района, в котором работает крестьянин;

- еще один недостаток реформы – обязанность трудоспособных работников уплачивать налог на:

- больных;
- стариков;
- детей;
- беглых;
- умерших между ревизиями.

При подведении итогов проведенной реформы налогообложения можно прийти к выводу, что, общая сумма прямых налогов возросла с 494 тыс. руб. до 4.731 тыс. руб. [4].

Таким образом, благодаря проводимой финансовой политике были осуществлены следующие мероприятия:

- проведена реформа налогообложения;
- увеличен выпуск монет новых номиналов и серебряных;
- снижено количество серебра в монете;
- замена медными монетами мелких серебряных;
- введен запрет на вывоз золота и серебра из страны;
- выпуск серебряных рублей;
- для роста доходов казны был увеличен выпуск медных монет;

– русских купцов обязали сдавать в казну все полученное от продажи товаров золото и серебро в обмен на монету по курсу, который был установлен;

– изъятие во внешней торговле из свободного оборота золота и серебра;

– учреждение в виде коллегий системы центрального государственного управления;

– начало составления государственного бюджета в виде общих бюджетных росписей прихода и расхода государства;

– впервые была организована собственная добыча серебра.

Итак, подведем итоги экономических реформ, проведенных Петром I:

– возникновение нового, играющего большую роль экономическо-го центра – Санкт-Петербурга;

– увеличение количества мануфактур в 7 раз;

– 3 место по выплавке металла было занято Российской империей;

– экономическое развитие страны значительно возросло и вышло на новый уровень;

– увеличились торгово-экономические связи России с Европой.

Петр Великий организовал страну с мощной экономикой, в которой была четкая система управления, большая и сильная армия, флот. Также, с правителем считались и на международной арене. Российская империя стала военно-бюрократическим, самодержавным государством. Одновременно с этим следует констатировать, что полностью отставание страны преодолено не было, а сами преобразования проводились в большинстве своем за счет принуждения. Тем не менее, сложно переоценить значение в истории страны выдающегося российского правителя. Невозможно не отметить, что Петр I входит в число наиболее заметных фигур мировой истории.

СПИСОК ИСПОЛЬЗОВАННОЙ ЛИТЕРАТУРЫ

1. Хрестоматия по истории России с древнейших времен до наших дней: учеб. пособие / сост. А.С. Орлов, В.А. Георгиев, Н.Г. Георгиева и др. – М.: Проспект, 1999. – URL: <http://www.hist.msu.ru/ER/Etext/prestoll.htm> (Дата обращения 30.03.2022 г.).

2. Брикнер, А.Г. История Петра Великого / А.Г. Брикнер. – М.: АСТ: Астрель, 2004.

3. Соловьёв, С.М. Публичные чтения о Петре Великом / С.М. Соловьёв. – М.: Издательство «Университетская типография», 1872.

4. Портал История.РФ// URL: <https://histrf.ru> (Дата обращения 30.03.2022 г.).

КАМЕННОЕ СТРОИТЕЛЬСТВО В ЭПОХУ ПЕТРА I

Мартыненко Б.Д., Филоненко И.А.

студенты гр. ГПэ-01-21,

ФГБОУ ВО НИУ «МЭИ»

Гуманитарно-прикладной институт кафедра рекламы,
связей с общественностью и лингвистики

Научный руководитель: к.и.н, доцент кафедры ИиК,
НИУ «МЭИ» **Веселов А.А.**

Аннотация. Основной проблемой данной статьи является изучение каменного строительства в эпоху Петра Великого. Знаменательно, что в Петровскую эпоху строительство из камня было запрещено на всей территории России, за исключением Санкт-Петербурга. Однако, этот указ не раз нарушался и самим царем. В статье раскрывается суть указа, причины его принятия и случаи нарушения закона самим Петром I.

Ключевые слова: Петр I, столица, каменное строительство, «мазанки», запрет, «образцовые дома».

Петр I основал Санкт-Петербург 16 (27) мая 1703 года в устье реки Невы на Заячьем острове. Царь мечтал создать город, который бы смог потягаться в силе и красоте со многими европейскими городами того времени. Но, первые 11 лет строительства, Санкт-Петербург так и оставался преимущественно провинциальным русским городом. Дома зачастую строились из дерева, а сам город был, скорее, похож на большую строительную площадку. Петра сильно тяготили данные обстоятельства, в следствие чего он стал действовать более решительно.

20 октября 1714 года Петром I был издан указ на запрет каменного строительства на всей территории России, кроме Санкт-Петербурга. В следствии данного решения государя, более тысячи мастеров остались без работы, но далеко не каждый был готов перебраться на заработки в новую столицу. Петр рассчитывал, что мастера, оставшись без работы, будут вынуждены сами переехать на берега Невы, но такого не произо-

шло [3]. В самом же Петербурге и его окрестностях было очень трудно найти профессиональных каменщиков. Тогда царь распорядился, чтобы мастеровитых людей насильно свозили со всей России в Северную столицу.

В итоге мастера были собраны и город начал строиться. При этом, камнеобрабатывающих заводов в России практически не было, собственно, как и материалов для них. Труженики работали по 14–16 часов без перерыва в суровых северных погодных условиях пронизывающего ветра. Немаловажно, что ранее Петр принял указ, в соответствии с которым жителям Санкт-Петербурга было запрещено покидать город.

В таких суровых условиях, рабочие иногда прибегали к обману: строили обычный деревянный дом, лепили тонким слоем глины, который раскрашивался «под кирпич». При быстрой езде невозможно было отличить раскрашенный дом от каменного. Но и здесь был подвох: если нарисованный «кирпич» выходил очень красиво и неестественно, то царь мог остановиться и заинтересоваться, откуда появился такой неправдоподобный «кирпич». И тогда таким хитрецам было уж очень плохо. Но стараясь как можно хитрее изловчиться, мастера старались обшивать тонким слоем глины, и рисовали не идеальные линии, чтобы царь не заинтересовался «дикивинным» кирпичом. У такой методики была и полезная функция, она защищала деревянные строения от излишней влажности.

Еще одной из причин необходимости строить каменные дома, стали частые явления пожаров, от которых мог выгореть практически весь город. Петр приказал гражданам перестраивать свои дома, а крышу выкладывать из черепицы, как в Европе. Но такой материал был уж сильно не по карману многим, а качество оставляло желать лучшего.

Город стал преобразовываться, но далеко не с той скоростью, с которой хотелось бы. Царь решил ускорить этот процесс и приказал строить дома по методике «мазанки». Автор проектов – знаменитый архитектор Доменико Трезини с удивительным авторским вкусом [4]. То есть ранняя «схема мухлежа» стала теперь официальной практикой. Рядом с Петропавловской крепостью Петр построил две «мазанки», которые назвал «образцовыми». На их примере богатые горожане могли построить свои дома. Правда, было невозможно строить многоэтажные дома, но всем же хотелось выделиться, тогда царь и разрешил строить сверху различные башенки.

В Москве же каменное строительство было практически приостановлено. Например, возведение здания Арсенала в Кремле было брошено, даже не смотря на любовь Петра I к военным делам и заботе об армии. Это показывает самоотречение царя, чтобы неукоснительно следовать своему закону. Однако, было сделано множество исключений.

Например, в 1706–1719 годах была возведена Набережная палаты, как завершающий элемент величественного памятника Московского барокко. В 1706–1719 годах был возведён Воскресенский войсковой собор [1]. Его возводили также в самый разгар царского запрета на каменное строительство. Более того, сам Пётр Великий принимал участие в его создании, по традиции заложив несколько кирпичей.

Петр I имел причину, чтобы сделать данное исключение. Рядом с Крутицами располагался Новоспасский монастырь, а в нём – могила Романа Юрьевича Захарьина, родоначальника династии Романовых.

Но если во всех предыдущих случаях у царя были реальные причины сделать исключение, то следующая ситуация совершенно иная. Так же в разгар Петровского запрета, а именно с 1714 по 1722 годы в нынешнем Серпуховском районе Московской области был возведён храм Рождества Богородицы. Никакой необходимости в постройке этого здания не было. Почему же тогда Пётр I позволил нарушить указ? Всё на самом деле очень просто. Этот сельский храм является шедевром Голицынского барокко, и был построен Григорием Долгоруковым [1]. Он же, в свою очередь, был ближайшим сподвижником Петра I, а с 1700 года ещё и его генералом-адъютантом. Поэтому данное исключение было сделано, как говорится в просторечии, «по благу».

Помимо этого, иные градоначальники закрывали глаза на царский указ. Так, например, были построены церковь Знамения в Дубровицах (под Подольском), храм Рождества Богородицы в селе Подмоклово и многие другие каменные творения того времени. Правда, большинство отступников сильно поплатились за свою наглость. К примеру, первый губернатор Сибири Матвей Гагарин удерживал при себе очень талантливого мастера Семёна Ремезова для строительства кремлёвских стен, храмов и прочего. Он давал множество взяток, чтобы укрыть свои действия от Петра Великого, но слухи всё равно в итоге дошли до царя, и отступник был повешен. Его тело больше полугода не снимали с виселицы.

Таким образом, запрет на каменное строительство имел весьма условный характер. Неоднократно самим Петром делались исключения в этом правиле. Усложняла исполнение указа нехватка заводов для изготовления материала, город не успевал строиться так как того хотел государь. «Мазанки» стали хорошим дополнением, и заметно ускорили преобразование Петербурга, однако такой метод оказался не долговечным. К концу XVIII века такого типа домов практически не осталось, сказались факторы погодных условий. Конечно, Петру не удалось добиться желаемого результата. Запрет на каменное строительство сняли к 1741 году,

когда в стране появился достаток в кирпичных заводах, а значимость отстройки столицы отошла с передних планов. Идея с «образцовыми домами» в свою очередь была отложена в пользу реализации более значимых проектов.

СПИСОК ИСПОЛЬЗОВАННОЙ ЛИТЕРАТУРЫ

1. Aif.ru // Нельзя, но очень хочется. Как царь Пётр нарушал свой собственный запрет. – URL: https://aif.ru/society/history/nelzya_no_ochen_hochetsya_kak_car_pyotr_narushal_svoy_sobstvennyu_zapret (Дата обращения 09.04.2022).

2. Yandex.zen // Почему Петр I запретил в России строить каменные дома? – URL: https://zen.yandex.ru/media/different_angle/pochemu-petri-zapretil-v-rossii-stroit-kamennye-doma-623fa96d7c44eb25e5df16b3 (Дата обращения 09.04.2022).

3. Гордость нации // 306 лет назад Петр I издал Указ о запрещении каменного строительства по всей России, кроме города на Неве. – URL: <https://gordostjournal.ru/2020/10/20/1900/> (Дата обращения: 08.04.2022).

4. Деловой Петербург // Истоки типовой застройки. Годовщина указа об "образцовых домах". – URL: https://www.dp.ru/a/2019/10/20/Istoki_tipovoj_zastrojki (Дата обращения 08.04.2022).

ОБРАЗ ПЕТРА I В ЛИТЕРАТУРЕ И ИЗОБРАЗИТЕЛЬНОМ ИСКУССТВЕ

Машков А. В.

студент гр.ТФ-04-20

ФГБОУ ВО НИУ «МЭИ»

Институт тепловой и атомной энергетики [ИТАЭ]

Научный руководитель: к.филос.наук, доцент каф. ИиК,

Подкопаева И. А.

Аннотация: В докладе рассматриваются известные произведения отдельных видов искусств, посвященные Петру I. Их авторы по-разному оценивают личность первого русского императора, но тем не менее все они подчеркивают значимость и величие тех дел, которые он совершил.

Ключевые слова: Петр I, А.С. Пушкин и другие. Деяния, оценки, величие, значимость.

*«Се образ изваян премудрого героя,
Что, ради подданных лишив себя покоя...»
Михаил Ломоносов. «Надпись 1 к статуе Петра Великого»
[2. с.207–208]*

Личность Петра первого всегда привлекала к себе внимание историков, писателей и вообще деятелей культуры. Писали о нем М.В. Ломоносов, А.С. Пушкин, Д.С. Мережковский, А.Н. Толстой и многие другие. Каждый из них дал свое видение Петра. Например, А.С. Пушкин неоднократно обращался к образу Петра Великого в своих произведениях: "Медный всадник", "Арап Петра великого", "Полтава". Для него Петр – фигура неоднозначная. В качестве примера можно привести стихотворение "Полтава" и поэму "Медный всадник".

В основе поэмы А.С. Пушкина «Медный всадник» лежит не только историческая, но и социальная проблематика. Пушкин, выступая как исследователь, размышляет о Петре I как о реформаторе, изучив много самых разных мнений и оценок его действий.

«Медный всадник» – это произведение не только о власти, но и судьбе маленького человека. Памятник Петра I, выполненный из бронзы, поэт предпочел назвать эпитетом «медный», который звучит более тяжело, мрачно и настораживающе. Описывая памятник, Пушкин не называет имени правителя, заменяет его на местоимение «он», однако читатель с легкостью узнает личность императора.

*«На берегу пустынных волн
Стоял он, дум великих полн,
И вдаль глядел...» [б. с.172]*

Поэт выразительными художественными средствами описывает мощную государственную «машину», для которой безразличны проблемы маленьких людей, страдающих от власти самодержавного правления. Во вступлении к поэме А. С. Пушкин характеризует Петра Великого как человека умного, решительного, амбициозного, крупного государственного деятеля, который готов был:

*«В Европу прорубить окно,
Ногою твердой стать при море» [б.с.442].*

Но такие грандиозные задачи не могут осуществляться без жертв, а жертвами становился простой русский народ, такой как герой поэмы Евгений. Величие дел, сложность их осуществления часто заслоняло простое человеческое отношение к подданным.

Петр I – великий правитель Российского государства, первый император. А. С. Пушкин как историк прекрасно понимал и оценивал личность Петра Великого. В поэме «Полтава», проникнутой духом патриотизма и свободолюбия, Петр I предстает как гениальный полководец и одновременно активный участник битвы, который наряду с воинами сражается с врагом. Образ великого императора описан в деталях: «...Выходит Петр. Его глаза Сияют. Лик его ужасен. Движенья быстры. Он прекрасен. Он весь, как божия гроза» [б.с.119]

В этом произведении образ Петра I - воина представлен в подobaющих ситуации красках – суровым и жестоким человеком. Царь отправляет на казнь двух невинных людей, поскольку помнит предательство гетмана Мазепы, до этого преданно служащего родине более двух десятилетий.

В целом, наш гений Пушкин, справедливо смог оценить фигуру Петра I как великого человека, выдающегося государственного деятеля, чьи дела переживут века. И в этом он оказался совершенно прав.

Иной взгляд на Петра I дает нам русский писатель XX века Д.С. Мережковский. В романе «Антихрист. Петр и Алексей» он описывает Петра Великого, как исполнителя дьявольского замысла, вероотступника, воплощение Антихриста: «Да он же, проклятый жидовин, с блудницами немками всенародно пляшет; пьет вино не во славу Божию... себя самого (называет) протодиаконом» [3. с.11].

Петр – фигура неоднозначная: тиран, самодур и психопат, но при этом сделал для России очень много, «однако «антихристом» до конца его назвать нельзя» – пишет Д. Мережковский.

Отношение к Петру I у Д. Мережковского резко отличается от того, как его представляет А.Н. Толстой в известном романе "Петр Первый".

Таким образом можно отметить, что у каждого писателя складывался свой образ Петра I. Кто-то в нем видел идеального монарха, государственного деятеля, гениального полководца, а кто-то, наоборот, считал тираном и убийцей. Но при всех негативных оценках, даже критики не могли не согласиться с тем, что Россия при нём заметно продвинулась вперед в своем развитии, существенно сократив свою отсталость от передовых стран Западной Европы.

Образ Петра I получил яркое воплощение в живописи и скульптуре. В честь Петра Великого возведены памятники в разных городах России и Европы. Самым первым и наиболее известным является «Медный всадник» в Петербурге, созданный скульптором Этьеном Морисом Фальконе. С предельной простотой скульптор стремился выразить свою идею "Я ограничусь только статуей героя, которого не рассматриваю ни как полководца, ни как победителя. Надо показать людям более прекрасный образ законодателя, благодетеля своей страны, он простирает свою десницу над объезжаемой им страной». [4. с.42]

Еще один знаменитый памятник, посвященный Петру I, поставлен у Михайловского замка в Санкт-Петербурге. Эта работа принадлежит Б.-К. Растрелли. Петр изображен полководцем-триумфатором, властным и грозным. Он увенчан лавровым венком – символом славы, император восседает на могучем коне, держа в правой руке жезл. Постамент памятника украшают бронзовые барельефы, запечатлевшие решающие битвы Северной войны: под Полтавой и на море у полуострова Гангут. На барельефе «Полтавская битва» отображен момент атаки наших войск. В центре на переднем плане Петр I указывает шпагой А.Д. Меншикову на отступающих шведов. Первое крупное морское сражение, выигранное молодым российским флотом – бой при мысе Гангут, состоявшийся 26–27 июля 1714 года. Этому событию и посвящено содержание второго барельефа. В левой его части на флагманском корабле изображен Петр I, над которым парит гений Победы [5].

Памятник Петру I, созданный современным скульптором М. М. Шемякиным был часто подвержен критике. Скульптура представляет собой уже немолодого Петра I, сидящего на троне. На лицевой стороне постамента установлена бронзовая табличка, на которой на русском и английском языках рассказывается об изготовителях скульптуры Петра. На боковой стороне постамента закреплена медная табличка с надписью: «Основателю Великого Града Российского Императору Петру Первому от Итальянского Скульптора Карло Растрелли и от Русского Художника Михаила Шемякина 1991 г. Отлита в Америке» [7]. Памятник не раз передавался различным музеям, однако никто не хотел его принимать, ведь Петр Великий был совсем не похож на себя: узкие плечи, лысина, длиннющие пальцы, худые ноги, огромные ступни, неестественная одеревенелость всей фигуры. Сам Шемякин объясняет, почему Петр изображен именно так: скульптор пытался создать свой образ, но при работе использовал восковую маску императора, копия которой по

сей день хранится в музее Петербурга. По мнению автора она даёт точное представление о том, как выглядел наш император в зрелом возрасте. Действительно, перед нами уже немолодой человек, потрепанный жизнью и откровенно некрасивый. Видимо, таким он был в последние годы своей жизни.

Можно сделать вывод, что Петр I и как реформатор и государственный деятель, и как военачальник и политик, и как необыкновенно восприимчивый человек к усвоению образованности и науки, ко всему новому, и вообще как выдающийся человек, вызывала большой интерес не только у литераторов, но и у скульпторов разных эпох. Каждый из них по-своему пытался выразить отношение к этой великой личности. Причем этот интерес не ослабевает еще и потому, что деятели искусства ставят перед собой задачу показать народу значимость этой исторической личности, чтобы через нее прославить Россию.

Если проводить исторические аналогии, то можно вспомнить, что Петра Первого нередко сравнивают с Наполеоном I. «Да, он был, подобно Наполеону, идеалистом, мечтателем, великим поэтом действий, этот дровосек с мозолистыми руками, этот солдат-математик, одаренный меньшей взбалмошностью фантазий, более здравым сознанием возможностей и более реальными планами будущего» [1. с. 30].

СПИСОК ИСПОЛЬЗОВАННОЙ ЛИТЕРАТУРЫ

1. Валишевский, К. Романовы. Династия в романах / К. Валишевский. – М.: Издательство «Армада», 1994.
2. Ломоносов, М.В. Надписи к статуе Петра Великого // М.В. Ломоносов. Избранные произведения. – Л.: Советский писатель, 1986.
3. Мережковский, Д.С. Избранное: Роман, стихотворения, эссе, исследования / сост. А. Горло. – Кишинев: Лит. артистика, 1989.
4. Мусский, С. 100 великих скульпторов. Энциклопедия. – М, 2013.
5. Памятник Петру I у Михайловского замка. –URL:<https://fotopitera.ru/2011/06/28/2->(Дата обращения 30.03.2022).
6. Пушкин, А.С. Соч.: В 3 т. – М.: Художественная литература, 1986. –Т.2.
7. Памятник Петру I (Петропавловская крепость). – URL:<https://ru.wikipedia.org/wiki/> (Дата обращения 30.03.2022).

ДЕЯТЕЛЬНОСТЬ ПЕТРА I В ФИЛОСОФИИ РАННИХ СЛАВЯНОФИЛОВ

Никоненко З.К.

студент гр. ГП-036-21

ФГБОУ ВО НИУ «МЭИ»

Гуманитарно-прикладной институт,
кафедра рекламы, связей с общественностью и лингвистики

Научный руководитель: старший преподаватель **Рокотянская М.М.**

Аннотация. Основное внимание в работе акцентируется на философско-исторических взглядах славянофилов. Предметом исследования является анализ и характеристика славянофилами деятельности Петра I, также уделяется внимание на такие мероприятия императора, как принятие «Указа о единонаследии», законодательное оформление крепостного права, принятие церковной реформы, культурные заимствования с Запада.

Ключевые слова: славянофилы, петровские реформы, Хомяков А.С., Герцен А.И., Погодин М.П., Аксаков К.С., Петр I.

Отношение славянофилов к Петру I было неоднозначным, А.И. Герцен писал: «не как теория, как учение, а как оскорбленное народное чувство, как темное воспоминание и верный инстинкт, как противодействие исключительно иностранному влиянию» славянофильство существовало «со времени обрития первой бороды Петра I» как «противодействие петербургскому терроризму образования», то есть насильственной вестернизации общества во всех его сферах жизни [1]. С одной стороны сами славянофилы относились к императору не как к реальному человеку, а как к абстрактному деятелю, который до неузнаваемости изменил облик страны; с другой стороны мыслители не могли объективно судить действия императора. Причиной этих трудностей являлось недостаточное развитие исторической науки в России и (события, которые совсем недавно произошли), А.С. Хомяков писал о Петре I: «человек, для которого мы не находили ни достаточного похвал, ни достаточного упреков, но о котором потомство вспомнит только с благодарностью» [2, с.3].

Славянофилы были не согласны ни с теми, кто считал императора революционером, который отринул все деяния своих предшественников, ни с теми, кто причислял Петра I к продолжателям уже начатого. С од-

ной стороны действия императора были уже подготовлены предшественниками, с другой же стороны, его действия расценивались как переворот в жизни и сознании русских людей.

Говоря о деятельности Петра I, А.С. Хомяков в своей работе «О старом и новом» предписывает императору законодательное оформление крепостного права, что частично соответствует историческим фактам. При Петре I жизнь крестьян стала гораздо тяжелее, введение подушной подати, разрешение помещикам продавать крестьян без семьи и земли, потеря крестьянами права самостоятельно записываться в солдаты – все это узаконилось в жизни народа. Мыслитель говорит, что до Петра I крепостное право закреплялось лишь как обычай, но не в законе. Однако отмена Юрьева дня, Соборное уложение 1649 года оспаривают мнение А.С. Хомякова. Мыслитель видит в юридическом закреплении крестьян массу положительных моментов. Теперь крепостное право воспринимается не как многолетняя традиция, а как правило, которому все без исключения обязаны следовать. А.С. Хомяков говорил, что несправедливость, закрепленная в законе, вызовет недовольства в обществе с большей вероятностью, чем та, которая не поддается огласке и является обычаем. Эти слова полно и ясно отражают точку зрения славянофилов на все возможные узаконивания, обязательность обычаев настраивает народ против власти и закона, К.С. Аксаков прямо говорит: «Ничего не может быть вреднее, как вторжение грубой силы в нравственные вопросы. Там, где грубая сила думает подкрепить истину, она подрывает ее, ибо вносит сомнение в ее собственной, внутренней силе; так что лучше для истины иметь грубую силу себе врагом, чем сподвижницей» [3].

Такое же мнение А.С. Хомяков высказывает об «Указе о единонаследии» 1714 г., мыслитель снова акцентирует внимание на том, что Петр I не создал новую тенденцию, а закрепил уже устоявшееся положение дел; он говорит, что императора «не должно считать основателем аристократии в России, потому что безусловная продажа поместий, обращенных Михаилом Феодоровичем и Алексеем Михайловичем в отчины, уже положила законное начало дворянству» [3, с.18], что означает необходимость закона в данный промежуток времени. В. О. Ключевский же пишет: «к началу XVIII века поместье приблизилось к вотчине на незаметное для нас расстояние и готово было исчезнуть как особый вид служилого землевладения. Тремя признаками обозначилось это сближение: поместья становились родовыми, как и вотчины; они дробились в порядке разверстки между нисходящими или боковыми, как дробились вотчины в порядке наследования; поместное верстание вытеснялось вотчинным пожалованием» [4].

Славянофилы не могли не уделить внимание и церковной реформе, сутью которой являлось полное подчинение церкви светской власти. М.П. Погодин пишет о таких событиях как: реформа Никона, его конфликт с царем Алексеем Михайловичем, церковный раскол и тем самым создает параллель с реформой Петра I. Император был более гуманней своего отца по отношению к раскольникам, не казнил их, а только брал налог в два раза больше, чем с последователей православной церкви. А.С. Хомяковым также отмечается, что подчинение православных церквей началось далеко не с Петровских реформ, а с переноса патриаршего престола из Константинополя в Москву, таким образом ограничивая свободу и починяя его себе, ведь «церковь в земле самодержавной более ограждена равнодушием правительства к ней, чем сановитым, но всегда зависимым лицом полупридворного патриарха» [3 с.16]. Мыслитель отрицает протестантский характер, он считает, что данная реформа не является аналогом европейской, ведь она не затронула ни внутреннее строение церкви, ни догматы, а лишь преобразовала ее систему управления.

Петровские преобразования по мнению славянофилов несли в себе много отрицательных последствий, главным из которых было нарушение естественного хода развития страны, вызванное разделением двух ее главных составляющих – земли (народа) и государства. В результате петровских реформ земля оказалась в полном подчинении у государства, которое к тому времени стало практически единым целым с государем. Расслоение общества усилилось и из-за наличия двух столиц – Санкт-Петербурга и Москвы, которые отражали совершенно разные взгляды одного народа.

Важнейшей проблемой реформ был еще один компонент петровских преобразований – многочисленные культурные заимствования с Запада. Многие исследователи отмечают, что именно противопоставление Европы и России породило славянофилов; анализ заимствований европейских культурных особенностей, их влияние на жизнь России и возможность сохранения самобытности великой державы дал Н.А. Беляеву основание назвать славянофилов первыми русскими философами на равне с европейскими мыслителями.

Говоря о заимствованиях из европейской культуры, мыслители отмечают их необходимость для народа. Россия значительно отставала от Европы в техническом развитии, образование требовало преобразований, искусство так же нуждалось в новых людях и идеях. А.С. Хомяков высказывается положительно о такого рода реформах, по его мнению, благодаря преобразованиям в области культуры Россия перешла на новый этап развития. Однако реформы такого рода имели свои последствия.

Наложение европейских традиций на жизнь русского народа было далеко не гуманным: система штрафов за ношение бороды, запрет на строительство деревянных домов, обязанность вести диалог на французском языке в общественных местах – все это было не введено постепенно, а навязано насильственно русскому народу, что и привело к различным недовольствам.

Неблагоприятным последствием также являлось и европеизация только высшего слоя общества, что привело не только к социальному расслоению, но и культурному. Так, народ разделился на два слоя: высшее общество, которое усвоило европейскую культуру ценой отречения от своей, русской культуры, и простой народ, сохранивший самобытность, традиции, преданность допетровской России, но которому были незнакомы достижения человеческой мысли.

Подводя итоги, можно сделать следующие выводы о мнении славянофилов о Петре I; во-первых, в своих трудах, мыслители выражают как положительные стороны петровских реформ, так и отрицательные, они не проводят грань между верным и ложным, а объективно оценивают преобразования с целью выяснить какие последствия они за собой понесут; во-вторых, славянофилы зачастую неточно высказываются о деятельности императора, ограничиваясь общими контурами его реформ.

СПИСОК ИСПОЛЬЗОВАННОЙ ЛИТЕРАТУРЫ

1. Громов, М.Н. Славянофильство: историософский аспект / М.Н. Громов // История философии. – Вып. 4. – М.: ИФ РАН, 1999. – URL: <http://iph.ras.ru/page51430752.htm>
2. Хомяков, А.С. О старом и новом / А.С. Хомяков // Полн. собр. соч. А.С. Хомякова. – М., 1900. – Т. 3.
3. Аксаков, К.С. О русском воззрении // Аксаков К.С. Государство и народ. – М.: Институт русской цивилизации, 2009. С. 139.
4. Ключевский, В.О. Курс русской истории. Лекция LXII. – URL: http://www.hrono.info/libris/lib_k/klyuch62.php
5. Аксаков, К.С. Учение славянофилов // Передовые статьи газеты "Молва". – URL: <http://dugward.ru/library/aksakovy/kaksakovperedovye.html>
6. Мартынова, О.А. Петр I и его деятельность в философии ранних славянофилов / О.А. Мартынова // Философская мысль. – 2016. – № 10. – С. 63–70. – URL: https://nbpublish.com/library_read_article.php?id=18304

ИНТЕРЬЕР БАРОККО КАК ПРЕДМЕТНО – ПРОСТРАНСТВЕННАЯ СРЕДА

Островский А.И.

бакалавр, гр. ГП-08-18

ФГБОУ ВО НИУ «МЭИ»

Гуманитарно-прикладной институт

кафедра рекламы, связей с общественностью и лингвистики

Научный руководитель: к. ф. н., доцент, **Панкратова А.В.**

Аннотация. Целью данной работы является анализ эстетических и художественных особенностей мебели и интерьера барокко в целом, а также в частности во Франции, Италии и России, в которых стиль имел уникальные черты, характерные для искусства именно этих стран.

Ключевые слова: Интерьер барокко, мебель барокко, итальянское барокко, французское барокко, русское барокко.

Несмотря на широкое распространение и развитие стиля барокко в XVII и XVIII веках благодаря Франции по всей Европе, зародилось оно в Италии в конце XVI века как элитарный стиль приближённых к знати и церкви особ. Название стиля происходит от слова «несовершенный» или «испорченный», которое применялось в терминологии пиренейских ювелиров относительно жемчуга [1]. Характеризовать стиль барокко можно как яркий, контрастный, дорогой, пышный, экспрессивный, гротескный, в какой-то мере пафосный, динамичный и вырывающийся за собственные границы. В нём присутствуют элементы архитектуры, вазы, бандероли, раковины и пальметты.

Барокко переполнено и перенасыщено колоннами, дорогими картинами, хрусталём, бронзой, золотом, лепнинами и фресками, деревянной резьбой из дорогих сортов палисандра или тёмного ореха и контрастным орнаментом из вензелей, которые в совокупности образуют очень роскошную, но слишком пёструю и испещрённую разными деталями композицию. Из-за этого всему барочному многообразию требуется много места, как в ширину, так и в высоту, иначе и без того насыщенная среда начнёт натурально давить на человека, находящегося непосредственно в помещении.

Потолки в барокко никогда не бывают пустыми, их обязательно украшает лепнина из орнаментов или фрески, которые выступают в роли объединяющего стены и потолок элемента, однако, закономерно потолок выделяется пастельными оттенками, граничащими с белым, отчего потолок композиционно не до конца, но является одним целым со стенами. Полы исполняются преимущественно мрамором или дорогим деревом, а затем украшаются контрастными богатыми коврами, которые продолжают мотивы остального интерьера.

В Итальянском барокко интерьер начал приобретать сложные и нагруженные резные формы из дерева, слоновьей кости или ормолу, неотличимые по проработке и числу деталей от скульптуры. На некоторые элементы мебели наносили позолоту, чтобы добавить роскошности, но иногда их оставляли в первозданном виде, так как дерево, из которого делалась резная основа, выглядело самодостаточным и имело свой шарм.

Стулья и кресла отличались прямоугольной спинкой и были обшиты тканью вроде бархата или шёлка, на которых нередко располагался узор или полноценный рисунок с композицией, чаще всего это было изображение природы, на котором могли появляться люди и животные, что в совокупности с живыми формами подлокотников и ножек создавало незаурядный силуэт, а на крышках сундуков часто располагались сложные формы листьев. Нередко декоративным элементом становились кариатиды, пилястры и арки.

Одним из самых ярких представителей мастерства интерьера барокко являлся мебельщик Андреа Брустолон, живший на пороге XVII и XVIII веков. Его работы украшали спиралевидная растительность и дотошно проработанные фигуры людей, животных и музыкальных инструментов, сливавшихся в однородную, динамичную и живую композицию.

Во Франции, в которой барочный стиль появился при Людовике XIII, интерьер получил своё развитие благодаря запуску производства, в частности начали производиться ковры, которые спустя какое-то время стали настоящей гордостью Франции благодаря своим узорам, эскизы к которым делали искусные и именитые художники, такие как Симон Вуэ и Шарль Лебрен.

Симон Вуэ писал живописные эскизы легли в основу шести гобеленов, один из которых находится в Ордене Почётного легиона в Сан-Франциско [5], а Шарль Лебрен создавал картоны, по которым шились гобелены с историческими сюжетами, на вроде серии сцен из жизни Людовика XIV, истории Александра и индейцев, которые в своё время были популярны в Европе. Однако, под конец века при совместной работе Жа-

на Берена и Клода Одрана I гобелены стали исключительно декоративными и наполнялись гротескными мотивами, перенятых из итальянских ковров эпохи Возрождения.

Французский фарфор, являющийся неотъемлемой частью интерьера барокко, в конце XVII века начал покрываться преимущественно голубыми гротескными узорами с элементами ламбрекена, изделия из драгоценных металлов не сохранились из-за переплавки.

Французская мебель того времени стала своего рода революцией, мастера по красному дереву вместе с художниками по орнаменту начали разработку новой мебели, которая тогда была чем-то инновационным из-за своей динамичности и изогнутости, мебель покрывалась резьбой и позолотой, иногда бронзой, что сильно контрастировало на фоне строгих кубических форм, не менявшихся со средневековья. В это время барочная мебель стала не просто новой по отношению к предыдущим поколениям мебели визуальнo, но также стала соответствовать требованиям удобства эксплуатации, одним из таких комфортных новшеств стал так называемый комод, что означает «удобный» на французском.

Русское барокко зародилось в конце XVII века после реформ Петра I, который направил политику и культуру на Европейский курс. Интерьер барокко петровского периода на первых этапах производился по проектам Леблona и эскизам Пино. Их творчество привело к созданию интерьера с использованием деревянных панно во всю стену с лепнинами, которые были окрашены в светлые тона и для контраста позолочены, что называется ламбри, над дверьми и окнами располагали десюдепорты с рельефами, а на потолке появлялись плафоны с живописным изображением верхней части зданий и неба.

Также занимательным фактом является то, что к созданию набросков интерьеров были причастны не только декораторы, скульпторы и художники, но и сам Пётр I, несомненно, он опирался на работы европейских творцов, например, вдохновляясь работами французов Жана и Даниэля Маро или работами нюрнбергского орнаменталиста Пауля Деккера, который учился своему ремеслу у Шлютера.

Мебель завозилась из европейских стран вроде Голландии и Германии, по большей части это были резные дубовые шкафы, кресла с бархатом или теснением на коже, также завозились французские гобелены, однако, несмотря на то, что преимущественно мебель производилась в Европе, немалая доля интерьера наполнялась элементами русского искусства конца XVII века.

Позднее при создании барочных интерьеров была заметна опора на русскую культуру, и переход от старого к новому был не таким резким, как в той же Франции. Несмотря на очевидное подражание европейской мебели, например, заметно сходство английских и русских кресел, не было попытки вслепую копировать, хоть силуэт и был невероятно похожим, но материалы, цвета и узоры делались уже не с таким подражанием.

В заключение хочется подвести мысль, что на примере барокко наглядна изменчивость моды под весом культурных особенностей, сложившихся у того или иного народа. Какую бы изначальную задумку не нес в себе стиль, он неизбежно преобразуется, смешиваясь с другой культурой, из чего синтезируется что-то новое. Этот процесс, вероятно, можно сравнить с эволюцией, так как изменения происходят постепенно, не всегда радикально, но при этом неизбежно множится разнообразие самобытных и уникальных представителей.

СПИСОК ИСПОЛЬЗОВАННОЙ ЛИТЕРАТУРЫ

1. Жермен Базен. Барокко и рококо / СЛОВО/SLOVO, издание на русском языке, 2001.
2. Петровское барокко. – URL: [https://ru.wikipedia.org/wiki/ Петровское_барокко#Интерьеры_и_малые_дворцы](https://ru.wikipedia.org/wiki/Петровское_барокко#Интерьеры_и_малые_дворцы) (Дата обращения: 28.03.2022).
3. Стиль барокко в интерьере квартиры. – URL: <https://j.etagi.com/ps/stil-barokko-v-interere/> (Дата обращения: 27.03.2022).
4. Italian Baroque interior design. – URL: https://en.wikipedia.org/wiki/Italian_Baroque_interior_design (Дата обращения: 28.03.2022).
5. Brustolon | Венецианское барокко. – URL: <https://vk.com/@masttvorqcarving-andrea-brustolon-venecianskoe-barokko> (Дата обращения: 29.03.2022).
6. Simon Vouet. – URL: <https://en.wikipedia.org/wiki/Vouet> (Дата обращения: 29.03.2022).
7. Русская мебель от барокко до модерна. – URL: <https://zen.yandex.ru/media/hag/russkaia-mebel-ot-barokko-do-moderna-5c1d48fd521c8f00ab5f37c6> (Дата обращения: 29.03.2022).

ПЕТР I И МОСКВА. НЕМЕЦКАЯ СЛОБОДА. ЛЕФОРТОВСКИЙ ДВОРЕЦ НА ЯУЗЕ

Пачина Л.И.

старший преподаватель
ФГБОУ ВО НИУ «МЭИ»

Гуманитарно-прикладной институт,
кафедра рекламы, связей с общественностью и лингвистики

Аннотация. В работе представлено расположение и внешний облик дворца Ф.Я. Лефортова – генерал-адмирала, ближайшего сподвижника Петра I – на левом берегу реки Яузы (современный район Лефортово). Предлагается атрибуция гравюры с изображением дворца из фондов ГУК «Музейное объединение “Музей Москвы”». Лефортовский дворцово-парковый ансамбль включает комплекс зданий по берегам реки Яузы между Госпитальным и Дворцовым мостами.

Ключевые слова: Лефортово, Немецкая слобода, Петр I, Лефортовский дворец, Головин, усадьба

Лефортово имеет давнюю и интересную историю. Эта история тесно связана с Немецкой слободой.

Немецкой слободой называлось место в Москве, где жили иностранцы в XVI–XVIII веках. Немцами тогда называли не только тех, кто приехал из Германии, но и вообще любых иностранцев, не знавших русского языка («немых»). В Москве Немецкая слобода находилась в северо-восточной части города, на правом берегу реки Яузы, около ручья Кукуй.

Иностранцы приезжали в Россию для торговли или на службы русским царям в качестве военных, медиков или мастеров разных специальностей. Живя в России, иностранцы сохраняли свою веру и выбирали невест в Немецкой слободе. С русскими иностранцы вступали в брак очень редко и только те, кто принял православную веру.

В первое время Ново-Немецкая слобода мало отличалась от русских застроек, но со временем жители получили возможность строить дома и храмы по своему усмотрению, и это способствовало созданию своеобразного европейского поселения.

Уже к концу XVII века Немецкая слобода стала похожа на настоящий немецкий (иностранский) городок с чистыми прямыми улицами, небольшими уютными домиками. На территории Немецкой слободы было две лютеранских церкви, или по-немецки «кирхи». Там появились дома немецкой и голландской архитектуры красивые как игрушки.

Внутреннее убранство соответствовало западному облику, стены домов были украшены зеркалами, картинами и портретами. В доме стояла красивая европейская мебель, в шкафах посуда и книги.

Жители Немецкой слободы носили западноевропейскую одежду, покупали шляпы, парики, перчатки, т.е. Немецкая слобода становилась европейским уголком, расположенным недалеко от Москвы.

Царя Петра тянуло в Немецкую слободу, и он часто навещал это место, бывал в домах иностранцев. Среди жителей Немецкой слободы были иноземцы, ставшие позже его учителями, здесь он познакомился с человеком, который в дальнейшем был его верным советником и помощником – Францем Лефортом.

В петровские времена в Немецкой слободе началось строительство, и Немецкая слобода стала цветущим, быстро развивающимся районом вблизи столицы, она превратилась в аристократическое предместье Москвы. Здесь появились новые улицы и переулки с многоговорящими названиями: Посланников, Голландский, Сенатский.

С 1690-х годов в Немецкой слободе начался новый этап дворцового строительства. В 1699 году в Немецкой слободе около Яузы на средства казны был построен дворец, который позже Петр подарил Францу Лефорту. Этот дворец стал резиденцией царя и использовался впоследствии для государственных целей. В центральном зале Лефортовского дворца проходили ассамблеи.

В перестроенном виде дворец сохранился до наших дней (2-я Бауманская улица 3, сейчас здесь находится Центральный государственный военно-исторический архив) [1].

Выбор именно этой местности неудивителен. Мать Петра, Наталья Кирилловна Нарышкина, была воспитанницей Артамона Матвеева, «западника», «ближайшего» боярина царя Алексея Михайловича. Матвеев был женат на шотландке Гамильтон, свободной от многих предрассудков русских боярынь. Детство и юность Петра I прошли в путевом царском дворце села Преображенского, граничившего на юге с Немецкой слободой. Пылкого и любознательного царя эта местность привлекала своей необычностью и весёлым проведением досуга.

Деля царский престол со своим сводным старшим братом Иоанном V, с которым Петр I вынужден был считаться, и не мог официально строить дворцово-парковый ансамбль в Немецкой слободе. К тому же это вызвало бы отрицательную реакцию в русском обществе, которое имело традиционные взгляды и отрицательно относилось к европейским веяниям. Поэтому монарх задумал строительство дворцового комплекса для свое-

го фаворита Ф.Я. Лефорта, а на самом деле – для себя. Этот замысел возник у Петра ещё при жизни брата. В письме от 26 сентября 1692 г. своим родным в Женеву Ф.Я. Лефорт пишет: «Если Богу будет угодно, то я приступлю будущим летом к постройке прекрасного каменного дома, для чего их царские величества жалуют мне все необходимое» [2]. Но этому плану не суждено было сбыться. Была построена только большая зала для проведения торжественных мероприятий на правом берегу Яузы.

Появление дворцовых комплексов на рубеже XVII-XVIII вв. в России знаменует переход от Средневековья к Новому времени. Перенос дворцового центра в Немецкую слободу, рядом с царскими усадьбами Преображенское и Семеновское неслучаен. Именно этот район открыто боролся за преобразования государства на европейский лад. В них проходили торжественные приёмы боярской знати в Москве, здесь послы принимали решения по важнейшим вопросам, и проводились различные торжества. Начиная с триумфального празднования второго азовского похода в 1696 г. и до конца XVIII в. маршруты торжественных шествий в честь побед русского оружия, по случаю коронации имперских особ проходили по главной улице Немецкой слободы. Западноевропейское влияние отразилось и во внешнем облике и во внутренней жизни этих дворцов, ставших предтечами дворцового строительства в Санкт-Петербурге.

Освоение левого берега Яузы против Немецкой слободы тесно связано с именем Ф.Я. Лефорта, «разместившего лагерь в 1692-1695 гг. Первый московский полк солдатского строя на левом берегу реки Синички (Лефортский ручей)» [2]. Казармы Лефортского полка располагались правильными рядами, образуя улицы и переулки Солдатской слободы. Позже Петр выдал указ строиться по чертежу архитектора вдоль улиц, а не среди дворов.

Так возникла Новая Солдатская или Лефортская слобода - по фамилии командира данного полка. Со временем это место стало называться «Лефортово».

Левый берег Яузы в XVIII не стал местом массовой застройки для проживания. Он развивался как дворцово-парковая зона, императорская резиденция в Москве.

Началась застройка левого берега Яузы как дворцовой зоны, когда боярин Головин, чтобы быть ближе к государю, купил двор на левом берегу Яузы, напротив Лефортского дворца, архитектура которого сильно повлияла на создание усадьбы Ф.А. Головина.

По сравнению с Лефортовским дворцом усадьба Головина представляла дворцово-парковый ансамбль. Головин отстроил свою великолепную усадьбу очень быстро, она, также как и Лефортовский дворец, стала правительственной резиденцией во время пребывания Петра I в Москве. Усадьба Головина всегда привлекала внимание архитекторов как образец для будущих дворцов и парков в новой столице на Неве.

Так, после смерти Ф.Я. Лефорта его резиденция на левом берегу Яузы переходит во владения боярина Федора Алексеевича Головина. При её реконструкции, законченной к 1703г., он ориентировался на усадьбы, увиденные им в Европе. Многочисленные каналы, пруды, а также здания – парадные и жилые, ветряные мельницы и другие строения усадьбы напоминали уютный уголок Голландии. Она, как и Лефортовский дворец на правом берегу Яузы, становится неофициальной, правительственной резиденцией и используется для торжественных приёмов во время пребывания Петра I в Москве. В праздничные дни здесь устраиваются фейерверки и пальба из пушек.

Гравюра Ф. Шхонебека, выполненная в 1705г., подробно воспроизводит усадьбу графа Ф.А. Головина. В центре располагаются два здания – дворец и помещение для торжественных приёмов. Территория, прилегающая к обоим домам: балюстрады, спуск с обелисками, сад с прудом, красивая форма пруда и многое другое говорит о месте расположения усадьбы Головина. На правом берегу Яузы можно рассмотреть дома Немецкой слободы, и среди них хорошо виден дворец Лефорта. Следовательно, можно сделать вывод, что усадьба располагалась где-то в районе современной Красноказарменной улицы вблизи Дворцового моста.

На сходство указывает и полное совпадение архитектурного облика первого этажа - одинаковое число окон и общность их форм. Есть и конструктивное сходство строений – оба здания состояли из трёх частей, средняя часть более высокая (зал для приёмов), боковые части дома ниже. Учитывая исчезновение из письменных источников упоминания о деревянном дворце Ф.Я. Лефорта с октября 1699 г., можно предположить, что двухэтажному дому Ф.А. Головина предшествовал одноэтажный дворец именитого швейцарца. Он достался боярину после смерти царского фаворита Лефорта.

В архитектуре дворца специалисты видят французский стиль - «все три здания (в т. ч. дом Ф.Я.Лефорта и его дворец на берегу реки) композиционно соединены одной осью с более высокой средней частью для парадного зала», что не было характерно для зданий Немецкой слободы,

выдержанных в стиле голландско-северогерманской архитектуры. Предпочтение данному стилю можно объяснить франко-швейцарским происхождением фаворита царя.

Предположительно дворец был построен русскими мастерами, не исключено, что участие в его строительстве принимал Д. Аксамитов. Так, в основу «пропорционирования и деревянного и каменного дворцов Ф.Я. Лефорта положен модуль в 1 сажень» [4]. Некоторые учёные предполагают, что участие в строительстве дворца принимал мастер каменных дел Дмитрий Иванов [3], при этом упоминаются и возможные проектировщики дворца французы Ф. Циглер и Ф.Л. Тебюлье – мастера резных и золотых дел.

До наших дней дошла и другая гравюра петровского времени с изображением одноэтажного здания, выходящего на пруд. На первом этаже – двойные окна с прямоугольными вставками наверху. Оконные проёмы, разделенные полуколоннами. Наверху карниза – балюстрада с вазами. Средняя часть дворца с 8 окнами, отделёнными друг от друга пилястрами, наверху которых тоже балюстрада с вазами. Боковые части здания покрыты двухскатной крышей с чердачными мезонинами. Входной портал со стороны пруда украшен фронтоном, далее – спуск к пруду, где сверху и снизу стоят парные обелиски. Спуск обсажен кустарником, по берегу пруда огорожен балюстрадой. Слева от дворца – галерея, примыкающая к зданию, справа видны два дома, вероятно, для хозяйственных нужд. Лестница у пруда заканчивается площадкой, которая использовалась как пристань. Часть от неё нашли в 2000 г. археологи под руководством А.Г. Векслера. Строительным материалом для этой площадки-пристани послужили плиты из белого известняка. На пристани стоит ботик с флагом, к нему спускается торжественная процессия во главе с Петром I. С другого берега, засаженного деревьями, стреляют из пушек, приветствуя царя. По пруду плавают прогулочные лодки.

Данная гравюра даёт представление о расположении деревянного дворца Ф.Я. Лефорта, а немногочисленные документальные источники это подтверждают. Автор гравюры и дата её создания не известны, но примерно это с 1698 по 1701 г., когда завершалось строительство и благоустройство дворца на правом берегу Яузы. К сожалению, произведения деревянного зодчества конца XVII – первой половины XVIII вв. на территории нынешнего ансамбля «Лефортово-Немецкая слобода» до нашего времени не сохранились, что вызывает многочисленные споры среди историков о месте их расположения и существования как таковых.

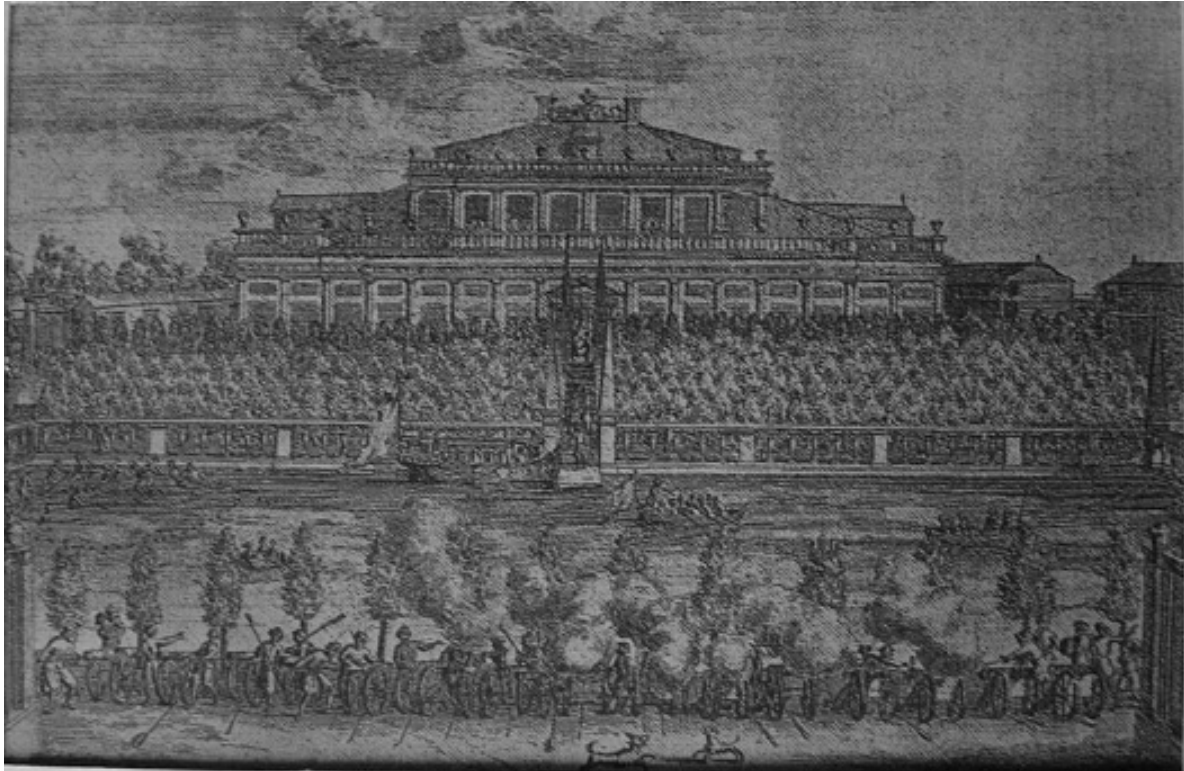

**Дворец генерал-адмирала Ф.Лефорта на левом берегу Яузы.
Неизв. автор. Конец XVII века**

Сопоставляя данную гравюру с гравюрой 1705 г. работы А. Шхонебека и учеников «Панорама усадьбы графа Ф.А. Головина в Немецкой слободе», приходишь к выводу, что на них изображено одно и то же здание, но в разные времена, несмотря на разность этажности и крыши. Похожи внешний вид и прилегающая территория к обоим домам: балюстрады, спуск с обелисками, сад на спуске к пруду и его форма – многое свидетельствует об их расположении на одном и том же месте. На сходство указывает и полное совпадение архитектурного облика первого этажа – одинаковое число окон и общность их форм. Существует и конструктивное сходство строений – оба здания состоят из трёх частей, средняя часть (зал для приёмов) выделяется, боковые части дома ниже. Учитывая исчезновение из письменных источников упоминания о деревянном дворце Ф.Я. Лефорта с октября 1699 г., учёные предполагают, что двухэтажному дому Ф.А. Головина предшествовал одноэтажный дворец именитого швейцарца. Он достался боярину после смерти царского фаворита.

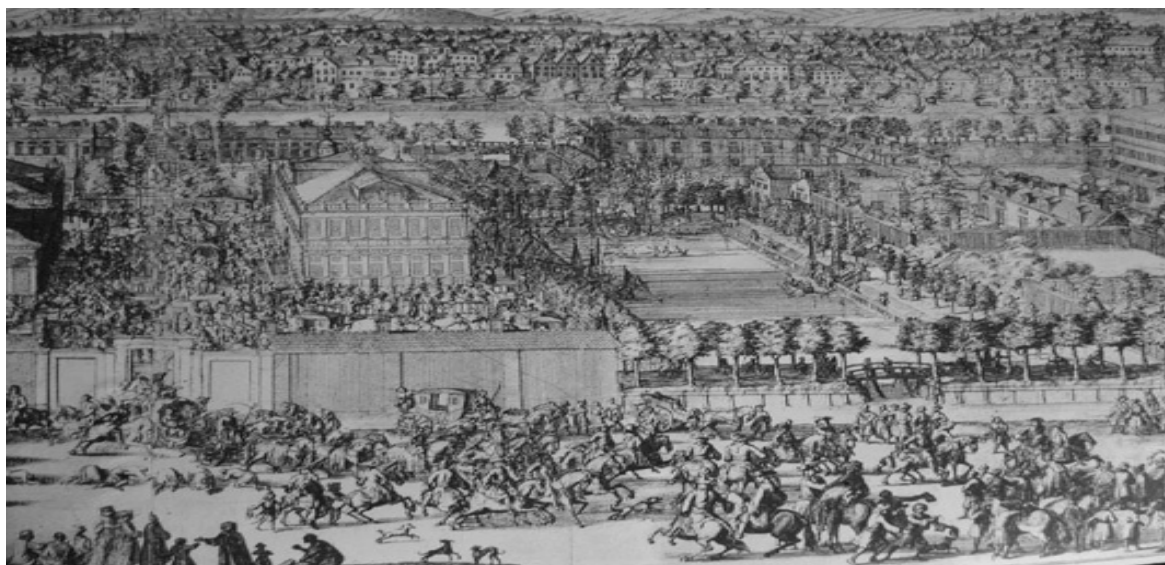

**Панорама усадьбы Ф.А. Головина в Немецкой слободе.
Шхонебек и ученики. 1705**

Фактически Новая немецкая слобода и Лефортово явились первым окном Российского государства в Западную Европу. Перенесение в 1698 г. в Немецкую слободу нового парадно-представительского правительственного центра (Лефортовский дворец) само по себе говорит о становлении новой России, при этом особую роль в этом процессе сыграло государство, четко обозначив ориентацию на Запад. Немалая роль отводилась и строительству на противоположном берегу Яузы петровских «светлиц». Недаром Петр I мыслил о создании новой резиденции и парка в тесной связи с таким важным государственным делом, как строительство Ладожского канала. Монарх думал с помощью каналов соединить Яузу с Невой и открыть водный путь от Санкт-Петербурга до Москвы. В 1703 г. Петр I писал: «Я надеюсь со временем ... ехать водой из Петербурга и в Головинском саду при реке Яузе в Москве встать.» Поэтому отличительной чертой дворцово-паркового ансамбля становятся каналы и соседство с Яузой, с которой они образовывали единую водную систему. Все это ассоциировалось с новым статусом России как великой морской державы.

СПИСОК ИСПОЛЬЗОВАННОЙ ЛИТЕРАТУРЫ

1. Миклашевская. Е.П. Лефортово История, люди и судьбы / Е.П. Миклашевская. – М: Издательский дом МЭИ, 2007.

2. Ф. Лефорт = F. Lefort: сборник материалов и документов // Рос. гос. архив древ. актов, Посольство Швейцарии в Москве / сост. к.и.н. Лаптева Т.А., к.и.н. Соловьева Т.Б.; отв. ред. Лыкова Е.Е. – М.: Древле-хранилище, 2006.

3. Евангулова, О.С. Дворцово-парковые ансамбли Москвы первой половины XVIII века / О.С. Евангулова. – М.: Изд-во МГУ, 1969.

4. Яйленко, В.П. Очерки по истории и архитектуре Лефортово XVII-XVIII веков / В.П. Яйленко. – М.: ООО Галерея 2004.

САНКТ-ПЕТЕРБУРГ КАК ОБРАЗЕЦ ГОРОДА НОВОГО ВРЕМЕНИ

Погребняк Д.А.

бакалавр, гр. ГП-08-18
ФГБОУ ВО НИУ «МЭИ»

Гуманитарно-прикладной институт,
кафедра рекламы, связей с общественностью и лингвистики

Научный руководитель: к.ф.н., доцент **Панкратова А.В.**

Аннотация. Целью исследования является влияние эпохи Нового Времени на образование новой культурной столицы – Санкт-Петербурга. В статье описываются реформы Петра I, которые повлияли непосредственно на развитие города. Описан процесс европеизации, развития нового художественного направления «петровское барокко» и образование особого менталитета на территории нового города. В статье идёт сравнение принятия культурного опыта западным и русским обществом. В результате исследования выявлено то, как преобразовалась западная культура Нового Времени в русском обществе.

Ключевые слова: Эпоха Нового Времени, основание Санкт-Петербурга, реформы Петра I, европеизация русского общества.

Время правления Петра I характеризуется огромным количеством реформ внутри государства, и множество этих реформ связаны с «европеизацией» общества. Всем известен интерес Петра I к европейскому образу жизни. В частности эпоха Нового Времени очень сильно повлияла на культурные предпочтения царя всея Руси. И одной из важнейших реформ Петра I является возведение новой столицы Руси – Санкт-Петербурга, города, который стал образцом Нового Времени.

Эпоха Нового Времени характеризуется новаторством и периодом реформ в культурном, научном и духовном аспектах жизни. Данный период в истории начался в Европе в первой половине XVII века, принято считать, что Новое Время стало развиваться с начала английской революции 1639 года. Для эпохи Нового Времени характерно множество научных открытий, новый индустриальный уклад социальной жизни, демократизация общества, взаимообмен культурным опытом между странами Европы и борьба государства и религии за влияние в обществе. В это время основными стилистическими направлениями в культуре становятся барокко и классицизм.

Такой расцвет европейской культуры имел большое значение для мирового развития и, конечно же, не мог остаться без внимания в России. Петр I делал всё, чтобы Русь не отставала от мирового развития. Однако император поддерживал далеко не все западные ценности и подошёл к проведению «европеизации» Руси так, как он считал более правильным для укрепления государства. Возведение новой столицы, можно сказать, было знаком больших перемен в жизни общества и государства.

Датой основания Санкт-Петербурга считается 16 мая 1703 года. В этот день был возложен первый камень в строительстве нового города после завоевания шведских земель. Вне всякого сомнения, строительство Санкт-Петербурга можно назвать личным масштабным проектом Петра I. Исходя из исторических сведений, правитель всея Руси хоть и не был архитектором, но самолично следил за процессом градостроения. Петр I отдавал предпочтения голландским, немецким и английским архитектурным решениям, это заметно по его личным заметкам в книгах его библиотеки. Но, несмотря на то, что император недолюбливал французскую архитектуру из-за излишней вычурности, Петр I назначил главным архитектором француза Жана-Батиста Леблона, который разработал схему застройки Санкт-Петербурга. Архитекторы, работавшие над градостроением, играли, скорее, исполнительный характер и все свои идеи строго согласовывали с Петром I. Правитель нередко расходился во мнениях с архитекторами, поэтому архитекторы часто сменялись. Строительство Санкт-Петербурга является одним из уникальных случаев, когда стройка шла строго по плану, а не стихийно, как это было, например, в Москве. Благодаря тому, что город строился практически «с нуля», у градостроителей не было никаких значимых ограничений, кроме климатического фактора.

При постройке сооружений архитекторы Петра I ориентировались на западные предпочтения царя. Но, как мы знаем, Петр не любил Запад всецело, он выбирал лишь некоторые черты, которые, как ему казалось, больше подходят русской культуре. К примеру, император не любил излишнюю роскошь, которой было пропитано западное направление барокко. Ему больше нравился голландский классицизм: кирпичные дома, с белыми фронтонами и архивольтами, с белоснежными карнизами и пилястрами. Благодаря тому, что Петр I был довольно придирчив к западному стилю, появилось направление «петровское барокко» – эклектика, состоящая из классицизма и барокко. Для нового направления характерен контрастный цвет зданий с белоснежным декором внешней облицовки. Декором служат колонны, молдинги, карнизы, розетки и наличники. По принципу петровского барокко построили дом Меншикова, Здание Кунсткамеры, Палату Кикина и здание Государственных коллегий.

Несмотря на обилие сооружений в «западном» стиле, это является не единственным отличием Санкт-Петербурга как города Нового Времени. Как уже было отмечено, эпоха Нового Времени характеризуется новаторством и реформами. И Петр I в действительности был новатором для Руси. Из-за своего трагического прошлого, связанного со стрелецким бунтом, император, мягко говоря, не любил находиться в старой столице. Москва для него была чем-то ненавистным, связанным со старым строем и традициями. Поэтому Санкт-Петербург, в некотором роде, был для Петра I глотком свежего воздуха и отличным местом для создания новых порядков на Руси.

Стоит отметить то, что Санкт-Петербург стал толерантным и интернациональным городом, как и подобает городу в духе Нового Времени. Петр I в своих манифестах от 1702 года описал «принцип веротерпимости», а также приглашал иностранцев в Россию, в особенности иностранных ученых в Санкт-Петербург. Наряду с этим, образованную и зажиточную часть населения император нередко отправлял в западные страны для обмена военно-морским и художественным опытом с европейскими коллегами. Эти факты говорят о том, что новая столица развивалась благодаря взаимодействию общества с разными культурами, что также характерно для Нового Времени.

Петр I был очень озабочен образованностью общества, для развития образования он приказал построить в России довольно много учебных учреждений, в том числе и Академию Наук в Санкт-Петербурге, куда приглашали иностранных профессоров. Это идею он также позаимствовал у западного мира и культуры Нового Времени. В целом, Санкт-Петербург считают столицей интеллигенции, и с этим невозможно не со-

гласится. Особенность городского менталитета настолько укрепилась в обществе, что даже спустя столетия, Санкт-Петербург до сих пор считается городом интеллигентных и образованных людей.

С другой стороны, для эпохи Нового Времени характерна демократическая идеология. Тем более, *XVII-XVIII века связаны с идеей свободы личности*. Петр I был категорически против демократии и всячески укреплял монархический строй государства. Он даже запретил такие слова как «вольный» и «свободный». В этом проявляется радикальное отличие западной культуры от русской. Но при этом император Руси разделял философию рационализма, присущую эпохе Нового Времени. Свой рационализм Петр I проявлял в отношении к духовенству. Он определил четкие предписания, которым должны подчиняться представители духовенства, таким образом, их особые правовые привилегии были устранены.

Подводя итог, стоит отметить то, что внешне Санкт-Петербург действительно является образцом города эпохи Нового Времени. Но идеологические принципы, царившие в городе во времена правления Петра I, *частично отличаются от принципов, характерных для культуры Нового Времени*. Тем не менее, реформы императора, вдохновленные западной культурой, очень сильно повлияли на развитие города во всех аспектах жизни.

СПИСОК ИСПОЛЬЗОВАННОЙ ЛИТЕРАТУРЫ

1. Корчмина, Е. Культурные реформы Петра Первого Великого. – URL:<https://arzamas.academy/materials/1497> (Дата обращения: 12.03.2022).
2. Корчмина, Е. Петербург и Москва: новая столица против старой. – URL:<https://arzamas.academy/materials/1491> (Дата обращения: 12.03.2022).
3. Андреева, Е., Стрепенюк А. Градостроительство по-царски. Как, из чего и какими силами Петр I создал свой город. – URL:<https://tass.ru/v-strane/8648555> (Дата обращения: 12.03.2022).
4. Заверняева, А. Когда столица России переехала из Москвы в Санкт-Петербург. – URL:<https://www.pnp.ru/social/308-let-nazad-rossiyskaya-stolica-pereekhala-iz-moskvy-v-sankt-peterburg.html> (Дата обращения: 12.03.2022).

ОБРАЗЕЦ ПЕРВОГО РОССИЙСКОГО ИМПЕРАТОРА В СТИХОТВОРЕНИИ ВАЛЕРИЯ БРЮСОВА «ПЕТЕРБУРГ-ПЕТРОГРАД-ПЕТРОПОЛЬ»

Покачалов М.В.

к. культурологии, доцент
ФГБОУ ВО НИУ «МЭИ»

Гуманитарно-прикладной институт,
кафедра истории и культурологии

Аннотация. В статье на основе анализа поэтического текста раскрываются особенности творческого восприятия Валерием Брюсовым личности первого российского императора Петра Великого. Обосновывается исследовательский интерес мэтра русского символизма к своему герою и его историческим свершениям. Подчеркиваются специфические черты брюсовского подхода к осмыслению деяний выдающихся личностей прошлого, к числу которых относится и Петр I.

Ключевые слова: Брюсов, Петр I, император, столица, Петербург, Петроград.

Ценителям творчества мэтра русского символизма В.Я. Брюсова хорошо известно, что особое внимание поэта привлекали великие исторические личности – Александр Македонский, Юлий Цезарь, Наполеон и многие другие, чьи деяния изменили привычный ход жизни народов и развития цивилизаций, способствовали возникновению новых политических и культурных феноменов и повлияли не только на современников, но и далеких потомков. В этом ряду, безусловно, находится и Петр I. Интерес Брюсова к эпохе и свершениям первого российского императора прослеживается в целом ряде его произведений. Это, в частности, стихотворения «К медному всаднику (1906), «Петербург» (1912), «Петербург – Петроград – Петрополь» (1915), «К Петрограду» (1916), «Вариации на тему "Медного всадника"» (1923).

В настоящей работе будет предпринята попытка анализа стихотворения «Петербург – Петроград – Петрополь», в котором, пожалуй, в наиболее полной мере отражены особенности восприятия поэтом личности основателя новой столицы Российской империи. По словам историка и видного исследователя русской литературы Серебряного века В.Э. Молодякова, «стихотворение Брюсова стало его "репликой" в диалоге (точ-

нее – тетралоге) поэтов в мае-июне 1915 г., история которого еще не вполне прояснена ни сюжетно, ни хронологически. Темой стал Петербург, переименованный в Петроград, а формой – сонет с подбором рифм в катренах (или терцетах) на "Петербург"» [1, с. 283]. Стоит упомянуть, что другими участниками тетралога были Константин Бальмонт, Вячеслав Иванов и Максимилиан Волошин.

Представляется целесообразным привести текст упомянутого произведения целиком.

*Верша пред миром подвиг демиурга,
В Россию Петр преобразил Москву.
Громя врагов, законы естеству
Он полагал с могуществом теурга.*

*В нем жил дух Кесаря, и дух Ликурга,
И дух Орфея – в грезе наяву
Он обратил пустынную Неву,
Над ней прозрев громады Петербурга.*

*Сказал – и вокруг все изменило вид:
Дворцы и храмы встали, лег гранит,
И мишустый остов скрыли дуб и тополь.*

*Нет! чужды чуду, вставшему из блат,
Голландский «Питер», как и русский «град»,
Ему к лицу – всемирное «Петрополь»! [1, с. 42-43]*

Петр Великий в восприятии поэта – одновременно полководец, законодатель, а также маг и мистик, не случайно в нем живет дух Кесаря (то есть, Юлия Цезаря), Ликурга и Орфея. Он во многом сродни античным героям, чьи образы столь часто встречаются на страницах брюсовских произведений. Не случайно поэт наделяет его сверхчеловеческими способностями. Именно такой личности, готовой бросить вызов судьбе, под силу было замыслить и реализовать столь грандиозные планы. Лучшие всего правителя характеризуют его деяния. Петр создал, по сути, новое государство, преобразив Москву в Россию. Это стало возможно, в том числе благодаря победе над опасным врагом – Швецией. Он основал столицу Империи, на века определив геополитические интересы и вектор развития последней.

Перечисляя достижения Петра, а также оценивая их масштаб и историческое значение, Брюсов словно подводит читателя к мысли о том, что они выходят далеко за пределы возможностей обычного человека. По словам поэта, свой «подвиг демиурга» [1, с. 42] император совершил перед всем миром. Все созданное им несет на себе печать его неукротимой воли. В тексте стихотворения на это указывают следующие фразы: «законы естеству он полагал с могуществом теурга» [1, с. 42], «в грезе наяву он обратил пустынную Неву» [1, с. 43], «сказал – и вокруг все изменило вид» [1, с. 43]. Стоит отметить, что выдающиеся личности прошлого – полководцы, политики, пророки – неизменно наделялись Брюсовым сверхъестественными качествами и подчинялись исключительно непостижимой логике судьбы, а не человеческим законам.

Грандиозность свершений российского самодержца и, можно сказать, их всемирно-исторический характер особо подчеркивается поэтом в заключительных строках анализируемого стихотворения. Рассуждая о названии столицы Империи, поклонник античности Брюсов считает чуждыми и, если можно так выразиться, узкими «голландский "Питер", как и русский "град"» [1, с. 43]. Поэту, не раз воспевавшему в своих произведениях подвиги Александра Македонского, больше по душе эллинизированный вариант имени города – Петрополь (от греч. Πετρούπολις – город Петра).

Стоит отметить, что стремление Брюсова поэтически осмыслить образ первого российского императора нашло выражение также в более раннем стихотворении «Петербург» (1912). Воспевая в нем неукротимую волю Петра, повернувшего «лицом к Европе Русь, что смотрела на Восток» [2, т. 2, с. 186], автор, вместе с тем, считает необходимым отметить противоречивость его свершений, повлекших за собой глубокий социокультурный раскол. Само создание блистательного европейского по своей сути города на Неве стало неким водоразделом между старой традиционной и новой имперской Россией. В сфере внимания Брюсова оказались социальные реалии петровской эпохи, повседневные тяготы крестьянской жизни, порождающие уныние и чувство безысходности:

*Вдали – поля, поля России,
Усталый труд, глухая лень,
Все те же нивы вековые
Все тех же скудных деревень;*

*Вдали, как редкие цветенья,
Шумят несмело города,
В краях тоски и униженья,
Былого рабства и стыда. [2, т. 2, с. 186-187]*

И насколько резко контрастирует с этим описание поэтом блестящей столичной жизни:

*Но Петроград огнями залит,
В нем пышный роскоши расцвет,
В нем мысль неутомимо жалит,
В нем тайной опьянен поэт,

В нем властен твой холодный гений,
Наш Кесарь-Август, наш Ликург!
И отзвуком твоих стремлений
Живет доньше Петербург! [2, т. 2, с. 187]*

Уподобленный Брюсовым властелинам Рима (во времена которых, к слову, жизнь Вечного Города столь же резко контрастировала с провинциальной жизнью) и легендарному спартанскому законодателю, Петр на века определил значение имперской столицы. С позиции нынешнего дня можно без преувеличения сказать, что она стала символом побед и политического могущества российского государства, а также беспримерного мужества и стойкости его граждан.

В заключение стоит отметить, что Брюсова в прославленных личностях прошлого интересовали те качества, которые позволяли им вершить судьбы народов и цивилизаций, изменять геополитическую реальность, воплощая в жизнь свои самые смелые и, казалось бы, неосуществимые замыслы. В этом плане Петр I в интерпретации поэта-символиста – не столько реальный человек, сколько некое воплощение духа эпохи, сформировавшей новую Россию. Можно сказать, что страна, перед которой вставали небывалые до той поры задачи, вступавшая в борьбу с изначально гораздо более мощными конкурентами за место под солнцем, нуждалась именно в таком харизматическом лидере, как Петр Великий. Далеко не все правители в истории России соответствовали тем вызовам и угрозам, которые в разное время перед ней возникали. В этом плане личность Петра при всей своей противоречивости всегда будет оставаться примером служения Отечеству и символом величия России.

СПИСОК ИСПОЛЬЗОВАННОЙ ЛИТЕРАТУРЫ

1. Брюсов, В.Я. Неизданное и несобранное. / В.Я. Брюсов / сост. и комментарии В. Молодякова. – М.: Ключ; Книга и бизнес, 1998.
2. Брюсов, В.Я. Собр. соч.: В 7 т. / В.Я. Брюсов / под ред. П.Г. Антокольского и др. – М.: Худож. лит., 1973–1975.

СТАНОВЛЕНИЕ САНКТ-ПЕТЕРБУРГА – НОВОЙ СТОЛИЦЫ РОССИЙСКОЙ ИМПЕРИИ

Чучев Н.Е.

студент гр. Ээ-01-21

ФГБОУ ВО НИУ «МЭИ»

Институт электроэнергетики [ИЭЭ]

Научный руководитель: д.и.н., профессор, зав. кафедрой Истории и культурологии **Смирнова М.И.**

Аннотация. В работе основное внимание обращается на изучение деятельности Петра I по созданию новой российской столицы, дается анализ причин основания Санкт-Петербурга и наделения его столичным статусом, рассматриваются принципы формирования архитектурного облика города как имперского города, в котором были реализованы новые для России принципы градостроения и воплощены мечты императора о создании «идеального государства».

Ключевые слова: Петр I, Санкт-Петербург, новая столица, Российская империя.

Появление новой столицы России – Санкт-Петербурга не было воспринято однозначно ни тогда, когда город только строился, ни в последующие годы. Выдающийся российский историк Н.М.Карамзин назвал Санкт-Петербург – «блестящей ошибкой Петра». Не смотря на «ошибочность» своего появления, Санкт-Петербург более двухсот лет оставался столицей российского государства и до сих пор является одним из самых красивых городов мира. Основание Санкт-Петербурга стало следствием грандиозных преобразований, предпринятых Петром I.

Совсем недавно в начале XVII в. сформировалась новая династия правителей России – Романовы, которая успели закрепить своё влияние. Однако нелегкое время выпадало на их правление.

Петр I начал самостоятельно править после смерти его матери Натальи Нарышкиной в 1694 г. Его единоличное правление началось в 1696 г., когда не стала его соправителя - царя Ивана V.

В начале своего царствования Петр Алексеевич поставил приоритеты – заполучить выходы в незамерзающие моря для России. Это стратегическая задача начала реализовываться его отцом – царем Алексеем Михайловичем и продолжилась в ходе русско-турецкой войны (1686–1700). Первым пунктом была крепость Азов. Неоднократные по-

пытки взять крепость с суши оканчивались поражением для русской армии. В первом Азовском походе 1695 г. Петр I также потерпел неудачу. Но молодой царь принял решение взять крепость с моря. За одну зиму по его приказу в Воронеже и Москве был построен первый настоящий, а не «потешный» флот. В 1696 г. Азов был взят. [1]

Во время Великого посольства в европейские страны 1697-1698 гг. Петр I собирал всю полезную информацию для изменения «старой» России. Мы не будем углубляться в странствия Петра I, однако заметим, что в свою очередь он привёз с собой, огромное количество знаний и нанятых в различных странах инженеров, ремесленников, архитекторов, оружейников и прочих специалистов.

Хорошо понимая важность задач, направленных на то, чтобы сделать русское государство богатым, сильным, авторитетным на международной арене, Петр I приступил к их решению. Одной из них стало возвращение России приневских земель и побережья Балтийского моря, которые когда-то были частью Новгородской земли.

В августе 1700 г. Россия, объединившись с Польшей, Данией, Саксонией, начинает Северную войну со Швецией, которая длилась 21 год. Весной 1703 г. российские войска с помощью артиллерии взяли несколько шведских крепостей, среди них Ниеншанц, которая прикрывала низовья реки Невы. Угроза нападения враждебного шведского флота, во время активной войны принудили немедленно решить главный вопрос – усиливать Ниеншанц или приступать к строительству новой крепости?

В результате военного совета Ниеншанц был признан неудобным для обороны, как по фортификационным качествам, так и по его расположению. Для поиска места под новую крепость был проведен специализированный осмотр Невской дельты. Из множества малых и больших островов выбор пал на маленький Заячий остров (Яннисаари), размер которого составлял 750 метров в длину и 360 метров в ширину. Остановиться на нем Петру I порекомендовал французский генерал-инженер Жозеф Гаспар Ламбер де Герен. Остров имел очевидные достоинства: с юга и запада его прикрывала река Нева, с востока и севера – ее протоки, а небольшие габариты острова позволяли занять крепостными стенами всю береговую линию, не оставляя врагу шанса закрепиться под ними. Пушки, поставленные на острове, могли наглухо закрыть вход в Неву с моря. По косвенным свидетельствам, торжественная закладка крепости произошла 16 мая (27 по новому стилю) 1703 г. Этот день официально признан днем рождения города.

При застройке города возникли большие трудности: болотистая местность, отсутствие дорог, затратность доставки строительных материалов, нехватка квалифицированных рабочих, прежде всего, каменщиков.

В 1712 г. начало проектирования города царь поручил итальянскому архитектору Доменико Трезини. Но застройка началась раньше. Под контролем Трезини была заложена Петропавловская крепость, Летний дворец Петра I, Трезини возглавил «Канцелярию городских дел», которая осуществляла надзор за городской застройкой. По поручению Петра I Трезини создал «образцовые» чертежи стандартных одноэтажных домов для горожан. По царскому указу от 9 апреля 1714 г. все дома в Санкт-Петербурге строились по этим чертежам, отступление от которых не допускалось ни «подлому люду», ни «благородному сословию». В 1715 г. Трезини разработал проект Александро-Невского монастыря (Лавры). Проект был поддержан Петром I и на многие десятилетия определил композиционные принципы строительства Лавры как монастыря и как крепости.

По проекту Трезини сердце столицы планировалось расположить на Васильевском острове с целью повернуть город к Балтике, таким образом приближая его к Европе. На острове основной архитектор Санкт-Петербурга предложил разместить административный и торговый центр города, охваченный бастионами. [4]

В 1716 г. из Франции в новую столицу России приехал архитектор Жан-Батист Александр Леблон, на которого Петр I возлагал огромные надежды. Именно французскому архитектору царь поручает разработать новый генеральный план, для того чтобы сравнить и выбрать из двух вариантов (Трезини-Леблон) более подходящий или совместить самые лучшие проектные решения от обоих архитекторов.

С 1716 по 1717 гг. к созданию генерального плана строительства и формирования облика Санкт-Петербурга были привлечены два архитектора – Доменико Трезини и Жан-Батист Александр Леблон, которые соперничали друг с другом в своих предложениях.

Предложения Леблона, подобно первоначальному варианту Трезини, предполагали сформировать центр города на Васильевском острове, и при этом вся территория Санкт-Петербурга была бы расположена в геометрически правильном эллипсе в виде города-крепости. Осуществить этот план оказалось невозможным в условиях уже реализованной застройки, поэтому в январе 1716 г. Петр I утверждает генеральный план Трезини, а предложения Леблона были использованы в административном делении столицы. [4]

При застройке территории Санкт-Петербурга Петр I стремился реализовать идеи «регулярного государства», сформулированные немецким философом Г.Лейбницем, с которым Петр I состоял в переписке. Такие принципы как четкое планирование городской среды, жесткая регламентация строительства официальных и частных зданий, подчиненность требованию рационализма и функциональности – все это визуально воплотилось в облике Санкт-Петербурга.

Столица занимает главное место в политической системе каждой страны. Столица, как правило, является административным, финансовым, научным и культурным центром страны. Столица – это один из символов государства. В течение XVIII–XXI вв. столицы были перенесены в 69 странах.

Перенос столицы – это передача столичных функций одного города другому. Примеры этого явления можно отметить во многих странах мира. [5]

Среди причин переноса столицы из одного города в другой можно выделить наиболее важные.

Стремление к стабильному развитию государства и укрепление экономического положения отстающих территорий. Обеспечение общей безопасности государства, т.е. военно-стратегические цели. Являясь главнейшим городом, где сконцентрированы ключевые ресурсы: политические, военные, медицинские, образовательные – столица должна быть всячески защищена от военной угрозы.

Новая российская столица имела определенные преимущества перед Москвой. Эти преимущества были связаны с реализацией планов Петра I. Выгодное транспортное расположение города на берегу Балтийского моря превращала его в порт, давала возможности для развития морской торговли, расширению международных связей России. Санкт-Петербург способствовал освоению новых территорий и новых природных ресурсов на северо-западе страны.

И еще одна важная причина была продиктована государственно-политическими соображения – Москва была центром оппозиции и сопротивления реализации запланированных Петром I реформ. [2] Дистанцирование от той части влиятельного боярства и духовенства, которое противодействовало реформаторским намерениям царя, давала ему больше возможностей к самостоятельным действиям. Только этим можно объяснить то обстоятельство, что формально новая столица еще почти 10 лет располагалась на территории Швеции- военного противника, с которой

Россия вела Северную войну. Но, несмотря на это, в Санкт-Петербург начали приезжать иностранные дипломаты. К 1715 г. здесь уже обосновались представители Великобритании, Франции, Голландии, Персии и других стран.[3]

Официально Санкт-Петербург стал столицей России в 1712 г. Что касается Москвы, то она по-прежнему продолжала выполнять ряд важных государственных функций. Так, например, в ней происходила коронация всех наследников российского престола.

Решение Петра I перенести столицу в Санкт-Петербург было не обычной прихотью, а продуманным шагом, направленным на развитие страны. Новая столица стала символом эпохи петровских преобразований, что помогло Российской империи выйти на мировую политическую арену и значительно сблизиться с Европой.

СПИСОК ИСПОЛЬЗОВАННОЙ ЛИТЕРАТУРЫ

1. Анисимов, Е.В. Петр I Великий: личность и реформы. – URL: <https://litresp.ru/kniga/ru/A/anisimov-evgenij-viktorovich/petr-velikij-lichnostj-i-reformi> (Дата обращения 05.04.2022).

2. Богданова, Н. Нелюбимая Москва Почему Петр I Первый перенес столицу в Санкт-Петербург? – URL: https://spb.aif.ru/society/nelyubimaya_moskva_pochemu_petr_pervyy_perenes_stolicu_v_sankt-peterburg (Дата обращения 10.04.2022).

3. Бурт, В. Переезд имперского масштаба». – URL: <https://moslenta.ru/istoriya/frommoscowtospb.htm> (Дата обращения 10.04.2022).

4. Первые генеральные планы застройки Санкт-Петербурга. – URL: https://www.azproektstroy.ru/proektirovanie/generalnie-plani/pervye_generalnie_plani_peterburga/ (Дата обращения 10.04.2022).

5. Почему переносят столицы? – URL: <https://school-science.ru/1/2/29564> (Дата обращения 10.04.2022).

6. Строительство Санкт-Петербурга. – URL: https://zen.yandex.ru/media/history_world/petra-tvorene-kak-petr-i-stroil-peterburg-60d1dab55fc3481f3f200210 (Дата обращения 10.04.2022).

ЮЛИАНСКИЙ КАЛЕНДАРЬ И ЕГО РОЛЬ В РЕФОРМАХ ПЕТРА I

Шкирдова С.Н., Уртеннова А.Н.

студентки гр. ГПэ-01-21

ФГБОУ ВО НИУ «МЭИ»

Гуманитарно-прикладной институт,

Кафедра рекламы, связей с общественностью и лингвистики

Научный руководитель: к.и.н., доцент каф. ИиК, **Веселов А. А.**

Аннотация. Статья посвящена стремительному введению Петром I Юлианского календаря в России. К концу XVII века большинство европейских стран вели летоисчисление от Рождества Христова, а не от сотворения мира, как было в России. В работе рассматриваются различные аспекты, обусловившие принятие нового календаря, а также объясняется стремительность, с которой вводился Юлианский календарь.

Ключевые слова: Петр I, календарная реформа, Юлианский календарь, Новый Год, Европа.

В декабре 1699 г. (7208 г. по Григорианскому календарю) был издан указ Петра I о смене системы летоисчисления, который вошел в историю как «календарная реформа». По указу царя в России вводился Юлианский календарь, ведущий летоисчисление от Рождества Христова. В Указе говорилось, что после 31 декабря 7208 года наступит 1 января 1700 года. Таким образом, Россия перешла на Юлианский календарь, по которому астрономический год состоял из 365 суток, а Новый год отсчитывал с 1 января. Поскольку дата Нового года была перенесена с 1 сентября на 1 января, Петр I создал самый короткий год. Им стал 1699 (7208) год, продолжительность которого 4 месяца.

В течение долгих столетий, началом года считалось 1 марта. Позже, дату празднования Нового года перенесли на 1 сентября. Этому соответствовал Византийский календарь, который до сих пор принят в ряде старообрядческих церквей. Византийский календарь отличался от Юлианского названиями месяцев.

Название Юлианский календарь получил в честь Юлия Цезаря и был введен еще в Древне Риме. Годы в таком календаре делились на високосные и невисокосные. Произошло это потому, что в качестве астрологического года был взят период полного оборота Земли вокруг Солнца. Однако астрологический год длится на 5 часов, 48 минут и 47 секунд

дольше. Невисокосный год состоит из 365,25 дней и один раз в 4 года - в високосный год, календарь увеличивается на один день – 29 февраля и составляет уже 366 дней. [3]

Юлианский календарь имеет большую значимость для православной церкви. Этот календарь освещен православной традицией. Опираясь на даты этого календаря, произошли многие значимые события христианской истории. По Юлианскому календарю в этот мир пришел спаситель. По этому календарю рождество в древней церкви праздновали 7 января.

С какой целью Петр I ввел новую систему летоисчисления в России и как это повлияло на его будущие преобразования? К моменту, когда Петр I унаследовал престол, Россия была одной из самых патриархальных стран Европы: архаичные подходы в социально-экономической сфере, закостенелость государственного уклада и пр. Не секрет, что сам царь с юного возраста не был в восторге от традиционного уклада в России. Он был увлечен европейскими традициями. В 1697 году Петр I организовал путешествие по европейским странам, вошедшее в историю, как «Великое посольство». По прибытии на родину он начал масштабную программу по европеизации России.

Календарная реформа была проведена через год после «Великого посольства». Юлианский календарь в первую очередь облегчал торговые, культурные и иные связи с Западом. Но существует и другая версия того, почему Петр I провел эту реформу: а именно то, что ему очень понравилось католическое Рождество. Во время Великого Посольства он встретил Рождество в Голландии и по возвращении понял, что хочет праздновать точно так же. Непосредственно до проведения реформы в России произошел Стрелецкий бунт и любые кардинальные изменения в системе летоисчисления, лишавшие народ 5000-летней истории, могли вызвать волнения [2]. Петр I опасался быть непонятым в очередной реформе и совершил попытку «замаскировать» ее под торжественный праздник. Царь изменил и традицию празднования Нового года, следуя, прежде всего, западному канону. В первый Новый год в России в ночь с 31 декабря 1699 года на 1 января 1700 года, император сам запустил в небо первый праздничный салют, заложив основы новой традиции. Впоследствии фейерверки стали неотъемлемой частью не только Нового года, но и празднования военных побед. Также при Петре было положено начало украшения домов еловыми и можжевельниковыми ветвями. Хотя эта традиция прижилась далеко не сразу, ведь после смерти Петра о ней практически забыли, и этот указ соблюдали только питейные заведения. Вновь эту традицию заимствовали из Европы уже в XIX столетии [1].

Интересным фактом также стало то, что люди начали поздравлять друг друга именно с Новым годом, а не с Новым летом, как это было принято на Руси. На это опять-таки повлияло стремление Петра I соответствовать европейским традициям. При дворе царя на русском языке практически не разговаривали, так как он считался языком простого народа. Ведущими языками были немецкий и голландский. И слово Год (God) с этих языков переводилось как Бог.

Таким образом, Юлианский календарь сыграл большую роль в истории России. Введение нового летоисчисления стало фундаментом приобщения русской культуры к европейским стандартам. Теперь России было легче выстраивать торговые и культурные отношения со странами Европы. При этом, Юлианский календарь привнес и некоторые трудности, прежде всего, при прочтении древнерусских летописей [2].

СПИСОК ИСПОЛЬЗОВАННОЙ ЛИТЕРАТУРЫ

1. LIFE // Как Петр I научил Россию праздновать Новый Год по-другому. – URL:<https://life.ru/p/949361> (дата обращения: 29.03.2022).

2. ИЗВЕСТИЯ IZ // Ленин, Петр и хакасы: как и зачем они переворачивали календари. – URL:<https://iz.ru/916914/ignat-shestakov/lenin-petr-i-khakasy-kak-i-zachem-oni-perevorachivali-kalendari> (дата обращения 29.03.2022).

3. Проза.ру //Зачем Петр I заменил календарь. – URL:<https://proza.ru/2019/04/05/379> (дата обращения: 29.03.2022).

ЭПОХА РЕФОРМ ПЕТРА ВЕЛИКОГО И СОЗДАНИЕ РЕГУЛЯРНОЙ КАВАЛЕРИИ

Юрченко Н.В.

к.и.н., доцент

ФГБОУ ВО НИУ «МЭИ»

Гуманитарно-прикладной институт,

кафедры истории и культурологии;

доцент кафедры СГН-1 История, МГТУ им. Баумана

Аннотация. Статья посвящена проблемам создания русской регулярной кавалерии в процессе модернизации страны, проводимой Петром I. В статье ставится вопрос насколько необходимо было подражать Европе в

создании тяжеловооруженных кавалерийских частей драгунов и рейтаров и их тактике ведения боя из огнестрельного оружия. Рассматривается потенциал русской кавалерии в допетровскую эпоху. Делается вывод о стремлении европейских стратегов, современников Петра, создать у себя части легкой кавалерии, подобные казачьим, калмыцким, башкирским и татарским, которыми обладала русская армия. В ходе Северной войны, Петр I, также пересматривает свои взгляды на кавалерию.

Ключевые слова: Петр I, кавалерия, модернизация, природная кавалерия, рейтары, драгуны, казаки, калмыки, башкиры, татары.

С появлением огнестрельного и метательного оружия, европейские стратеги все чаще начали отказываться от средневековой тактики ведения боя с использованием тяжеловооруженных рыцарей. Их место начинают занимать всадники в облегченных доспехах на более поворотливых и приемистых лошадях, способных быстро увернуться от выстрела. Эти нововведения больше подходили для индивидуального боя. Вторым способом использования кавалерии становится атака сомкнутым строем рейтаров, защищенных доспехами и вооруженных пистолетами. Им предписывалось двигаться не более, чем рысью, не размыкая строй (колени к коленам) и расстреливать неприятеля из пистолетов [1, с. 37]. На этом фоне европейских кавалерий, кавалерия Карла XII, оказалась самой эффективной. Шведский король предписывал кавалерии атаковать сомкнутым строем, но не на рыси, а на максимально резвом галопе, и разить неприятеля не из пистолетов, а рубить и колоть палашами. Кавалерийские атаки на резвых аллюрах с холодным оружием использовали и поляки как в середине XVII века, когда они сражались против России, так и в начале XVIII, когда они стали нашими союзниками.

Ко времени начала реформ Петра повсеместное распространение в России получило полочное седло восточного типа. Наиболее ярким его представителем было и до сих пор остается казачье седло. Оно имеет различные национальные модификации, но принцип строения ленчика остается общим – две полки, соединенные луками. Русские седла IX–XVII вв. имели такое же полочное строение [17, с.38]. Во второй половине XVII века помимо поместной конницы Россия использовала естественные кавалерии кочевых народов, так же использующих полочные седла. Так существовали кормовые войска из казаков Донских, Волжских, Яицких, Гребенских, Сибирских, Малороссийских, Запорожских и Слободских, также Башкир, Татар и Калмыков. Их вызывали на службу в

военное время и выдавали от казны жалованье и провиант. [8, с. 397]. С конца XVII и начала XVIII в. калмыцкая конница уже участвовала во всех значимых войнах России [6, с. 334].

Русское оружие, как и русская национальная конница в конце XVII – начале XVIII века значительно превосходила иностранные аналоги. Но у национальной конницы страдала общая дисциплина. А русское первоклассное оружие показалось Петру слишком дорогостоящим, и он заменил его на более дешевое, но непрактичное в полевых условиях, из-за своей долгой перезарядки европейское [4, с. 87].

Петр I как царь-реформатор круто изменил курс государственного и культурного развития России. Главная цель петровских преобразований заключалась в европеизации и вестернизации России – широком заимствовании европейской культуры и обычаев. После возвращения из Европы Петр обобщил опыт европейских стратегов в подготовке и использовании кавалерии в «Кратком строевом учении» 1698 г., но взял за основу не польско-шведскую тактику, а использование в кавалерии огнестрельного оружия [10, с. 337]. Для создания на русской почве тяжелой кавалерии европейского типа у Петра I не было ни лошадей, ни всадников.

После поражения под Нарвой в 1700 году Петр провел военную реформу, в которой использовал опыт шведов и ввел рекрутские наборы. Для Швеции это давало возможность сохранять в армии национальное ядро, для России – комплектовать регулярную армию. Петр вводит в кавалерии немецкое седло и мундштучное оголовье. Немецкие седла имеют два ленчика – передний и задний, соединенные между собой деревянным каркасом и кожаной подушкой. Они тяжелее полочного седла в среднем на 10–12 кг. Кроме того Петр, подражая шведам, утяжелил экипировку всадника на 5–6 кг. Вследствие этого появилась потребность заменить местных легких степных лошадей на тяжелых немецких лесных коней: голштинских, ганноверских, тракененских, а также эстляндских клепперов [18, с. 33]. Старые государственные конные заводы, обслуживающие конским поголовьем царский дворец, как и конюшенный приказ были ликвидированы. Вместе с ними исчезла невысокая, но крепкая боярская лошадь. Для европеизации конницы Петру были нужны рослые и тяжелые лошади под драгун и рейтар. Но в их отсутствие приходилось довольствоваться имеющимся. Драгуны и легкая кавалерия использовали невысоких ногайских и крестьянских лошадок, лишь бы здоровы были. [16, с. 97]. Войны петровской эпохи уничтожили все племенные конские ресурсы. А новых так и не было создано. Снабжение армии тяжелыми верховыми

лошадьми немецкого типа будет актуален и в правление наследников Петра, продолжающих его политику развития тяжеловооруженной конницы [15, с. 36-37].

Немецкое седло, распространенное по всей Европе, прямо восходит к рыцарскому ясельному седлу. Это его облегченный и модернизированный вариант, но в основе все те же ясли – две луки, между которыми фактически зажат всадник, а само седло крепко уперто в лошадь, как поставленная на нее враспор ножками «табуретка». Поэтому передовые европейские практики и теоретики конного дела начинают высказываться за облегчение традиционного так называемого «немецкого» седла [18, с. 34]. В преддверии борьбы за Испанское наследство в Австрии, и во Франции, и в периферийной Швеции возникали Гусарские или легкоконные полки. В шведской армии был и Валашский гусарский полк. Петр же упорно держался за тяжелую кавалерию. Гусарский полк в русской армии появляется только в 1723 году, на манер австрийских, хотя первое упоминание о гусарах в России относится к середине XVII в. [12, с. 60]. Возможно, это связано с подражанием Швеции, у которой к началу Северной войны рейтары и драгуны значительно превосходили саксонских, русских, датских кавалеристов, не принимая во внимание тот факт, что атака шведских рейтаров была ближе к казачьей, нежели общеевропейской [3, с. 197–198.] В целом история создания и развития в России регулярной, и особенно легкой кавалерии была очень противоречивой. [3, с. 196]

По рекрутской повинности личный состав русской регулярной кавалерии пополняли обычные крестьяне, которые хотя всю жизнь работали и жили рядом с лошадью, но никогда не были ни наездниками, ни воинами. С такими новобранцами Петр мог создавать только драгунские полки, которые использовал поначалу исключительно как ездящую пехоту. На европейский манер Петр требовал от драгунских полков четкость перестроения и синхронные залпы в шеренгах [17, с. 37]. Обучение офицеров из дворян проводилось в гвардейских частях, но неэффективность этого обучения привела в дальнейшем к созданию закрытых кадетских корпусов [2, с. 127]. При Петре существовало две школы, где офицеров обучали верховой езде и перестроениям. Это Навигатская школа и на дворе боярина Нарышкина. Минимальная программа обучения включала в себя «подъем в галоп по сигналу трубача, смену аллюра, разворот из походной колонны в шеренгу для атаки, сомкнутой строй «колени в колени», вольтижировку с оружием, искусство рубки и конное фехтование» [14, с. 62]. Очевидно, что всего две школы не справлялись с поставкой офицерских кадров, как и качеством их подготовки [14, с. 101].

Традиционная для России поместная конница в боях действовала крайне неудачно. Поэтому восстанавливая свою армию после поражения под Нарвой, Петру I пришлось задействовать казачью и национальную иррегулярную конницу, так как в армии начала ощущаться потребность в лёгких конных войсках. [11, с. 11]. Петр призвал быть готовыми донских казаков, калмыков [5, с. 3]. В Москве 1700 г. прошел смотр 30-тыс войска калмыков. Калмыков, казаков, башкир и татар использовали не только против шведов под командованием Б.П. Шереметьева и А.Д. Меншикова, но и для подавления восстаний друг друга. [5, с. 4-5]. Весной 1701 г. 1 тыс. башкир и мишарей, а также 473 татарина были направлены в Новгород, в корпус Б. П. Шереметева [7, с. 13]. Корпус Б. П. Шереметева насчитывал до 30 тыс. человек, но значительную его часть составляла иррегулярная конница (московские, смоленские и новгородские дворяне, украинские городовые, запорожские, слободские, яицкие казаки, башкиры, татары, калмыки) [7, с. 14]. Иррегулярные войска заменяли лёгкую конницу, которой долгое время в русской армии просто не было, а в целом всё это отвечало идее иметь большую, но дешёвую армию. [9, с. 13]. К концу Северной войны казаков 20 тыс, калмыков 50 тыс на русской службе [5, с. 6].

Высокие качества калмыцкой конницы - маневренность, быстрота, внезапность высоко ценились не только русскими, но и союзниками. В 1704 г. Польский король Август II просил прислать Петра ему на помощь в противостоянии со шведами именно калмыков. В 1709г. в Полтавской битве приняли активное участие донские и чугуевские калмыки, численность которых достигала 1200 человек [13, с. 35].

В 1716 году Петр издает «Устав воинский», касающийся и конницы, а в 1720 году А.Д. Меншиков, как командующий кавалерией русской армии, дополняет его еще двумя инструкциями. Утверждается традиция индивидуальной подготовки всадника. «Главным содержанием дополнений можно назвать стремительность кавалерийской атаки на полных аллюрах и ее основное действие холодным оружием» [16, с. 98].

Как мы видим, модернизация русской кавалерии привела к уничтожению традиционной поместной конницы, вооружение и подготовка которой не отвечали требованиям ведения современной войны. Однако, казачьи войска, находящиеся на русской службе, а также множество инородцев были не сразу оценены Петром I по достоинству. Так как не сразу Петр разобрался в действительном направлении развития европейской конницы. Несмотря на общую тенденцию в облегчении рыцарского вооружения и увеличения маневренности конных подразделений, Петр упорно пытался воссоздать кавалерию европейского образца, которую наблюдал во время «Великого посольства». И только к середине Север-

ной войны он делает поворот к легкой кавалерии, опираясь на национальные резервы. Из плюсов, приобретенных в результате европеизации кавалерии стоит отметить ее дисциплинированность и новую форму комплектования.

СПИСОК ИСПОЛЬЗОВАННОЙ ЛИТЕРАТУРЫ

1. Беспалов, А.В. Организация и военное искусство армий стран - основных участниц великой северной войны (1700-1721 гг.) В рамках военно-политических союзов: автореф. дисс. ... докт. ист. Наук. – М., 2011.

2. Гребенкин, А.Н. Подготовка русского офицерского корпуса в строевых частях во второй половине XVII – первой половине XVIII века / А.Н. Гребенкин // Вестник Волгоградского государственного университета. – Серия 4: История. Регионоведение. Международные отношения. – 2017. – Т. 22. – № 4. – С. 120–129.

3. Кирпичёнок, А.И. Возникновение и развитие регулярной русской кавалерии в XVIII в. / А.И. Кирпиченко // Клио. – 2006. – № 2 (33). – С. 196–200.

4. Кузнецов, Д.В. Глава 1. Технологический уровень вооружений и оснащенность русского войска в XVI-XVII вв. // Проблема национальной самоидентификации российского этноса в свете модернизационных процессов середины XVII – начала XVIII вв. – М., 2016. – С. 72–90.

5. Максимов, К.Н. Военная интеграция калмыков с донскими казаками в первой четверти XVIII века / К.Н. Максимов // Вестник Калмыцкого института гуманитарных исследований РАН. – 2010. – Т. 3. – № 2. – С. 3–8.

6. Очиров, А.В. Участие калмыков в войнах России (первая треть XVIII - начало XIX в.) / А.В. Очиров // Вестник Тамбовского университета. Серия: Гуманитарные науки. – 2012. – № 9 (113). – С. 333–338.

7. Очиров, У.Б. Конница тюрко - монгольских народов великой степи в российской армии XVIII - начала XIX в. Ч. 2. / У.Б. Очиров // Бюллетень Калмыцкого научного центра РАН. – 2020. – № 4. – С. 10–39.

8. Подрезов, К.А., Тарунтаева, Т.А. Конница из "варваров": проблемы комплектования кавалерии в российской армии XVIII в. // Мир оружия: история, герои, коллекции. Сборник материалов VII Международной научно-практической конференции. – 2020. – С. 396–399.

9. Рахимов, Р. Вместо лёгкой кавалерии / Р. Рахимов // Родина. – 2009. – № 7. – С. 13.

10. Талина, Г.В. Рода войск абсолютизирующей России третьей четверти XVII века: Традиционное и новое. // В сборнике: Социум: проблемы, анализ, интерпретации // Сборник научных трудов. – М.: Московский педагогический государственный университет, 2006. – С. 332–350.

11. Торопицын, И.В. «Без легкой и подвижной иррегулярной конницы... Русской армии пришлось бы тяжело». Участие астраханских (юртовских) татар в боевых действиях против шведов (1700–1721 гг.). // Военно-исторический журнал. – 2014. – № 1. – С. 8–12.

12. Цвиркун, В.И. Лёгкая конница, которую мы называем гусарами, - это второй род войск / В.И. Цвиркун // Военно-исторический журнал. – 2015. – № 12. – С. 59–60.

13. Чайковская, А.А. Калмыки и их роль во внутренней и внешней политике России XVIII в. / А.А. Чайковская // Наука и человечество. Роль техники и науки в современном мире: сб. статей Международной научно-практической конференции; отв. за выпуск: Д.Я. Чайковский, И.А. Арканова. – 2016. – С. 34–49.

14. Шапиро, Б.Л. «Кавалиерским чином ехати...»: европейские модели военного образования в московских школах петровского времени (1701-1715 гг.). / Б.Л. Шапиро // Вестник Университета Дмитрия Пожарского. – 2018. – № 3 (11). – С. 91–105.

15. Шапиро, Б.Л. Русская строевая лошадь в XVIII столетии («золотой век» Екатерины II и его предпосылки) / Б.Л. Шапиро // Вестник славянских культур. – 2019. – Т. 51. – С. 36–48.

16. Шапиро, Б.Л. Русский всадник между царством и империей / Б.Л. Шапиро // Вестник Томского государственного университета. История. – 2021. – № 72. – С. 95–100.

17. Юрченко, Н.В. Из истории конного спорта в России: нет пророка в своем отечестве или чье седло лучше, казачье или "немецкое". Эпоха реформ и начало инноваций в конном снаряжении в России и Европе (окончание) Н.В. Юрченко, И.Ю. Юрченко // Коневодство и конный спорт. – 2012. – № 4. – С. 33–34.

18. Юрченко, Н.В. Из истории конного спорта в России: нет пророка в своем отечестве или чье седло лучше, казачье или «немецкое». Эпоха реформ и начало инноваций в конном снаряжении в России и Европе / Н.В. Юрченко, И.Ю. Юрченко // Коневодство и конный спорт. – 2012. – № 3. – С. 37–38.

РАЗДЕЛ III

СОВРЕМЕННОЕ ВОСПРИЯТИЕ ЛИЧНОСТИ ПЕТРА ВЕЛИКОГО

Акинина М.В.

старший преподаватель

ФГБОУ ВО «НИУ «МЭИ»

Гуманитарно-прикладной институт

кафедра рекламы, связей с общественностью и лингвистики

Аннотация. Настоящая статья посвящена одной из ярчайших личностей в истории России – Петру Великому. Личность Петра I вызывает и по сей день противоречивые восприятия и разноречивые оценки. Эпоха Петра – это не только время смелых творческих преобразований, но и период жестокого столкновения прогрессисткой и традиционной концепций исторического развития России.

Ключевые слова: исторический деятель, новшества, Петровские преобразования, независимость, патриотизм, история Родины, дворянство, купечество, духовенство, реформы Петра I.

Имя Петра I нам известно еще с детства. Жизнь и деятельность этого человека, насыщенная драматизмом, событиями и большим напряжением физических и нравственных сил, привлекает и в наше время внимание многочисленных деятелей культуры и истории. О Петре мы черпаем сведения из художественной и исторической литературы, скульптуры и живописи, а также художественных и документально-исторических фильмов и музейных экспозиций. Мы помним великолепные поэмы А.С. Пушкина, роман Алексея Толстого, фильм «Петр I» с блестящим исполнением главной роли Николаем Симоновым, вспомним Медного всадника на Сенатской площади в Санкт-Петербурге и «Медного всадника» на сцене Большого театра в Москве. Наш восторг вызывают скульптурные портреты Петра в городах, где он бывал и на судьбу которых он оказал большое влияние: в Архангельске, Саратове, Воронеже, Петрозаводске, Полтаве и Выборге. Русские живописцы запечатлели Петра в разнообразных ситуациях, например, всем известно «Утро стрелецкой казни» Сурикова, портрет царя на смертном одре, исполненный «птенцом гнезда Петрова» Иваном Никитиным, портрет царя, допрашивающего своего сына Алексея, работы Николая Ге.

Петр – это исторический деятель мирового масштаба. Таланты Петра многогранны. Он умел держать меч, с успехом владел пером и охотно брался за топор и резец.

Ф. Энгельс называл Петра «подлинно великим человеком». В годы его правления отсталая страна совершила огромный скачок вперед в промышленном развитии. Россия утвердилась на берегах Балтики, приобрела кратчайший торговый путь в Европу. Появилась первая печатная газета, были открыты первые профессиональные школы, возникли типографии, которые начали печатать книги светского содержания. Появился первый в стране музей и первая публичная библиотека, а также первые театры и парки. Был издан указ об организации Академии наук.

Детищем Петра по праву считается военно-морской флот России, а также регулярная армия, великолепно обученная и хорошо вооруженная. При Петре армия навеки прославила русское оружие!

Перечисленные новшества, которые мы вмещаем в понятие «Петровские преобразования», позволили России сокрушить первоклассную шведскую армию и войти в ранг великих мировых держав. Петр занял достойное место в ряду великих предков, гордо защищавших независимость Родины. Его беззаветный патриотизм и полководческие дарования в суровые годы Великой Отечественной войны были источником вдохновения для советских воинов.

Оценивая положительно значение преобразований Петра в истории нашей Родины, необходимо отметить, что большая их часть осуществлялась за счет огромных жертв трудового населения страны [1]. Именно усилиями нашего народа воздвигался Петербург, строились верфи и корабли, сооружались крепости и защитные сооружения, каналы и дворцы. На плечи русского народа ложились тогда все новые и новые тяготы и лишения: были значительно увеличены налоги, введена рекрутчина, часто производились мобилизации на строительные работы. Русские воины проявляли чудеса мужества и героизма в сражениях у Лесной, Полтавы, Гангута и Гренгама.

Политика Петра I была направлена на возвышение дворянства. Его реформы укрепили господствующее положение дворянства в феодальном обществе. Дворянство сословие стало более монолитным и образованным, повысилась его роль в армии и в государственном аппарате, расширились права на труд крепостных крестьян. Приобретенные морские гавани обеспечивали помещикам и богатым купцам выгодные условия сбыта продуктов крепостного хозяйства.

Но тяготы, связанные с преобразованиями, легли не только на плечи трудового населения России – все слои общества царь обязал вносить свою лепту в победу над сильным противником и нести бремя повинностей, которых ранее не существовало. За дворянством была окончательно закреплена роль служилого сословия, обязанного пожизненной и обязательной службой на театре военных действий, в казармах и канцеляриях, а также необходимостью учиться. Духовенство царь лишил части доходов в пользу государства и обязал его содержать школы и богадельни. Купечество непомерными налогами и повинностями было доведено почти до полного разорения. В последние семь-восемь лет царствования Петру довелось принимать срочные меры для восстановления их благосостояния, а купцов награждать небывалыми привилегиями за вложенные в производства капиталы [2].

В результате произвола властей, перенапряжения хозяйственных ресурсов населения, грубых форм введения новшеств в стране возникали социальные катаклизмы: три стрелецких бунта (1682, 1697, 1705-1706 годов), а также выступления казаков на Дону (1707 – 1708 годов).

Классовая направленность преобразований Петра не исключает, конечно, их огромной общенациональной значимости. Самое главное состоит в том, что они вывели Россию на путь ускоренного экономического, политического и социально-культурного развития и вписали тем самым имя Петра – инициатора этих преобразований – в плеяду выдающихся государственных деятелей нашей страны.

Нам известно, что преобразования осуществлялись государственной властью, которая возглавлялась Петром Великим. Эти преобразования и новшества определяют огромную роль государства в истории нашей Родины и показывают специфические пути ее развития, которые обусловлены многочисленными факторами, в первую очередь – природными условиями и достаточно большими размерами территории государства.

Что касается образа Петра в представлениях современников, то можно с уверенностью сказать, что личность преобразователя вызывала у них неоднозначную оценку. Панегирики восхваляли все деяния Петра, в то время как другая часть общества была им недовольна. Наибольшее недовольство преобразованиями и самим преобразователем проявлялось в тех слоях российского общества, которые подвергались наибольшему преследованию. К ним в первую очередь относятся стрельцы. После подавления стрелецкого бунта 1698 года четыре полка, которые приняли в нем участие, подверглись суровой каре Петра. Второй недовольной про-

слоистой российской обществу можно считать духовенство, которое болезненно воспринимало все нововведения и было недовольно церковной политикой Петра I. Следующей силой, противостоящей преобразованиям, были старообрядцы. Государство с самого возникновения старообрядчества постоянно подвергало его преследованию и всеми силами поддерживало официальную православную церковь. Хотя при Петре старообрядчество было легализовано и отступники не подвергались преследованию, они были обязаны платить двойной налог. Всех хулителей Петра объединяла одна общая черта – консерватизм или привязанность к старине, протест и непринятие любых новшеств. Все они сильно защищали косность, приверженность к старым традициям и к старине, что обрекало страну на отставание во всех сферах жизни и развития.

Сейчас мы точно не можем сказать, какая часть народа осуждала, а какая одобряла нововведения Петра Великого. Одно можно сказать уверенно – тех, кто его одобрял, было значительно больше. Петр I был в глазах людей уникальным историческим явлением: до него не было в России настолько одаренного человека [3].

Время Петра – это время крутой ломки старых традиций, время европеизации России. И дело здесь не только в его преобразованиях, но и в характере царя, его особенностях и индивидуальности. Предшественники Петра никогда не покидали территории родной страны, а он положил конец затворничеству в границах государства. Петр, в отличие от своих предшественников, не ограничивал свои обязанности только торжественными приемами иностранных послов и дипломатов, он активно участвовал в переговорах, сам активно путешествовал за границу. Личность русского царя привлекала внимание иностранных дипломатов [4]. Одним из первых, кто увидел в Петре выдающегося государственного деятеля был английский посол Чарльз Витворт. Он еще в 1705 году отмечал, что царь «с помощью собственного гения достиг успехов, почти без посторонней помощи, что превзошло всякие ожидания и вскоре он возведет свое государство на степень могущества, грозную для соседей». Свое суждение Витворт завершает так: «Царь совершил также много других великих реформ, чрезвычайно полезных стране. Хотя доброе дело еще не доведено до совершенства, надо удивляться, как много его величество сделал в короткое время, не вызвав никаких смут; это должно приписать единственно счастливым способностям государя, его любознательности и трудолюбию. Не взирая на неудовлетворительные стороны своего воспитания, он трудом и наблюдательностью приобрел почти универсальные познания».

В заключении хочется сказать, что личность Петра Великого – это личность необыкновенная и талантливая. Его таланты проявились во многих сферах жизни: в административной, хозяйственной, военной, законодательной и культурной. Петр не только царствовал, но и управлял! Надо отдать должное Петру – он имел моральное право требовать безропотного и безотказного подчинения. Он самолично нес тяжелое бремя слуги государства. Не жалея живота своего он не отсиживался в обозах во время сражений, а находился в самом пекле, показывая всем пример. Петр, не получивший в свое время должного образования, сам постиг артиллерийское военное дело, был навигатором, законодателем, дипломатом, полководцем и флотоводцем. Он сам мог конструировать корабли и различные сооружения, работая лично топором. Однако, нам не следует полагать, что петровские преобразования и новшества не имели предпосылок в прошлом. Об этом сказал классик исторической науки – С.М. Соловьев: «Народ собрался в дорогу; ждали вождя. Вождь появился. Этим вождем был Петр Великий», который, по выражению Пушкина, «на троне был работником, своими усилиями на столетия определившим новый курс истории России».

СПИСОК ИСПОЛЬЗОВАННОЙ ЛИТЕРАТУРЫ

1. Андерсон, М.С. Петр Великий: пер. с англ. В.П. Белоножко / М.С. Андерсон. – Ростов-на-Дону: Изд. «Феникс», 1997.
2. Гуськов, А.Г. Петр I: Имя Россия. Исторический выбор 2008 / А.Г. Гуськов. – М.: Астрель, 2008.
3. Павленко, Н.И. Петр I. 3-е изд., испр. и доп. / Н.И. Павленко. – М.: Мол. гвардия, 2000.
4. Труайя, А. Петр Великий / А. Труфья. – М.: Изд-во Эксмо, 2006.

СТАНОВЛЕНИЕ ФИНАНСОВОГО ПРАВА В ЭПОХУ ПЕТРА I

Антипова Д.Д.

ассистент

ФГБОУ ВО «НИУ «МЭИ»

Гуманитарно-прикладной институт

кафедры философии, политологии, социологии им. Г.С. Арефьевой

Аннотация. В статье рассматриваются основные финансовые реформы эпохи Петра I, которые дали начало становлению финансового права в России. Исследуя материал, было отмечено, что Петр I осуще-

ствил попытки объединения налоговой деятельности, бюджетной деятельности, а также финансового-контрольной в понятие юридические науки. Подтверждением тому стало создание Академии наук.

Ключевые слова: финансовое право, бюджетное право, становление права, реформы Петра I.

Становление финансового права в России длилось долгие годы, проходя различные этапы формирования. Каждый период представляет собой важный шаг к развитию финансовой науки в целом. Зарождение финансовой науки произошло с момента становления общества, в период, когда люди научились обмениваться товарами, начали изготавливать деньги либо их эквиваленты, стали собирать подати или налоги, как их принято называть в современном мире. Общество развивалось и финансовые отношения также подвергались изменениям и развитию в обществе. Существует несколько точек зрения на период зарождения финансового права, однако, многие ученые сходятся на мнении, что именно в эпоху Петра I стало возможным говорить об официальном становлении финансового права, или о попытках зарождения этой отрасли права.

В периоды правления Петра Великого существовала острая необходимость наличия регулярной армии для ведения войн с соседними странами. Примером тому могут служить Северная война, Прутский поход и др.

Для обеспечения армии военным инвентарем правителю необходимо было создать официальные источники денежных средств. В целом если изучать реформы Петра I, то можно заявить, что все реформы, проведенные в тот период, затрагивают именно сферу финансового права, так как это была и денежная реформа, это было формирование новых источников пополнения бюджета, а также создание органов государственной власти для контроля доходов Церкви [4].

Одним из основных направлений реформаторского правления царя было, конечно, введение новых налогов, а также улучшение собираемости налогов. Тогда же была введена «Подушная подать», как универсальный налог, который позволил увеличить доходы бюджета страны в несколько раз.

Следующей ступенью пополнения казны стало формирование источника доходов в виде контроля доходов церкви. Петр запретил церквям приобретать новые вотчины, а также он провел секуляризацию некоторых земель, принадлежавших церквям, а также создал так называемый Синод. Это был орган, который контролировал деятельность церквей, в

частности их доходы. Во времена правления Петра церкви получали большие доходы, а царь считал, что любые денежные средства должны работать и приносить положительный эффект для страны в целом. В связи с этим, мы четко видим, что это была попытка создать государственный орган власти, контролирующей деятельность церковных организаций, причем главой Синода был гражданский, который назначался царем. Более того, данный орган был назначаемым правителем российской империи, что подтверждает факт подчиненности Синода Петру I.

Помимо попыток внедрения нового органа власти, Петр I начал создавать коллегии, в дальнейшем разделил Российскую империю на губернии. Данный факт имеет схожесть с современными субъектами России. Таким образом, так называемые административные реформы, приобретали характер становления бюджетного права.

Реализуя экономические и финансовые аспекты развития страны, Петр утверждает «Табель о рангах», который становится официальным правовым документом, стимулирующим военных и чиновников выполнять свою работу более профессионально. Согласно данному Табелю человек, поднимаясь по классам, мог получить дворянство, что являлось мощным стимулом для военных и чиновников. Наличие дворянства гарантировало своим хозяевам наличие крепостных и постоянный оброк. Таким образом, для получения обеспечения до конца жизни военным и чиновникам необходимо было профессионально работать на государство [1].

Говорить о реформах Петра I можно бесконечно, они представляют не малый интерес для анализа финансового права, экономики и иных наук. Подводя итог, хотелось бы заметить, что данный правитель осуществил своего рода соединение финансовой деятельности в одну целую науку, а именно объединив эмиссионную деятельность, бюджетную, налоговую, а также финансово-контрольную с правовым регулированием данных аспектов жизнедеятельности общества. Будучи человеком образованным, экономным, Петр I считал, что все государственные служащие, а также обычный народ должны следовать нормам закона, знать правила поведения в обществе, утвержденные в государстве. Он полагал, что каждый чиновник должен следовать своим уставам, регламентам и т.д. В связи с этим, в 1724 году царь создал Академию наук, в которой было три основных направления обучения: юридическое, математическое и естественных наук. Таким образом, Петр впервые в истории России вводит понятие юридических наук и осуществляет попытку научных исследований. Император осознает последствия большого количества юридических документов, которые вводились в течение короткого времени, и необходимость их изучения. Хотелось бы отметить, что в период

правления Петра I было создано более 1238 актов, носящих юридический характер. Об этом свидетельствует Полное собрание законов Российской империи, изданное в 1830 году [3].

Петровские реформы положили начало финансовой системе и праву России, на протяжении многих лет показали свою долговечность, актуальность и необходимость. Многие проведенные реформы просуществовали вплоть до 90-х годов, что подтверждает жизнеспособность данных реформ и действительную значимость [2]. Несмотря на противоречивость данных реформ, которые имели насильственный характер для большинства населения, для государства и развития страны в целом они принесли огромную пользу.

СПИСОК ИСПОЛЬЗОВАННОЙ ЛИТЕРАТУРЫ

1. Гуськов, А.Г. Пётр I: Имя Россия. Исторический выбор 2008 / А.Г. Гуськов. – М.: АСТ, 2008.
2. Муравьева, Л.А. Финансовая политика Петра Первого / Л.А. Муравьева. – Финансы и кредит. Москва, 2007.
3. Бельский, К.С. Финансово-правовое государство Петра I / К.С. Бельский. – Государство и право. Москва, 2020.
4. Борисов, Н.С. Видео лекции по истории России. – URL:<https://www.youtube.com/watch?v=soCk5uS4Vmg>. (дата обращения: 20.02.2022).

ИЗМЕНЕНИЯ В РУССКОМ ЯЗЫКЕ В ЭПОХУ ПРАВЛЕНИЯ ПЕТРА I

Антропов-Остроумов Д.А.

студент гр. ГП-01-20

ФГБОУ ВО «НИУ «МЭИ»

Гуманитарно-прикладной институт

кафедра рекламы, связей с общественностью и лингвистики

Научный руководитель: ст. преподаватель кафедры РСиЛ

НИУ «МЭИ» Жук Н.В.

Аннотация. В статье исследуется актуальная во все времена проблема заимствованной лексики. Проблема представляется в аспекте рассмотрения глобальных преобразований эпохи Петра Первого.

Ключевые слова: заимствованная лексика, тематические группы слов, термины, языковая система, процесс заимствований, архаизмы, торизмы.

Как известно, реформы Петра Великого сыграли значительную роль в становлении российской государственности. Пётр I стремился вывести созданную им Российскую империю на новый экономический уровень. Его реформы коснулись всех сфер жизни общества, в том числе и русского языка. Именно в Петровскую эпоху благодаря устанавливающимся культурным, экономическим и политическим связям с западными державами происходят существенные изменения в языковой системе. Это, прежде всего, касается лексической системы, расширение которой происходит благодаря многочисленным заимствованиям. Кроме того, в это время наблюдается демократизация языка путём сближения литературного и разговорного стилей. Стремление отделить гражданское от церковного, новое от старого проявилось в создании в 1708–1710 гг. гражданского печатного шрифта, в котором были устранены буквы ψ – пси, ω – омега, юс малый и юс большой, а также введена буква е [1]. Начертания букв становятся более круглыми; вводится новая система обозначения чисел: вместо кириллических букв начинают использоваться арабские цифры. Несмотря на ограничение функций церковнославянского языка, старые языковые средства сосуществуют с новыми. В эту эпоху также создается новый тип письменного литературного языка, в котором сочетаются элементы церковнославянского языка, старого государственного приказного языка и элементы обиходной разговорной речи. К текстам данного типа относятся переводы многих технических книг и учебников начала века, такие как «Учение и практика арти(л)лерии» за авторством Иоганна Бухнера.

Следует отметить, что важнейшей особенностью литературного языка в эпоху правления Петра Великого являются активные процессы заимствования слов. В текстах этого времени представлена иноязычная лексика различных тематических групп слов: 1) научная и техническая терминология (алгебра, арифметика, геометрия, глобус, нуль, пульс, циркуль, винт, мануфактура); 2) военная лексика (армия, артиллерия, баталия, вахта, дивизия, казарма, шпага); 3) общественно-политическая и административная лексика (губернатор, канцлер, конституция, министр, нация, оппозиция, полиция, прокурор, революция, сенат); 4) термины ли-

тературы, культуры и искусства (ария, балет, композиция, концерт, симфония, сцена, театр); 5) бытовая лексика (бульон, камин, кофе, магазин, парик, шоколад).

Стоит сказать о том, что активизация процесса заимствования шла на фоне установления дипломатических отношений Петровской России с западноевропейскими государствами и ведения военной кампании со Швецией. Для укрепления позиций Российской империи на Балтийском море стране был необходим сильный флот и умение им управлять. Поэтому Пётр отправляет группу молодых людей за границу (а именно – в Англию и Голландию) для обучения мореходному делу. По примеру других европейских держав Пётр Первый не стремится к переводу английских и голландских терминов. Проще было использовать эти же термины в русском языке. Благодаря данному решению в русском языке появились английские слова «баржа» (*barge*), «катер» (*cutter*), «мичман» (*midshipman*) и голландские «лоцман» (*loodsman*), «матрос» (*matroos*), «флаг» (*vlag*), «штурман» (*stuurman*).

Необходимо также отметить и то, что за границей русские обучались не только мореходству, но и осваивали кораблестроение. В связи с этим в русский язык проникла лексика, обозначающая производственные процессы: верстак (нем. *Werkstatt* – «мастерская»), домкрат (голландское *dommekracht*), кран (нидерл. *kraan* и нем. *Kranich* – «журавль»), рубанок (нем. *Raubank* – «большой станок»), стамеска (нем. *Stemmeisen* – «долото, зубило»).

Обогащался русский язык и торговой лексикой: бухгалтер (нем. *Buchhalter* – «держатель книг»), вексель (нем. *Wechsel* – «обмен»), касса (польск. *kasa*, нем. *Kasse*, итал. *cassa* – «ящик, футляр»), фрахт (голл. *vracht*, нем. *Fracht* – «груз, плата за провоз»), штемпель (нем. *Stempel* – «оттиск») [3].

В русский язык также проникают военные термины, такие как аксельбант (нем. *Achselband* – «лента на плечо»), рекрут (польск. *rekrut*, нем. *Rekrut* и франц. *recrue* – «новобранец»), фланг (голл. *flank*, нем. *Flanke* и франц. *flanc* – «бок, сторона»), штаб (нем. *Stab* – «жезл, палка, посох») [5]. Развитие русской военной терминологии во многом определено тесным германо-русским сотрудничеством в области военного дела, особенно в эпоху правления Петра I.

Император заботился и о просвещении граждан своего государства. Он стремился приобщить Россию к западной культуре, сделать

страну истинно европейской державой. Следовательно, в результате контактов культурного и научного характера в русском языке начинают появляться характерные заимствования:

– итальянизмы (капелла – *cappella* – «придел в храме, где располагается хор»; картина – *cartina* – «тонкая, красивая бумага»; опера – *opera* – «работы, труды», тенор – *tenore* – «держат высоту при пении»);

– грецизмы (аксиома – *ἀξίωμα* – «бесспорное, общепринятое утверждение, положение»; анаграмма – *ἀναγράμμα* – «обратное письмо»; анатомия – *ἀνατομή* – «рассечение, разрезание, вскрытие»; гипотенуза – *ὑποτείνουσα* – «протянутая, натянутая снизу»);

– латинизмы (адвокат – *advocātus* – «защитник, помощник»; архитектура – *architectus* – «мастер строительства»; медицина – *medicīna* – «лечение, пользование»; рецепт – *receptum* – «принятое») [4].

Как видим, заимствования, пришедшие в русский язык в эпоху правления Петра Первого, многочисленны и разнообразны [2]. Однако с течением времени некоторые слова утратили свою актуальность, превратились в историзмы и архаизмы, а на смену им пришли более современные и удобные эквиваленты. Тем не менее, многие заимствования петровских времён до сих пор живут в русском языке и активно используются в различных сферах нашей жизни.

СПИСОК ИСПОЛЬЗОВАННОЙ ЛИТЕРАТУРЫ

1. Ефимов, А.И. История русского литературного языка / А.И. Ефимов. – М.: Учпедгиз, 1961.

2. Ковалевская, Е.Г. История русского литературного языка / Е.Г. Ковалевская. – 2-е изд., перераб. – М.: Просвещение, 1992.

3. Смирнов, Н.А. Западное влияние на русский язык в Петровскую эпоху: I. Определение путей, которыми в Петровскую эпоху шли заимствования из западноевропейских языков. II. Словарь иностранных слов, вошедших в русский язык в эпоху Петра Великого / [соч.] Н.А. Смирнова. – СПб.: Тип. Имп. Акад. наук, 1910.

4. Травников, С.Н. Путевые записки петровского времени: (Пробл. историзма): учеб. пособие / С.Н. Травников. – М.: МГПИ, 1987.

5. Этимологические онлайн-словари русского языка. – URL: <https://lexicography.online/etymology/> (дата обращения: 20.03.2022).

САМЫЕ ЗНАЧИМЫЕ РЕФОРМЫ ПЕТРА I

Армаев М.С.

студент гр. ГП-02-21

ФГБОУ ВО «НИУ «МЭИ»

Гуманитарно-прикладной институт

кафедра рекламы, связей с общественностью и лингвистики

Научный руководитель: ст. преподаватель кафедры РСиЛ,
НИУ «МЭИ» **Акинина М.В.**

Аннотация. В статье рассматривается вопрос об основных реформах Петра I. Представлены примеры главных российских реформ, а также развитие военной мощи России и российского флота. Подчеркнута необходимость появления «Табеля о рангах». Сделаны выводы о роли Петровских реформ для развития России.

Ключевые слова: реформы, военная мощь, преобразования, российский флот, держава, Табель о рангах, военная коллегия, народное ополчение.

Пётр I является самым знаменитым правителем Русской Империи из всей династии Романовых. Он принял множество различных реформ, которые затронули практически всех людей. Сегодня я хочу выделить самые масштабные и важные реформы Петра Великого.

Практически все изменения были приняты в период войны со Швецией, из этого следует, что основной целью реформ было упорядочивание жизни людей. Начать хочу с военной реформы, которая является самой обширной, из всех реформ, проведенных императором. Проведена она была из-за множественных поражений в начале северной войны. Другими же предпосылками стали: плохое оснащение, отсутствие офицерских академий и старое вооружение. Суть данной реформы заключалась в следующем:

- 1) повышение квалификации солдат и обороноспособности России.
- 2) создание регулярной армии.
- 3) создание великого флота.
- 4) поднятие уровня промышленности в стране.

Делом всей жизни Петра стало усиление военной мощи Руси. Как пишет Василий Ключевский: “Военные преобразования Петра I являлись первоочередными делами, самыми тяжелыми и продолжительными как

для царя, так и для обычных людей. У них немаловажное значение в истории России, это не только защита государства: реформа глубоко подействовала на развитие общества и последующие события”. Реформа характеризуется проведением комплексных мероприятий по преобразованию военного управления и системы оснащения войск. Явным примером этого является учреждение Военной коллегии, которая управляла всеми военными делами. Она была создана в целях централизации военного управления. Её образование началось в 1717 году, с назначением Меншикова А.Д. на пост первого президента коллегии. Действовать коллегия начала с первого января 1720 года. Еще одним основным моментом является разделение командования войск по типам, а также создание отдельных министерств для армии и флота Военной коллегии и коллегии Адмиралтейств. Также нельзя не отметить создание регулярной армии, которая заменила народное ополчение.

Теперь хотелось бы поговорить о строении российского флота. В 1691 году был построен первый корабль, а к 1698 на воду было спущено уже 52 корабля, к 1704 году был построен Балтийский флот, а в период с 1722 по 1723 года был сформирован Каспийский флот. В общей сложности при Петре было построено 48 линейных кораблей, 6 фрегатов и более 800 галер.

Также было предпринято множество изменений в порядке комплектования армии. Например, в 1699 году был принят указ о рекрутской повинности для податного сословия, суть которого заключалась в следующем: Служба была бессрочной, армия была постоянной и регулярной. Идея рекрутской системы состояла в выставлении 1 рекрута на пожизненную службу, который выбирался из 20 крестьянских дворов. К 1725 армия Петра насчитывала более 130 тысяч человек в регулярной армии. Также был обновлен воинский устав в 1698 году, а также созданы морской и сухопутный уставы.

Говоря об итогах этой реформы, хочется выделить следующую идею: благодаря наращиванию военной силы, Россия стала великой морской и военной державой, благодаря чему одержала множество важных побед, одной из которых является победа в Северной войне. Среди наиболее важных военных преобразований стоит отметить: создание регулярной армии, которая насчитывала более 300 тысяч человек, строение великого флота, модернизация вооружения армии, открытие множества военных школ по всей стране. Но были так же и отрицательные итоги, важнейшим из которых является обложение всего населения налогами для содержания армии и флота.

В качестве второго примера можно привести великое деяние Петра – Табель о рангах. Данный документ был принят в 1722 году. Суть данного документа заключалась в том, что в нем были прописаны 14 рангов, начиная с первого, в каждом из которых описывались военные, гражданские и придворные чины, и их соответствие друг другу. Чтобы получить повышения ранга, нужно было совершать хорошую службу государству. Табель фактически положила конец местничеству, дала возможность незнатным людям дослужиться до дворянского чина, а также упорядочила сословную иерархию в России.

Как известно, тот документ вводил в Российской Империи 14 рангов или чинов, которые относились к военной и гражданской службе. Каждый изначально должен был начинать служить в самой низшей должности, которая не давала никаких прав и привилегий, такие должности не отображались в Табели. После этого, каждый мог подняться на 14 ступень и продолжить свой путь к более высшему рангу.

Этим документом Пётр пытался создать систему, по которой люди должны были продвигаться по службе благодаря своим умениям, а не своему происхождению. Но табель не распространялась на крепостных крестьян. В общем и целом, табель о рангах – это попытка систематизации и упорядочения государственной службы, путем предоставления возможностей проявить себя одаренным людям. Значение Табели заключалось в следующем: этот документ ликвидировал все старинные чины. Также он узаконил способ приобретения личного и потомственного дворянства. Еще одним немаловажным фактором было то, что образование имело большое влияние на получение более высшего ранга.

Пётр Великий больше всего известен своими реформами, ведь именно в его правление страна получила грандиозную мощь, благодаря множественным изменениям.

СПИСОК ИСПОЛЬЗОВАННОЙ ЛИТЕРАТУРЫ

1. Буганов, В.И. Пётр Великий и его время / В.И. Буганов. – М.: Наука, 1989.

2. Князьков, С.А. Очерки из истории Петра Великого и его времени / С.А. Князьков. – Пушкино (Моск. обл.): Культура, 1990.

3. 12 реформ Петра I, о которых нужно знать каждому. – URL: https://zen.yandex.ru/media/history_for_chayniks/12-reform-petra-i-otkoryh-nujno-znat-kajdomu-5a7283b9256d5cd76e1f3054. (дата обращения: 25.02.2022).

БАРОЧНАЯ ОПЕРА КАК ВЫРАЗИТЕЛЬ ЭСТЕТИКИ XVII ВЕКА (ЭПОХИ ПЕТРА I)

Ахметшина С.И.

студентка, гр. ГП-08-18

ФГБОУ ВО «НИУ «МЭИ»

Гуманитарно-прикладной институт
кафедра Дизайна

Научный руководитель: к.ф.н., доцент, зав. кафедрой дизайна

Панкратова А.В.

Аннотация. Целью исследования является влияние барочной оперы на эстетику XVII века. В статье описываются характерные черты барочной оперы; в каких условиях зародилась барочная опера и кто стал родоначальником музыкального направления; создание новых стилей композиторами в опере; как барочная опера представляла человеческие эмоции и чувства людей XVII столетия; также, в статье приводится влияние барочной оперы на ряд других европейских стран.

Ключевые слова: музыка барокко, барочная опера, музыка XVII века, эстетика барочной оперы, музыкальная культура барокко.

Новые средства выражения, характерные для барочной оперы, полностью соответствовали характеру эпохи Петра I и выражали этот характер – темперамент, взволнованность, напор. Чтобы сегодня понять настроения этого интересного времени и, возможно, лучше понять, что двигало людьми в тот период, необходимо изучать данное направление в музыке.

В музыке XVII в. Западной Европы формируется такое направление как барокко, которое выражается в различных музыкальных жанрах. Объектом внимания барокко становится особенность взаимоотношений человека с окружающим миром.

Для эстетики барокко характерен повышенный интерес к диссонансам и дисгармонии, отказ от формальности, пропорциональности. Характерные черты музыки барокко – движение, причудливость, пышность и масштабность. Такие особенности стиля прекрасно выражаются в таком музыкальном жанре как опера. Объединение искусства музыкального и драматического по всей пышности и красоте. Таким образом, опера становится самым олицетворением музыкального направления барокко.

Развитие барочной оперы происходит в Италии (Флоренция) XVII в. Эта эпоха отражает все богатство культурного итальянского наследия. Опера становится ведущим музыкальным жанром, а в процессе развития формируются различные оперные школы и течения. В связи с бурным развитием культуры, Итальянская музыка становится образцом для других европейских стран. Особенно большую роль в развитии оперы сыграл К. Монтеверди, работавший в Венеции.

Прежде чем говорить о возникновении оперной эстетики, следует выявить обстоятельства, при которых зародилась опера. Для её возникновения основой послужила реформа монодической музыки, после которой появляется новый, гомофонно-гармонический стиль, что приводит на смену полифонии XVI в.

В конце XVI столетия проявляется полное неприятие полифонии, которая в свою очередь была широко распространена в нидерландской школе. Первый кто выступил против авторитета нидерландцев, оказался Винченцо Галилей, возмущенный полным уничтожением многоголосного письма и поиском новых путей, что идут от античной монодии.

С развитием светского общества, все формы многоголосной музыки получают все большее признание и распространение. Следует отметить, что благодаря обращению к античной музыке, преобладавшей музыкальными критериями которой являются одnogолосие и монодичность, сопровождаемые аккомпанементами нескольких инструментов, возникает рождение оперной музыки.

Опера зарождается в такой среде как «флорентийские камераты», так назывался кружок флорентийских ценителей музыки. Музыкальные мероприятия проводились в доме графа Джованни Барди. Среди участников также было немало известных музыкантов и ученых – Винченцо Галилей, Кристофано Мальвецци, Якопо Пери и другие. В доме Барди участники кружка нередко обсуждали разнообразные вопросы, касающиеся культуры античности. Знакомясь с античными трактатами о музыке, они выявляли проблемы стиля древней музыки и её отношения к современной.

В 1600 году Пери пишет оперу «Эвридика», которая на сегодняшний день считается первым оперным произведением. Музыка «Эвридики» декламационна по своему характеру, арии исполняются в новом изобразительном стиле. Суть этого стиля заключается в декламации и передаче эмоциональной выразительности человеческой речи. Представление «Эвридики» имело колоссальный успех у публики. Далее появляется ряд других музыкальных драм и сочинений, исполненных в новом стиле.

Не меньший интерес вызывает защита принципов барокко итальянским композитором Клаудио Монтеверди, который не только доказывал в своих теоретических представлениях необходимость «взволнованного» стиля для выражения сильных страстей и ярких эмоций, но и блестяще воплотил эти идеи в творчестве. Как известно, Монтеверди наметил своим творчеством путь превращения оперы в глубокое драматическое искусство. Его оперы – «Орфей», «Ариадна», «Коронация Поппеи» – вершина итальянского оперного искусства XVII столетия.

Монтеверди считает себя творцом «взволнованного» стиля, в противоположность «умеренному» стилю древней музыки. Созданный им стиль способен был выразить «сильные страсти», для передачи контрастных и борющихся чувств. Это – один из немногочисленных и более выразительных документов эстетики барокко, стиля, который так характерен для XVII века. Монтеверди отказывается от аллегорий и условностей, стремясь изобразить в музыке истинное человеческое чувство в его трагических произведениях.

Из Флоренции опера охватывает другие города Италии. Таким образом, уже к середине XVII столетия в Италии образуются несколько крупных национальных оперных школ: неаполитанская, римская, венецианская, каждая из которых вырабатывает свой собственный стилистический принцип и звучание. К примеру, в Неаполе закладывается тип «серьезной» оперы, отражающей в ариях человеческие переживания и действия героев. Такой музыкальный тип оказывает определяющее развитие на барочную оперу. Арии исполнялись в сочетании с ансамблями или хоровыми эпизодами. Такой подход позволял выявить все исполнительские возможности певца, но связь пения с драматическим действием была в опере весьма условной.

Впоследствии итальянская барочная опера дает толчок развитию всей европейской музыки, в том числе и в России. В 1656 году в Лондоне открывается первый оперный театр, в 1705 году здесь же открывается королевский театр. В 1669 году появляется оперный театр в Париже, а в 1725 году в Праге, охватывая множество европейских стран с запада на восток.

Возникновение барочной оперы как ведущего музыкального жанра, приводит к возникновению так называемой оперной эстетики, предметом которой стало исследование различных жанров оперы, оперная драматургия, национальный стиль в оперной музыке, исполнительное искусство певцов и т.д.

СПИСОК ИСПОЛЬЗОВАННОЙ ЛИТЕРАТУРЫ

1. Ренессанс. Барокко. Классицизм. – М.: Наука
2. Стравинский, И.Ф. Статьи и материалы / И.Ф. Стравинский. – М.: Сов. Композитор.
3. Шестаков, В.П. От Этоса к Аффекту. История музыкальной эстетики от античности до XVIII века / В.П. Шестаков // Музыкальная эстетика Западной Европы XVII-XVIII веков.

ПЕТР I – РОДОНАЧАЛЬНИК КУРОРТНОГО ДЕЛА В РОССИИ

Васильева Н.А.

старший преподаватель

ФГБОУ ВО «НИУ «МЭИ»

Гуманитарно-прикладной институт

кафедра рекламы, связей с общественностью и лингвистики

Аннотация. Статья посвящена зарождению бальнеологии в России и этапам становления первого русского курорта «Марциальные Воды». История этого вопроса тесно связана с именем российского императора Петра I, чье 350-летие отмечается в этом году.

Ключевые слова: курортное дело, бальнеология, Петр I, Марциальные воды.

Курортному делу России в 2017-2019 годах исполнилось 300 лет. Истоки его истории – в эпохе Петра I, который, путем бесчисленных жертв строя могущественную империю, не забывал, что главным залогом его успеха является здоровье нации. Именно при нем государственная власть впервые осознает не только свои права, но и ответственность перед подданными, что проявилось в централизации медицинского дела в России, контроле над его качеством. Выразилось это и в попытке организовать первый российский курорт [1].

В 1717 году Петр Великий издал указ «Об изыскании минеральных лечебных вод», а в 1719 году неподалеку от Петрозаводска был основан первый курорт «Марциальные воды». Поэтому Петра I, чье 350-летие отмечается в этом году, принято считать родоначальником российского курортного дела.

Петр I любил жизнь во всех ее проявлениях, был по своей природе оптимистом, государственным мечтателем, ставившим перед собой высокую цель преобразовать Россию, довести русских людей до «всеобщего счастья» посредством открытого веком рационализма рычага – открытого знания в сочетании с каждодневным трудом и строгой дисциплиной [2].

Здоровье самого царя было подорвано колоссальным нервным напряжением, в котором проходила его жизнь, и разнообразными излишествами. От своих болезней Петр I постоянно принимал лекарства, доверяя докторам, чьи знания и опыт он очень ценил. Минеральная вода воспринималась царем как лекарство особого свойства. Лечение ею было символом превосходства науки, знаком победы экспериментального знания над суеверием [2]. Он твердо верил, что состав употребляемой им минеральной воды содержит те химические вещества, которые положительно влияют на его здоровье. Впервые Петр I стал пить минеральную воду в 1696 году из источника на одном из тульских заводов, затем лечился на водных курортах в Западной Европе, пил воду под Петербургом, в Тарутине под Москвой, пока, наконец, не увлекся олонецкими марциальными водами, о которых в 1719 году он с восторгом писал: «Воды здешния не сравнительно лутче Пирамонских и Шпаданских силую леченья и истинно не поверил бы, когда б сам не видал и пользуют чудесно всех нас».

Исследователи жизни Петра I считают, что возможно его знакомство с бальнеологией началось с отдыха в австрийском Бадене [3]. Посещение этого курорта произошло в ходе пребывания Великого посольства в Вене в конце июня 1698 года. Историки неоднократно отмечали насыщенность программы путешествий и неутомимость царя. Помимо достижения посольством политических целей, Петр I, человек энергичный и любознательный, хотел увидеть и познать все новое, что могло быть полезным для России. В этой связи в царский план была включена поездка в австрийский город Баден (в русских источниках Теплицы), славившийся своими целебными минеральными водами.

Во времена Римской империи поселок Баден назывался *vicus Aquae*. В средние века немецкое название *Radun (Baden)* заменило латинское *Aquae*. Слово *Radun* происходит от глагола *baden*, что в переводе означает «купаться». Заинтересовал Петра I и тот факт, что на протяжении многих веков бани и бассейны в Бадене были и функциональными и социально значимыми объектами. Они играли важную роль в повседневной жизни города. Там можно было не только купаться, общаться, но и получить медицинские услуги. Таким образом, знакомство российского

императора с целебными источниками Бадена сформировало у него интерес к бальнеологии, способствовало посещению других курортов и созданию первого российского курорта «Марциальные воды» на базе источника лечебной железистой воды.

Открытие минерального источника в глубинной Карелии было неслучайным. Именно там с начала XVIII столетия быстрыми темпами развивалась горнозаводская промышленность. Источник с целебной водой был обнаружен в 1714 году на одном из многочисленных карельских болот под названием Равдсуо, что переводится как «железное болото», где добывалось сырье для Петровского и Кончезерского заводов – болотная железная руда. В последствии целебные олонецкие воды получили название Марциальных в честь бога войны Марса, так как считалось, что железо находится под его покровительством [4].

Открыл целебный источник один из работников Кончезерского завода, молотобоец Иван Ребоев. По его словам, вода из «колодезя» полностью излечила его от тяжелой сердечной болезни. Свое открытие он описал в 1714 году в челобитной Петру I, а также сообщил о нем олонецкому коменданту полковнику Вилиму Ивановичу Геннину. В 1716 году В.И. Геннин выехал за границу для лечения «своей ручной болезни» и найма иностранных специалистов для работы на олонецких медеплавильных заводах. В тоже время на западно-европейских курортах лечился царь в сопровождении ближайшего окружения. Во время своей поездки В.И.Геннин и сообщил Петру I об источнике на болоте. Царю к тому времени уже было известно и о других целебных водах на территории российского государства. Поэтому еще из-за границы в 1717 году Петр I в своем послании о поисках целебных вод в России велел: «Господа Сенат! По получении сего велите доктору Шуберту искать в нашем государстве (а особливо в таких местах, где есть железистые руды) ключевых вод, которыми можно пользоваться от болезней» [4]. Царь уже видел в своем государстве «свои Карлсбады и свои Пирмонты».

В том же 1717 году Лаврентий Лаврентьевич Блюментрост, младший представитель семейства знаменитых немецких врачей, был послан на холодный олонецкий источник. Л.Л. Блюментрост сделал подробное описание карельских минеральных вод и подтвердил их полезное действие на организм [1]. В 1718 году «следовать оное водяное действо над людьми» на Олонец был отправлен хирург Антоний Равинель. Он исследовал воздействие минеральной воды на различные заболевания жителей Петровского завода, местности, прилегающей к источнику. В феврале 1718 года в Санкт-Петербурге А. Равинель издал научный труд «Подлинныя дознания о действе марциальныя воды разными человеки, изыскано

херургием Равенелем». Как следствие появился указ Петра I от 20 марта 1719 года «Объявление о лечительных водах, сысканных на Олонце», который содержал «Правила дохтурские как при оных водах поступать».

Лечение предписывалось проводить следующим образом: «Понеже оные воды исцеляют различные жестокие болезни, а именно: цынготную, ипохондриум, желчь, бессильство желудка, каменную ежели песок или малые камни, от апелепсия и от прочих болезней великую силу имеют. И ежели кто добрым порядком, с воздержанием в пище и питье будет их употреблять, то совершенно может исцеление получить». Важным условием правильного лечения было согласование с курортным врачом самой возможности лечения на источнике.

Царь дорожил репутацией этого лечебного источника и в мае 1720 года издал следующий указ «О Марциальных водах», который предупреждал, что при неправильном употреблении вод больные пользы не получают, а только навредят здоровью.

Брошюра доктора А. Равенеля, законодательные акты и публикации в газете «Ведомости», посвященные лечению на Марциальных водах, способствовали распространению в России сведений о курорте. Летом 1718 года на лечение стали прибывать первые пациенты – люди из царской свиты, знатные особы и представители духовенства. Царь старался как можно шире рекламировать первый русский курорт, предлагая лечиться на водах корабельным мастерам, участникам военных событий. К 1720 году олонецкий источник приобрел широкую известность и среди простого люда. В своей книге «Преображение России» Ф.Х. Вебер, представитель Англии в России, писал о Марциальных водах следующее: «Так как вода эта помогла находившимся там больным, а позднее и многим другим и даже самому царю, то источник Олонецкий вошел в такую славу, что в настоящее время он сделался почти универсальным лечебным средством в России, и к нему стекаются больные со всех концов необъятной Империи» [5].

Как свидетельствуют записи в «Походных журналах» Петр I ездил на курорт «Марциальные воды» четыре раза (в 1719, 1720, 1722 и в 1724 годах) и провел там более 90 дней. С олонецкими водами царь связывал свою надежду на выздоровление. Лечение сопровождалось привычной для Петра I активностью в государственной деятельности. Наряду с этим развлечения на курорте составляли многоголосное хоровое пение, простонародная инструментальная музыка, «тихие» домашние игры: бирюльки, бильярд и шахматы. Не оставлял царь и свое любимое занятия – работу на токарном станке. Так на «Марциальных водах» Петр I взялся за собственноручное изготовление мебели.



Долина марциальных источников. Гравюра 1835 г.

Курортный комплекс на олонецком источнике включал в себя два дворца (Петра I и царицы Прасковьи Федоровны), свыше десяти строе- ний, среди которых дом лекаря, хозяйственные постройки и гостиница для пациентов «Марциальных вод». Единственным архитектурным па- мятником российского курорта, сохранившимся до нашего времени, яв- ляется церковь Апостола Петра.

Посещая заграничные курорты в 1714–1717 годах, Петр I, проявив интерес к организации лечения, быту, особенностям источников, культу- ре развлечений на европейских водах, получил полную картину дости- жений курортного дела в Европе. Все полезные знания царь использовал для основания первого российского бальнеологического курорта «Мар- циальные воды».

Петрозаводский краевед Т.В. Баландин в 1786 посвятил курорту «Марциальные воды» следующие строки:

*Слава ея целительных сил в книгах гремит,
Хоть иссякнет колодец,
Но славы не затмит,
Ибо начертан великой рукою
И прославлен монаршей хвалою.*

СПИСОК ИСПОЛЬЗОВАННОЙ ЛИТЕРАТУРЫ

1. Томан, И.Б. Первооткрыватель российской курортной медицины / И.Б. Томан // Современные проблемы сервиса и туризма. – 2009. – № 3. – С. 4–7.
2. Анисимов, Е.В. Петр Великий о боге, болезнях и минеральной воде / Е.В. Анисимов // Ученые записки Петрозаводского государственного университета. – 2020. – Т. 42. – № 4. – С. 79–85.
3. Шварц, И. «Десятник изволил ездить в Теплицы» (о пребывании Петра I на курорте Баден под Веной летом 1698 года) / И. Шварц // Ученые записки Петрозаводского государственного университета. – 2020. – Т. 42. – № 4. – С. 86–92.
4. Капуста, Л.И. Марциальные Воды. Страницы истории первого русского курорта / Л.И. Капуста. – СПб.: «Дмитрий Буланин», 2006.
5. Пашков, А.М. Петровский курорт «Марциальные воды» в восприятии современников-иностранцев / А.М. Пашков // Ученые записки Петрозаводского государственного университета. – 2020. – Т. 42. – № 4. – С. 99–106.

ОТ ПОТЕШНЫХ ПОЛКОВ ДО СОВРЕМЕННОЙ АРМИИ

Винокурова Е.И.

студентка гр. ГПэ-01-21

ФГБОУ ВО «НИУ «МЭИ»

Гуманитарно-прикладной институт

кафедра рекламы, связей с общественностью и лингвистики

Научный руководитель: ст. преподаватель кафедры РСиЛ

НИУ «МЭИ» Жук Н.В.

Аннотация. В статье дается краткая характеристика военных реформ Петра I. Автор прослеживает развитие формирования военной структуры от Потешных полков молодого царя до современной армии. В статье автор пытается выявить, что привнесено в современную военную структуру от Петровских времен. Актуальность статьи заключается в том, что в современных условиях преобразования общества осуществляются поиски наиболее исторически проверенного пути развития, и очередное обращение к деятельности Петра Великого становится полезным.

Ключевые слова: российский император, военные реформы, укрепление государственности, повышение эффективности войск.

Одним из ярчайших периодов развития России является период правления Петра I. Царь проявил себя в разных областях, ему удалось развить различные сферы деятельности – политическую, экономическую, сельскохозяйственную. Петр I провел множество реформ, которые принимаются во внимание и в современном обществе [1,2].

В результате проведенных реформ Россия стала империей и получила выход в Балтийское море, регулярную армию и флот, развитую промышленность и торговлю. В результате реформ зародилась отечественная наука и была сформирована система образования, произошло приобщение к европейской культуре [1,2].

Петр I Великий – последний русский царь и основатель Российской Империи – с юных лет интересовался войной и военным делом, а также западным образом жизни. Это первый российский монарх, который совершил длительное путешествие в западноевропейские страны в рамках Великого посольства 1697-1698 гг. [3].

Первый российский император Петр Алексеевич Романов, благодаря своим решительным действиям, согласно выражению Александра Сергеевича Пушкина, «Россию поднял на дыбы». Однако радикальных преобразований могло бы и не произойти, если бы до него престол не занимали его отец, Алексей Михайлович Тишайший, и брат, Федор Алексеевич.

Во время правления Алексея Михайловича значительно возросло влияние иностранцев: в Россию начали приезжать заграничные военные, врачи и аптекари. Кроме того, в 1652 г., по его указу, в Москве была основана Ново-немецкая слобода для иностранцев.

Огромное значение для будущих великих преобразований имели и первые реформы Алексея Михайловича, проводимые по западному образцу: в состав русской армии входили полки нового строя, первый русский парусный корабль «Орел» был построен приглашенными из Голландии мастерами. Крупнейшим преобразователем данного периода стал Афанасий Лаврентьевич Ордин-Нащокин, благодаря которому было увеличено число стрельцов и установлена рекрутская повинность, а также была создана постоянная армия.

Молодому правителю, занявшему престол в 1682 г., предстояло завершить то, что было начато его предшественниками.

Общаясь с юношества с иностранцами, Петр понял, что первоочередной задачей для страны является получить выход к Черному и Балтийскому морям и укрепление государственности.

Огромный вклад царь внес в развитие армии и флота. Будучи еще совсем маленьким ребенком, в возрасте четырех лет, Петр с особым интересом наблюдал за военными учениями русских войск. В 1683 г. военная заинтересованность Петра положила начало созданию потешных полков, формирувавшихся для его обучения. «Потешными» данные войска были названы не только по той причине, что предназначались для развлечения правителя, но и потому, что располагались в «потешных селах». Так в XVII в. назывались загородные резиденции, где царь пребывал со своей свитой во время летнего отдыха.

Первое время к потешным полкам присоединялись люди, которым не удавалось найти свое предназначение — представители низкого происхождения. Одним из них стал будущий светлейший князь Александр Меншиков. Придворная знать крайне презрительно относилась к новым солдатам. Они приравнялись к шутам, собранным для развлечения малолетнего правителя. Однако подобное заблуждение в дальнейшем дорого им обошлось.

В целях обучения отобранных солдат Петром были приглашены иностранные военные специалисты. Постепенно потешное войско приобретало черты современной европейской армии. В 1684 г. в селе Преображенском, где располагались потешные войска, иностранными инженерами была построена крепость Пресбург, основанная на образцах фортов маркиза де Вобана. Спустя еще несколько лет в состав потешных полков вошла артиллерия.

Ежегодно в войсках проводились крупные маневры. Крепость Пресбург становилась главным объектом штурма и осады. Впоследствии сам Петр начал возглавлять одну из сторон во время шутливых сражений. После смерти правителя практика крупных военных маневров в России на некоторое время прекратилась. В современных военных формированиях систематически проводятся военные учения и маневры. Они направлены на приспособление солдат к решению задач на местности в условиях, наиболее приближенных к реальности, с которой пришлось бы столкнуться в процессе боевых действий.

В 1691 г. Петр отдал приказ об образовании в двух подмосковных селах Преображенского и Семеновского полков. Численность первого уже тогда составляла почти две тысячи человек. Данные полки стали первыми составляющими российской лейб-гвардии, а с 1692 г. были названы 3-м Московским выборным полком, согласно примеру «выборной» королевской гвардии в польской армии.

Также в 1691 г. был установлен единый образец военного мундира темно-зеленого цвета. С того момента было принято считать зеленый цветом преображенцев, а голубой – семеновцев. Однако основным цветом формы всей русской армии стал именно зеленый. Он остается главным и в наше время: для современных военнослужащих российских сухопутных войск характерно ношение формы зеленого оттенка.

Весной 1697 г. Петр назвал себя Петром Михайловым и поехал в Европу в рамках Великого посольства. Основной целью являлось найти союзников для борьбы с Османской империей. Однако и для самого Петра данная поездка стала значимой: он изучил военную науку и корабельное дело, а также познакомился с жизнью в европейских странах.

Вернувшись из поездки в Европу, Петр приступил к активной подготовке к Северной войне и к осуществлению преобразований [3].

Петр считал деятельность Боярской думы малоэффективной, поэтому в 1711 году вместо нее был учрежден Сенат [5] и, одновременно, утвердилась должность фискалов, которые занимались сыском и надзором за ворами и взяточниками. Вслед за учреждением фискалов в гражданском ведомстве они по указу 1711 г. были введены в войсках. По Воинскому Уставу 1716 г. в полках и крепостях должны были состоять фискалы, (при дивизиях — обер-фискалы в ранге майора, при армии — генерал-фискалы в ранге подполковника). Фискалы обязаны были проводить и доносить о преступлениях, поддерживать обвинение на суде и наблюдать за соблюдением судами положенных в законе для рассмотрения дел сроков; о нарушениях казенного интереса фискалы должны были только сообщать комиссариату. Органом местного военного управления в Советском Союзе, а затем в республиках бывшего СССР, ответственным за военно-мобилизационную и учётно-призывную работу в Вооружённых Силах Союза и постсоветских государств (не всех) является военный комиссариат (военкомат) [7].

В ходе известной судебной реформы второй половины XIX века, 15 мая 1867 года был принят Военно-судебный устав и образована новая военно-судебная структура. Она включала полковые суды, военно-окружные суды и Главный военный суд. В состав окружных и Главного военного суда входили постоянные военные судьи, которые подбирались военным министром и назначались приказом царя. Это были профессионалы своего дела. Чины для военно-судебного ведомства поставлялись из числа офицеров - выпускников Военно-юридической академии. Они приравнивались по своему положению к офицерам, окончившим Академию Генерального штаба. В отличии от литературных произведений со-

ветского периода, описывающих жестокости и кровожадности представителей царской военной юстиции в реальные факты представляют иную картину.

В настоящее время, в соответствии с Конституцией Российской Федерации и Федеральным конституционным законом РФ “О военных судах в Российской Федерации” нынешние военные суды входят в единую систему судов России, являются федеральными судами общей юрисдикции и осуществляют правосудие на основе единого российского законодательства. Действующая военно-судебная система состоит из гарнизонных и окружных (флотских) военных судов. Высшей инстанцией является Военная коллегия Верховного суда Российской Федерации. Военные суды, как правило, приближены к местам дислокации войск и сил флота и действуют как в городах, так и в самых отдаленных населенных пунктах территории России. Отдельные военные суды в соответствии с международными договорами функционируют в российских военных контингентах за пределами страны [6].

В 1700 г. потешные полки приняли участие в битве под Нарвой, произошедшей в рамках Северной войны между русскими и шведскими войсками. Правитель считал, что большая численность российской армии, а также профессионализм нанятого им герцога Карла Евгения де Круа помогут одержать победу в крупном сражении, но шведские войска оказались прекрасно обучены и решительно рассекли русские отряды. Позже, в Северной войне русские войска взяли реванш, и именно потешные полки стали основой для формирования русской императорской гвардии.

С 1698 по 1725 гг. Петр I проводил масштабные военные реформы, целью которых являлось устранить отсталость и изоляцию державы от развитых европейских государств. Принимались меры в отношении укрепления государственности, повышению эффективности и увеличению численности войск, улучшения вооружения и открытия новых военных учебных заведений. Для повышения квалификации членов российской армии разрабатывались инструкции для разных видов войск, приглашались иностранные военные специалисты. В настоящее время аналогично проводится укрепление российской государственности, а также увеличивается число солдат за счет лиц, подлежащих призыву на военную службу по закону, и поступающих на службу добровольно, по контракту. Было учреждено множество учебных военных заведений на территории всей страны: Военная академия РВСН в Москве, Военно-морская академия в Санкт-Петербурге, Рязанское военно-воздушное училище и другие.

30 марта 1716 г. был утвержден воинский устав Петра I, включавший в себя военные наставления и законы для офицеров, солдат и матросов. Документ закрепил создание российской регулярной армии и четко определил принципы ее деятельности.

Как и во времена Петра I, современная армия обладает уставом, в котором прописаны права и обязанности военнослужащих Вооруженных Сил Российской Федерации и взаимоотношения между ними, а также правила внутреннего распорядка. Устав был утвержден указом Президента Российской Федерации от 10 ноября 2007 г.

Военные реформы Петра I установили разделение военной, гражданской и придворной службы на 14 рангов. При достижении восьмого класса любой чиновник или военный мог получить статус личного дворянина. Тем самым карьера человека зависела прежде всего не от его происхождения, но от достижений на государственной службе.

Место прежнего боярства занял «генералитет», состоящий из чинов первых четырех классов «Табели о рангах». Личная выслуга перемешала представителей прежней родовой знати с людьми, поднятыми службой. Военное дело, бывшее в московские времена повинностью узкого класса служилых людей, становится теперь повинностью всех слоёв населения [8].

В советский период право командовать вновь создающимися дивизиями досталось людям, которые знали и теорию и практику военного искусства. Так, 20 августа 1941 г в управление по командному и начальствующему составу наркомата обороны были вызваны выпускники Военной Академии им. М.В. Фрунзе, Герои Советского Союза полковник К.И. Провалов, подполковники А.И. Петраковский и И.Д. Зиновьев. В разговоре начальник управления генерал-майор А.Д. Румянцев сообщил, о том, что им доверено командовать стрелковыми дивизиями. При этом было подчёркнуто следующее: «Проследите, чтобы военкоматы предоставили обученный приписной состав: красноармейцы, отделенные командиры, помкомвзвода и старшины – все, – подчёркиваю, – все должны быть назначены из числа тех, кто в Красной Армии отслужил самое большое три года назад. Командный состав получите кадровый».[4]

Все новое – это хорошо забытое старое. Чтобы разработать новые идеи, изобрести что-то, человечество обращается к опыту прошлых лет.

СПИСОК ИСПОЛЬЗОВАННОЙ ЛИТЕРАТУРЫ

1. Анисимов, Е.В. Петр I: рождение империи / Е.В. Анисимов // Вопросы истории. – 1987. – № 7.
2. Анисимов, Е.В. Время петровских реформ / Е.В. Анисимов. – Л.: Лениздат, 1989.
3. Ключевский, В.О. Русская история / В.О. Ключевский. – М.: Эксмо, 2005.
4. Оборона Донбасса и г. Сталино в 1941 году // Донецк. История. События. Факты. – URL: infodon.org.ua
5. Прохоров, А.М. Реформы Петра I / А.М. Прохоров // Большая советская энциклопедия: [в 30 т.] гл. ред. А. М. Прохоров. – 3-е изд. — М.: Советская энциклопедия, 1969–1978.]
6. Федеральный конституционный закон от 23 июня 1999г. «О военных судах в Российской Федерации» Ст. 2.
7. ИА REGNUM Военные комиссариаты отмечают своё 100-летие (дата обращения: 05.03 2022 г.).
8. [Book_illustrations_of_Historical_description_of_the_clothes_and_weapons_of_Russian_troopsjpg?uselang=ru](https://commons.wikimedia.org/wiki/File:02_198) – URL: https://commons.wikimedia.org/wiki/File:02_198 (дата обращения: 02.03. 2022 г.)

КУЛЬТУРНАЯ РЕВОЛЮЦИЯ ЦАРЯ ПЕТРА

Григорян Д.Д.

старший преподаватель
ФГБОУ ВО «НИУ «МЭИ»

Институт тепловой и атомной энергетики [ИТАЭ]

Аннотация. Исторический и культурный опыт свидетельствуют о том, что народ, способный делиться собственными ценностями, и открытый для восприятия чужого опыта имеет максимум преимуществ для адаптации развития в сложную историческую эпоху. Любая культура, впитывая все лучшее, становится богаче и универсальнее, образуя сложное социальное пространство, имеющее свои специфические черты, и приобретает особые свойства. В данной работе рассматривается наиболее интересный для автора процесс культурно-исторического взаимодействия.

Ключевые слова: ассамблеи, Петр I, бранобритие, немецкие платья, культурные реформы.

«Петр Великий»: «мы просыпаемся. Какой ныне день? 1 января 1841 г. – Петр Великий велел считать годы от Рождества Христова, Петр Великий велел считать месяцы от января. Пора одеваться – наше платье сшито по фасону, данному Петром I, мундир по его форме. Сукно выткано на фабрике, которую завел он, Шерсть подстрижена с овец, которых развел он. Попадает на глаза книга – Петр Великий ввел в употребление этот шрифт и сам вырезал буквы. Вы начинаете читать ее – этот язык при Петре I сделался письменным, литературным, вытеснив прежний церковный. Приносят газеты – Петр Великий их начал. Вам нужно испить разные вещи – все они, от шелкового шейного платка до сапожной подошвы, будут напоминать вам о Петре Великом... За обедом, от соленых сельдй и картофеля, который указал он сеять, до виноградного вина, Но если бы только шейные платки, соленые сельди да ассамблеи!» Историк М.П. Погодин, 1846 [1].

Важной характеристикой каждого этапа обновления культурных ценностей является то, что переход происходит именно революционным, а не эволюционным путем. Кроме того, внедрение новых ценностей почти всегда зависит от волеизъявления правителя или царствующей особы. Смена исторической эпохи и политической системы сопровождается сменой социокультурной среды, а в эпоху Петра I сменой летоисчисления (календаря) и также сменой праздничного календаря. Можно назвать это своеобразным созданием «нового» социально-исторического временного континуума и социального пространства. Так, например, реформы Петра I были ознаменованы указом от 19 и 20 февраля 1699 г. о перенесении празднования новолетия с 1 сентября на 1 января. Счет времени следовало вести так, как это делалось во многих европейских странах. В праздновании Нового года царь Петр принял живейшее участие. Первого января 1700 г. он вывел на Красную площадь солдатские полки и стянул более 200 пушек. Царь сам хлопотал над устройством фейерверка и пальба продолжалась в течении 6 дней. В тожествах принимало участие и население города: ворота были украшены еловыми, можжевеловыми и сосновыми ветками. Указ повелевал боярам и знатым купцам «каждому на своем дворе стрелять из небольших пушечек... учинить трижды стрельбу и выпустить несколько ракетов, сколько у кого случится». Петр I значительно расширяет праздничный календарь, наряду с религиозными праздниками появляются светские праздники [1].

Первые светские праздники – ассамблеи, были созданы с дидактическими целями. Ряд вариантов праздников продолжают балы, дворцовые торжества, маскарады, фейерверки, карусели и уличные театры. Такое разнообразие говорит о направленности этих специальных событий для аудитории разного социального уровня. Праздник при этом является коммуникационной технологией, средством воплощения социально-политического замысла.

Начало русским балам было положено при Петре I Указом об ассамблеях от 26 ноября 1718 г. Ассамблеи стали проводить с 1722 г. в Москве. Петр сам составил правила организации ассамблей и поведения на них гостей и очередность их созыва. Они происходили зимой 3 раза в неделю: по воскресеньям, вторникам и четвергам. Начинались они в четыре-пять часов и продолжались до десяти вечера. На ассамблеи созывали барабанным боем, а также прикрепленными на перекрестках объявлениями. Ассамблея, разъяснял царь, слово французское, оно значит некоторое число людей, собравшихся вместе для своего увеселения, или для рассуждения и разговоров дружеских. На ассамблеи приглашалось избранное общество, вместе с женами и детьми туда должны были являться высшие офицеры, вельможи чиновники, корабельные мастера, купцы и ученые. Хозяева – устроители балов – должны были предоставить в помещение, сладости и напитки для утоления жажды, табак и трубки, столы для игры в шашки и шахматы. Кстати, Петр любил шахматы, играл в них превосходно [1].

По замыслу царя, на ассамблеях должна была быть непринужденная атмосфера. Каждый из гостей мог распоряжаться своей особой и временем в соответствии со своими вкусами, желаниями и привязанностями. Ассамблеи были общественными и частными, где «посетителей было меньше, но веселости больше». Веселость заключалась в танцах. Музыкальным сопровождением на ассамблеях служила игра на духовых инструментах: трубах, фаготах, гобоях, литаврах.

Однако цели ассамблеи – непринужденное общение, неподдельное веселье – были достигнуты не сразу. На первых балах петровского времени царил удручающая скука, скованность, над гостями тяготела угроза вызвать чем-либо раздражение царя. При организации первых ассамблей в Москве царю «пришлось пустить в ход угрозу, чтобы привлечь в нее московских дам и девиц»

Все черты нравов московской ассамблеи петровского времени подчеркнуты в «Дневнике» Ф.В. Берхгольцем: «Они устроены на манер петербургских, которые по именному повелению императора бывают еже-

годно зимою. Во-первых, они распределяются между всеми вельможами, но без соблюдения особенного порядка или последовательности; здешний комендант спрашивает или его величество (когда он бывает здесь), у кого он прикажет быть собранию, или самих вельмож, когда и как им удобнее, и затем объявляет гостям, где им собраться в следующий раз. ... Во-вторых, хозяин не должен никого встречать вне комнаты, ни провожать, хотя бы то был и сам император. В-третьих, в комнате, где танцуют (или в ближайшей к ней), должны быть приготовлены: стол с трубками, табаком и деревянными лучинками, и еще несколько других столов для игры в шахматы и шашки; но карты на ассамблеях не терпят и не подаются. В-четвертых, хозяин, хозяйка или кто-нибудь из домашних открывают танцы, после чего, смотря по месту, одна или две пары могут танцевать менуэт, англез или польский по желанию. В-пятых, всякий может спросить себе, по желанию, вина, пива, водки, чаю, кофе и сейчас получить требуемое ... В-шестых, собрания эти, начинающиеся около 5 часов, продолжаются не далее 10, и тогда все должны разъезжаться по домам» [2].

Танцы начинались степенным польским, за ним следовал менуэт – это были церемониальные танцы. Танцующих менуэт на ассамблеях сначала было немного. Причинами служили пышные парики, узкие кафтаны и панталоны, тяжелые башмаки и длинные шлейфы женских платьев, а также неумение танцевать. Все справедливо считали, что этот «менуэт есть танец премудрый: поминутно то и дело, что или присядь, или поклонись, и то осторожно, а то и с чужим лбом столкнешься, или толкнешь в спину, или оборвешь чужой хвост платья и запутаешься». На ассамблеях Петра I менуэт исполняли одна – две, реже – три пары. Постепенно танец был освоен, по мнению иностранцев, нигде не танцевали менуэта с большей выразительностью, как в России.

На исходе истекшего столетия и в дни празднования Нового года беззаботное веселье открывало эпоху преобразований во всех сферах от строительства военно-морского флота до указа преследования бороды и долгополого платья.

Радикальные изменения сопровождали и быт. Насильственное сбривание бород Петром I стало одним из важнейших символов его эпохи. Этот исторический курьез наряду с законодательным введением ношения «немецкого», платья не раз привлекал внимание историков и стал частью культурной исторической памяти. Петр стремился переодеть подданных сначала в «венгерские кафтаны», затем в «немецкие платья и обувь», а ездить «на немецких седлах»; предписал носить «парадное платье в праздничные и церемониальные дни», причем расписаны были признаки одежды по рангам вплоть до «нижних всяких чинов людей», а

за образец взяты «французские камзолы и кафтаны». Далее последовал указ о «неизготовлении» русского платья и «неторговании оным» под угрозой штрафа [2].

История введения браздобрития хорошо прослеживается по историческим источникам. Наступление на бороду Петр I повел сразу, как только вернулся из-за границы, спешно завершив свое участие в миссии «Великое посольство», после получения известия о стрельцком бунте в Москве.

Царь собственноручно, «ножницами, без разбору «свирепствовавшими против бород присутствующих», внес существенные изменения во внешний вид оторопевших и не смевших перечить сановников. Бояре, чувствуя свою ответственность и вину за то, что допустили восстание стрельцов, не сопротивлялись и были рады легко отделаться, пожертвовав только бородами [2].

Петр I неоднократно брался за ножницы и в дальнейшем. Внешний вид его знатных подданных должен был соответствовать введенным стандартам. 22 февраля 1699 г. на одном из пиршеств он обрезал у некоторых своих офицеров слишком широкие рукава «немецких» новых платьев. 7 октября 1701 г., будучи в Великом Новгороде, на Иверском подворье на именинах, стриг бороды гостям.

В последующем обрезание бороды превратилось в шуточную ритуальную практику петровских маскарадов. Ф.В. Берхгольц описал в своем дневнике один из таких маскарадов, проведенный 4 февраля 1722 г., где Петр I резал бороду «Нептуну», роль которого исполнял придворный шут, предварительно приказав придворным привязать к ней золотые червонцы. Экзекуция повторилась 1 сентября на праздновании Нового года в доме боярина А. С. Шеина, правда, в роли браздобрея выступил на этот раз царский шут, но под строгим надзором Петра I, не позволявшего никому спасти свою бороду.

В этом шутовском обряде нельзя не увидеть отражение фискальной политики императора, когда борьба за европеизацию внешнего вида подданных стала иметь побочный эффект в виде пополнения государственной казны.

Еще раз обратимся к историку М.П. Погодину: «...место в системе европейских государств, управление, разделение, судопроизводство, права сословий, Табель о рангах, войско, флот, подати, ревизии, рекрутские наборы, фабрики, заводы, гавани, каналы, дороги, почты, земледелие, лесоводство, скотоводство, рудокопство; садоводство, виноделие, торговля внутренняя и внешняя, одежда, наружность, аптеки, госпитали, лекарства, летоисчисление, язык, печать, типографии, военные училища, академии — суть памятники его неутомимой деятельности и его гения» [1].

Благодаря реформам Петра I во всех областях общественной жизни стало возможным привнесение европейского знания на отечественную почву и усвоение новшеств западноевропейской культуры. Новые учреждения, новая политика, новая культура - все это требовало нового оформления. Император Петр совершил грандиозную культурную и коммуникационную революцию: создал концепцию нового мировоззрения, и внедрил ее.

Грандиозность, всеохватность петровских преобразований такова, что спустя 300 лет и более они не стали только историей, а продолжают быть реальностью, живой жизнью, вошли в повседневный быт людей. Распространение новых идеалов носило радикальный характер, старая система ценностей зачастую полностью отвергалась и подвергалась жесткой критике. Но будучи непревзойденным новатором, Петр Великий «прорубил окно в Европу» и «самодержавную рукою... он смело сеял просвещение».

СПИСОК ИСПОЛЬЗОВАННОЙ ЛИТЕРАТУРЫ

1. Артамонов, Д.С. Введение брадобрития и ношения «немецкого» платья Петром I в исторической памяти / Д.С. Артамонов // Известия Саратовского университета. Новая серия. Серия: История. Международные отношения. – 2021. – Т. 21. – Вып. 1. – С. 4–11.
2. Анисимов, Е.В. Время Петровских реформ / Е.В. Анисимов. – Л., 1989.
3. Павленко, Н. Петр Первый / Н. Павленко. – М.: Молодая гвардия, 1975.

ПЕТР I И СОВРЕМЕННЫЙ МЕНЕДЖМЕНТ

Жук Н. В.

старший преподаватель

ФГБОУ ВО «НИУ «МЭИ»

Гуманитарно-прикладной институт

кафедра рекламы, связей с общественностью и лингвистики

Аннотация. В статье дается краткая характеристика реформаторской деятельности Петра I. Автор концентрирует внимание на неординарности личности Петра I. В статье автор пытается раскрыть феномен

царя как управленца, руководителя, начальника. Актуальность статьи заключается в том, что в современных условиях преобразования общества осуществляются поиски наиболее исторически выверенного и наиболее приемлемого пути развития, и очередное обращение к деятельности Петра Великого становится полезным. В ходе исследования автор подтверждает, что человеческий фактор не утратил своей значимости.

Ключевые слова. российский император, царь-преобразователь, производство, цеховое управление, управление современными компаниями.

Личность Петра I, первого российского императора, безусловно, самая яркая фигура не только в отечественной истории, но и одна из ярких исторических личностей мирового масштаба. Образ сильного, целеустремленного, решительного царя-преобразователя воспет многими поэтами и возвеличен многими писателями. М.В. Ломоносов поэт и ученый XVIII века в своих стихах высоко оценивал реформы Петра, отмечая ум, удивительную работоспособность и дальновидность царя. Наверное, не найдется человека, который, бы, не помнил строки из поэмы «Полтава» А.С. Пушкина: «Выходит Петр. Его глаза Сияют. Лик его ужасен. Движенья быстры. Он прекрасен, Он весь, как божия гроза». Царь изображен и великим полководцем, способным повести за собой полки и добиться победы, но и тружеником. По роману А. Толстого «Петр I» снят фильм. Но современники и потомки не умалчивали и о жестокости Петра Великого. А.С. Пушкин, например, на страницах, посвященных им в «Истории Петра» 1698 году, пишет о самоличном участии Петра в казни стрельцов [8].

О личности Петра дискутировали и продолжают дискутировать историки и политики, так как, с одной стороны, именно, ему удалось впервые вывести Россию из состояния отсталости на европейскую арену и дать возможность европейцам не только узнать о ней много нового, но и признать ее и считаться с ней. С другой стороны, современники и государственные деятели последующих поколений неоднозначно воспринимали и оценивали реформаторскую деятельность самодержца, хотя те и другие единодушны во мнении, что реформы России были необходимы.

Многими поколениями, положительно оценивающими преобразования Петра, отмечается самовластие царя и его жестокость [5]. Но, те же, представители различных поколений находят оправдание этой черте характера – прежде всего желанием спасти свою жизнь, выжить и защитить, и воплотить в жизнь свои идеалы служения отечеству. Он имел моральное право требовать от подданных безропотно и безотказно служить

себе на том основании, что, сам лично, нес тяжкое бремя слуги государства. «Не жалея живота своего, он находился в самой гуще сражений, находил общий язык и с изощренными в хитросплетениях дипломатами, и с коронованными особами других государств, и с учеными с мировым именем, и с вельможами, кичившимися своими предками, и с хундородными выскочками, с плотниками, корабельными мастерами, снисходить до которых считалось зазорным, тесал бревно, тянул лямку бомбардира, он не только царствовал, но и управлял» [6].

Многие современники считали Петра человеком необыкновенным. Они отмечали разносторонность его дарований [6].

Важность, необходимость, оправданность реформ Петра Великого волнуют умы государственных деятелей, историков, ученых, экономистов. Реформы Петра охватили все стороны жизни государства и русского народа. Известный историк профессор Е. В. Анисимов так характеризует петровские реформы: «Из всех преобразований Петра центральное место занимала реформа государственного управления, реорганизация всех его звеньев...» [1,2].

Реформы коснулись самой системы производства: появление мануфактур привело к разделению производства на цеха и появлению цехового управления. Опыт успешных государственных реформ Петра Великого возможно поучителен и используется в современных условиях управления компаниями. В 1982 году выходит книга Томаса Дж. Питерса и Роберта Уотермана «В поисках совершенства: Уроки самых успешных компаний Америки» (*In Search of Excellence: Lessons from America's Best Run Companies*) — результат многолетнего исследования передовых американских корпораций, которая становится классикой менеджмента. Авторы изучили и проанализировали деятельность 43 самых успешных компаний США с целью выяснить, в чем состоит секрет их успеха. Многие компании в своих методах управления опираются на восемь принципов успеха, сформулированных в этой книге.

1. Ориентация на активные действия: «Во многих успешных компаниях стандартные рабочие процедуры определяются формулой «Делай, налаживай, пробуй». В своей статье «Подлинно великий человек» Н.И. Павленко отмечает, что он был незаурядным полководцем и дипломатом, флотоводцем и законодателем, его можно было встретить с топором или пером в руках, вырезающим новый шрифт и сидящим за чертежом нового корабля, изучающим какую-либо диковинную машину и размышляющим над устройством правительственного механизма обширного государства [6].

2. Близость к потребителю: успешные компании учатся у своих клиентов. Исторические факты свидетельствуют о желании Петра учиться и обучать своих подданных. Петр с целью обучения различным наукам ездил в Голландию Англию, учился у немцев и посылал на обучение представителей государства Российского.

3. Автономность и предприимчивость: успешные компании поддерживают лидеров и новаторов из числа своих сотрудников

4. Люди как фактор продуктивности. Руководители успешных компаний считают рядовых сотрудников основным источником повышения качества и продуктивности. Здесь необходимо упомянуть одно из немаловажных качеств менеджера - его заинтересованность в личных обстоятельствах жизни каждого подчиненного. Интересный современный взгляд на менеджеров поставляется американский писатель, г-н Питер Друкер. По его мнению, одна из задач менеджера заключается в мотивации и эффективном взаимодействии [3]. У В.О. Ключевского в книге «Русская история» описан следующий факт: «Ласково взяв его (Неплюева) за плечи так, что тот дрогнул и едва удержался на ногах, Петр сказал: «Спасибо, малый, что говоришь правду; Бог простит: кто Богу не грешен, кто бабушке не внук? А теперь поедем на родину». Приехали к плотнику, у которого родила жена. Царь дал роженице 5 гривен и поцеловался с ней, велел то же сделать и Неплюеву, который дал ей гривну» [4].

5. Локальное управление, ориентация на ценность. Изучая опыт деятельности Петра, исследователи пришли к выводу, что рабочие могут проникаться чувством долга по отношению к своей работе, если им немного в этом помочь.

6. Верность своему призванию. «Никогда не приобретайте бизнеса, которым не умеете управлять» Петр, прежде чем открыть и наладить производство в России, досконально изучал интересующее его направление у опытных и знающих предпринимателей. Петр знакомился с делом производством военно-морской и промышленной техники в Голландии и Англии других странах Западной Европы. Опередив посольство с немногими спутниками, Петр осматривал фабрики, заводы, лесопильни, сукновальни, Петр целый день на работе, но и в свободное время редко сидит дома, все осматривает, всюду бегает [4].

7. Простая форма, немногочисленный персонал. Непритязательность царя в быту известный факт в истории. Видный русский ученый-историк В. О. Ключевский пишет, что печальные обстоятельства детства и молодости, выбившие Петра из старых, чопорных порядков кремлевского дворца, пестрое и невзыскательное общество, которым он потом

окружил себя, самое свойство любимых занятий, сделали его заклятым врагом всякого церемониала. Петр ни в чем не терпел стеснений и формальностей. Ту же простоту и непринужденность вносил Петр и в свои отношения к людям [4].

8. Сочетание гибкости и жесткости. Томас Дж. Питерс и Роберт Уотерман в своей книге «В поисках совершенства: Уроки самых успешных пишат, что успешные компании располагают «обширной сетью неформального, открытого общения». Ухудшение общения, коммуникации происходит вследствие так называемой социальной дистанции. Сократить социальную дистанцию можно, сократив статусные символы. Из исследований авторов книги видно, что во многих компаниях организованы общие для всего персонала столовые или обеденные зоны [7].

Петр же на заведенных им в Петербурге зимних ассамблеях, среди высокопоставленных особ, у того или другого сановника, царь запросто садился играть в шахматы с простыми матросами. Вместе с ними он пил пиво и из длинной голландской трубки тянул их махорку [4]. То есть Петр Первый в своей стратегии управления использовал принцип сокращения социальной дистанции. И Томас Дж. Питерс и Роберт Уотерман в Главе 2 своей книги отмечают, что рабочие могут проникаться чувством долга по отношению к своей работе, если им немного в этом помочь, и не подозревают, что стремление к качеству, исходящее снизу, намного эффективнее, чем контроль качества сверху [7]. Что же до жесткости, к сожалению, у самодержца она превращалась в жестокость. Привыкнув поступать во всем прямо и просто, он и от других, прежде всего, требовал дела, прямоты и откровенности и терпеть не мог уверток. Как подчеркивают многие историки, в обращении с другими у него мешались привычки старорусского властного хозяина с замашками бесцеремонного мастерового.

Питер Друкер считает, что в задачи менеджера входит принятие решения, как должны использоваться ресурсы компании, как работа должна быть классифицирована и разделена [3]. Кроме того, они должны выбрать людей на созданные рабочие места. В истории известен факт, на верфи Ост-Индской голландской компании, где амстердамский бургомистр Витзен, или «Вицын», человек бывалый в Москве, выхлопотал Петру разрешение поработать, все волонтеры посольства, посланные учиться, «розданы были по местам», как писал Петр в Москву, рассованы на разные работы «по охоте»: 11 человек с самим царем и А. Меншиковым пошли на Ост-Индскую верфь плотничать»[4].

Феномен личности Петра I продолжает вызывать интерес у представителей различных сфер деятельности в своем отечестве и за рубежом. Смелость и решительность, ум, энергия и гений преобразователя

вдохновляют таланты современности. Петру Великому воздвигают памятники в 21 веке («Царская прогулка» в Стрельне 2003 год, «Петру Первому» в Лондонском районе, Депфорде 2001год.). Кинематографисты создают фильмы («Тайны дворцовых переворотов. Завещание императора» 2000 год, «Петр Первый. Завещание» 2011 год.). Художники стараются воплотить образ Петра на полотнах (Сергей Кириллов. Пётр Великий. 1982-1984).

СПИСОК ИСПОЛЬЗОВАННОЙ ЛИТЕРАТУРЫ

1. Анисимов, Е.В. Петр I: рождение империи / Е.В. Анисимов // Вопросы истории. – 1987. – № 7.
2. Анисимов, Е.В. Время петровских реформ / Е.В. Анисимов. – Л.: Лениздат, 1989.
3. Друкер, П.Ф. Задачи менеджмента в XXI веке.: пер. с англ. / П.Ф. Друкер. – М.: Издательский дом «Вильямс», 2004.
4. Ключевский, В.О. Русская история / В.О. Ключевский. – М.: Эксмо, 2005.
5. Павленко, Н.И. В защиту Петра Великого / Н.И. Павленко // Отечественные записки. – 2002. – № 4.
6. Павленко, Н.И. Подлинно великий человек / Н.И. Павленко // Наука и жизнь. – 2001. – № 3. – С. 18.
7. Питерс Т. Дж., Уотерман Р. В поисках совершенства: Уроки самых успешных компаний Америки / In Search of Excellence: Lessons from America's Best Run Companies. – М.: «Альпина Паблишер», 2011.
8. Фейнберг, И. Читая тетради Пушкина / И. Фейнберг. – М.: Советский писатель, 1985.

НАСЛЕДИЕ ПЕТРА ВЕЛИКОГО: «ОКНО В ЕВРОПУ» ИЛИ «ФОТРОЧКА»?

Зебольд А.В.

студент гр. С-04-20

ФГБОУ ВО «НИУ «МЭИ»

Гуманитарно-прикладной институт

Институт энергомашиностроения и механики [ЭнМИ]

Научный руководитель: к.и.н., доцент каф. ИиК, **Веселов А.А.**

Аннотация. Первый Император Всероссийский Петр I является одной из самых противоречивых личностей в истории. О нем ходит мно-

го легенд, мнения на его счет очень неоднозначные. Они разнятся не только у его современников, но и у историков многих поколений. В статье предпринята попытка беспристрастного анализа наследия Петра Великого в широкой исторической ретроспективе.

Ключевые слова: Петр Первый, «окно в Европу», прогресс, регресс, российское общество, европеизация.

Петр I вошел в историю России как Величайший реформатор. Преобразования, проводимые им, коснулись всех сторон жизни государства и охватили все направления внутренней и внешней политики. Дискуссия о Петре Великом в середине XIX века породила направления мысли западников и славянофилов, которые столкнулись именно в оценке реформ Петра и их последствий. Иностранцы наблюдатели утверждали, что своими методами Петр мало чем отличался от Ивана Грозного, а его отношение к Европе было «обыкновенным» для московского самодержавия. Удалось ли этому феноменальному лидеру «в Европу прорубить окно» или Россия довольствовалась «форточкой»?

В эпоху Петра Великого Россия столкнулась с достаточно традиционной для себя проблемой «целей и средств»: все ли средства хороши для достижения высоких целей, для преобразования Родины? Россия заплатила огромную цену за свой реформаторский курс, который условно можно свести к формуле «прогресс путем регресса». Прогресс – политический, регресс – социальный и культурный. Данную константу воспринял и активно экстраполировал на реформаторский курс Петра Великого В.О. Ключевский [4].

К середине XVIII века статус интернационального языка получил французский. Сама Франция в тот момент – развитое государство, поставляющее за границу предметы роскоши, книги, газеты и, даже, профессиональные кадры для совершенно различных сфер. Любая поездка за границу без знания французского языка становилась проблемной. Язык открывал доступ к активной социальной жизни за границей, то есть к новым знаниям, новостям, позволял формировать новые «полезные знакомства и общества». Царь Пётр Алексеевич был мотивирован идеей приблизить Россию к Франции, отметив для себя эту страну, как эталон европейских стандартов. Он не раз посещал Францию, привёз оттуда мастеров разных специальностей и очень дорожил ими. В Российской империи с начала XVIII века начала формироваться интернациональная элита, и возникла потребность в знании иностранных языков. Какое-то время Петр I в качестве такового использовал голландский, а после

двухмесячного пребывания государя во Франции, ставшего главным событием Второго великого посольства 1716–1717 годов, его стал вытеснять именно французский.

Российское общество в эпоху правления Петра Первого становилось более образованным. Образование, в свою очередь, стало доступным далеко не только для дворян. В 1722 году была принята «Табель о рангах», которая явилась неким «социальным лифтом» для не дворянского сословия. В царствование Петра многие высокие государственные посты занимали выдвигенцы из нижних слоев общества.

В 1724 году Пётр Алексеевич учредил Академию наук, но открылась она год спустя, уже после его смерти. Академия состояла из гимназии и университета. В гимназии дети учились 7 лет, изучали латынь, языки влиятельных Европейских государств, историю и географию. При Петре Первом произошла школьная реформа – основное образование стало доступно всем, кроме крестьян. При этом, крестьянам и детям солдат была доступна начальная школа при церкви, где ребят обучали чтению, счёту и письму. Для детей дворян обучение было обязательным, которое могло, в свою очередь, варьироваться: на дому, за границей или в местных специализированных школах, где появилось новшество в виде обучения навигации. Для детей дворян иностранные языки преподавали люди из-за границы, а родной русский язык зачастую их «дядьки – наставники». Стоит ли удивляться, что дворяне учили детей французскому, когда многие гувернеры и были французами? [2].

В начале XVIII века после языковых реформ в Россию стало приезжать большое количество иностранных граждан, а детей дворянского происхождения высшие слои общества стали отправлять на обучение в Европу. Отныне русские дворяне не боялись и не считали ненормальным изучать чужие языки, тем более люди хотели равняться на их величие. Пока дворяне учили европейские языки, меняя свои предпочтения, ситуация с языковым барьером дошла до критической точки, что сказалось в дальнейшем. К XIX столетию аристократы зачастую не были способны понять речь обычных людей и своих же подданных.

В период Великого посольства 1697–1698 гг., Пётр I изменил отношение к вопросу табакокурения. Основной причиной обычно называется факт, что сам царь пристрастился к вредной привычке во время путешествия по Европе. В результате Пётр I указом в 1697 году разрешил русским купцам торговать табаком, а в 1716 году на землях Малороссии уже была создана первая в России табачная плантация [3].

Экономические реформы Петра I были подчинены основным целям царя: получить свободный выход к морю для страны и наладить торговые отношения. Именно поэтому первым делом Петр развивает такие экономические отрасли, как металлургия, текстильное и суконное дело, от которых и зависела, прежде всего, боеспособность русской армии. Увеличение численности царской армии обуславливало необходимость в развитии текстильной мануфактуры, занимающейся преимущественно изготовлением полотна для парусов, сукна для солдатской одежды. Реформы также коснулись самой системы производства: в России впервые появились мануфактуры, что означало разделение производства на цеха. На данном примере хорошо отслеживается экономическая отсталость государства от стран Европы. В России мануфактуры играли революционную роль в области экономики, т. к. это способствовало контролю качества продукции, а также распространению практики ученичества. Стоит также отметить, что государственная казна не могла полностью покрыть расходы на строительство такого количества мануфактур, поэтому многие производства строились за счет частных лиц, в том числе за счёт подданных, которые преследовались за хранение валюты. Экономические реформы Петра I сводились к политике, направленной на ограничение импорта товаров, замену их внутренними. В 1724 г. вступил в силу таможенный тариф, согласно которому в страну запрещался ввоз товара, если на отечественном рынке имелся его аналог. Произошел значительный скачок в экономическом развитии страны: число мануфактур возросло в семь раз. Россия заняла третье место по выплавке металла в мире. Усилился рост торгово-экономических связей с Европой, появился новый крупный экономический центр – Санкт-Петербург.

В военной сфере также имели место преобразования Петра: военная реформа оказалась самой результативной среди всех петровских реформ. В результате Россия получила достаточно боеспособную армию, многочисленный и сильный флот. Все это позволило расширить и укрепить государственные границы, обеспечить ее морскими путями [1]. Но с другой стороны, армия и новый флот необходимо было содержать – население было обложено многочисленными налогами.

Петр I не вел однозначно проевропейскую политику, несмотря на внешнюю европеизацию. Государь имел четкое ощущение, что его власть безгранична, это сближало его скорее с восточными деспотиями, нежели с «просвещенной» Европой. Даже, если понимать его политику, как попытку «в Европу прорубить окно», то методы российского царя явно не сочетались с принципами настоящей европеизации.

СПИСОК ИСПОЛЬЗОВАННОЙ ЛИТЕРАТУРЫ

1. История России // Реформы Петра I . – URL:<https://istoriarusi.ru/car/reformy-petra-1.html>? (дата обращения: 09.04.2022).
2. Культурные реформы Петра I // Справочник. – URL:https://spravochnick.ru/istoriya_rossii/reformy_petra_i/kulturnye_reformy_petra_i/ (дата обращения: 09.04.2022).
3. Ключевский, В.О. Курс русской истории. Полное издание в одном томе / В.О. Ключевский // М.: Альфа-книга, 2019.
4. Петр I Великий царь всея Руси и император всероссийский 9 июня 1672 г. – 8 февраля 1725 г. // Краткая сводка. – URL:<https://xn-1-itb3afj.xn--p1acf/>? (дата обращения: 09.04.2022).

ЭПОХА ПЕТРА I И ИДЕОЛОГЕМА «РУССКОГО ПУТИ» В РАМКАХ ПОСТКЛАССИЧЕСКОЙ РАЦИОНАЛЬНОСТИ

Э.Ю. Калинин ст. преподаватель

М.Б. Люскин доцент

ФГБОУ ВО «НИУ «МЭИ»

Гуманитарно-прикладной институт

кафедры философии, политологии, социологии им. Г.С. Арефьевой

Аннотация. Эпоха Петра имеет большое значение как один из ключевых элементов русского пути с одной стороны, с другой стороны как идеологическая конструкция с помощью, которой можно оценивать прошлое, настоящее и будущее России. Кроме того, этот принцип позволяет объединять в единое целое разные стороны социального, политического и культурного развития России. Россия выступает как универсальный посредник – медиатор между Западом и Востоком дополняя каждый из этих полюсов до всемирности. В этом отношении эпоха Петра сыграла значительную роль. При разнообразии оценок эпохи Петра необходимо признать раскол, который она привнесла в современное ей общество вместе с петровскими реформами.

Ключевые слова: русский путь, варварство и цивилизация, эпоха Петра, Запад, Восток, раскол.

В работе рассматривается идеологема «Русский путь» (и место в ней эпохи Петра), которая как целое – имеет огромное значение не только как обозначение реальности, как конструкция, с которой можно и

нужно работать, но и как некий методологический принцип, который оказывается особенно продуктивным. Этот принцип позволяет соединить в одно целое: общественную и религиозно-богословскую мысль; политику и культуру; понимание противоречивости объекта и возможность многообразия точек зрения.

В самом понятии «Русский путь» речь идет не только о некоем особом пути России или каком-то пути, отдельном от всего «прогрессивного» человечества. Смысл этого понятия гораздо более сложен. С одной стороны, есть Запад и есть Восток (как культурные пространства), и, как это обосновывал В. Соловьев, Россия – это есть то, что, не Запад и не Восток, а Запад и Восток вместе. Россия и русская культура – это цивилизационный мост (медиальность), соединяющий Запад и Восток. С другой стороны, это единство Запада и Востока. В-третьих, это то, что дополняет Запад и Восток до всемирности, получившая у Соловьева интерпретацию как всеединство. Это на самом деле важнейшая составляющая русского пути. В этом смысле мы можем русскую культуру понимать как медиальный всемирно-исторический феномен.

В своем становлении «всемирная отзывчивость» – это русский проект. Начиная с Пушкина, Карамзина, и с Петра I, эта «всемирная отзывчивость» составляла природу русской культуры. Соединение противоположностей, бинарность русской культуры – эти свойства русской культуры, России, русского национального характера – являются прообразом и ядром самой идеологемы «Русского пути», который и состоит из диаметрально противоположных оценок, интерпретаций и т.д.

Петр I оказался втянутым в механизм самой радикальной интерпретации, каким только обладает любая культура, – механизм бинарных оппозиций. И это подтверждает его повышенную значимость, т. к. то, что затрагивает глубинную суть культуры, удостоивается экзистенциального – «либо - либо».

Еще в первой половине XIX в. в рамках спора между славянофилами и западниками была высказана мысль о том, что допетровская Русь являет собой особый тип общества, существенно отличающийся от западноевропейского. П. Я. Чаадаев был убежден в том, что русское общество с самого момента своего возникновения было лишено импульса саморазвития. Предположения Чаадаева в отношении истории России были четверть века спустя преобразованы в концепцию С. Соловьева. Он предложил рассматривать петровскую реформу в рамках общесоциологической теории, выявляющей в истории два основных типа человеческих сообществ – «варварский» и «цивилизованный».

С. Соловьев предложил существенно иной подход. Для него «варварство» и «цивилизация» есть лишь два «возраста» (этапа) в развитии всякого народа. И дело не только в ценностном предпочтении того или иного типа, но и в поиске точки перехода от одного этапа к другому.

Принципиальная новизна его подхода к Петру и его преобразованиям состояла в том, что он поставил эту личность-событие в точку разрыва между древней «варварской» Русью и Россией новой («цивилизованной»). Критерий разграничения двух общественных типов он заимствовал из современной ему западноевропейской социологической теории. По С. Соловьеву развитие состоит в разделении понятий. Наименее развитое варварское общество, где разделение занятий слабо, где каждый делает все для себя нужное, не общается, не меняется вместе с другими. Развитое цивилизованное общество, где господствует разделение занятий и потому доминирует и соединение сил, общая жизнь, ибо все находится во взаимной связи и зависимости.

Прилагая этот критерий к допетровской Руси, С. Соловьев пришел к выводу: ее невозможно признать цивилизованным обществом, т.к. мы не можем обнаружить значительное разделение занятий ни в каких сферах. С его точки зрения, существенные сдвиги в направлении разделения труда и внутренне обусловленное развитие российской цивилизации началось еще в пору непосредственных предшественников Петра. Как отмечает Д.С. Лихачев, петровские реформы были подготовлены и явились закономерным результатом всего развития русской культуры, начавшей переходить от средневекового типа к типу нового времени.

Петр как личность был порождением русской культуры барокко конца XVII в. В нем были сильны ренессансные явления: склонность к просветительству и реформаторству, к научному отношению к миру, к синтезу наук, ремесел и искусств, к барочному представлению о государственности и долге монарха перед своей державой и ее подданными, к пониманию истории как цепи героических событий и поступков, чувствительность к европейским влияниям и т. д. От барокко в Петре были многие черты его характера и то, что определяло противоречивость его как природы, как и эпохи в целом: склонность к учительству, уверенность в своей правоте, «богоборчество» в сочетании с несомненной религиозностью, доброта и жестокость и что определяло противоречивость его как природы так и эпохи в целом.[3]

Возможные лики Петра – «Человек среди варваров» и «Суперзверь среди зверей», «Варвар среди людей». Все дело в том, что именно считать «варварством», а что цивилизацией. Но преобразование варварства,

включая самого субъекта этого преобразования невозможно сделать без использования варварских средств, т.к. цивилизация еще должна быть сформирована.

Период царствования Петра I всегда был предметом особого внимания исторической науки и иногда рассматривался как поворотный пункт от варварства к цивилизации, по мнению одних, или отказ от национального развития, самобытности, по утверждению других. Очевидно, обе эти точки зрения имеют определенные основания. Значение реформ Петра заключалось в том, что они усилили в высшей культуре «фермент западничества», стремление опереться на определенные ценности западного либерализма, сделали это стремление содержанием деятельности власти и образованного слоя. Однако ограниченный, уродливый характер этого западничества заключался в том, что Запад, западная культура на русской почве были превращены лишь в набор средств, не став органичными для всего общества. [1]

Негативное значение петровских реформ заключалось в том, что они привели к усилению поляризованности расколотого общества. Внедрение элементов более высокой культуры происходило таким образом, что они стали фактором наращивания состояния дискомфорта для масс.

Однако Россия, преобразованная Петром I, начала участвовать в европейских делах, вплоть до вхождения в Антанту, русская аристократия училась в европейских столицах, русские писатели (Толстой и Достоевский) и композиторы (Чайковский) стали полноправной частью европейской культуры (ср. с настоящим днем). Одновременно Россия становилась частью мировой рыночной системы. Особая ли страна Россия или такая же, как все? И то и другое верно одновременно. Россия и уникальная часть мира с особенностями, которые гипертрофированы ее размерами и спецификой ее истории, и обычная страна, исключительность которой ничуть не больше, чем у каждого из остальных членов общечеловеческой семьи. Следует исходить из того, что Россия – это особая цивилизация. Проходя путь модернизации, Россия шла своим уникальным путем.

Действительно ли вражда (антагонизм), а не недопонимание существует между Западом и Россией? И кто собственно основной субъект этой враждебности? Уже О. Шпенглер обнаружил западцентризм в восприятии мировой цивилизации. Всемирная история – это наша картина мира, а не картина человечества. В данный тезис вносится априорность мировоззренческая и ценностное преимущество, каким обладает западный человек по сравнению с представителями других культур и цивилизаций. Это «прометейство» западной цивилизации является главным продуцирующим механизмом межцивилизационной вражды. Запад за

последние 50 - 70 лет, став реальным властелином мира после распада СССР, выхолостил позитивные ценностно-нормативные начала своей цивилизации. [2]

СПИСОК ИСПОЛЬЗОВАННОЙ ЛИТЕРАТУРЫ

1. Ахиезер, А.С. Россия: критика исторического опыта. Т.1. – 2-е изд. / А.С. Ахиезер. – Новосибирск: «Сибирский хронограф», 1997.
2. Костин, Е.А. Запад и Россия. Феноменология и смысл вражды / Е.А. Костин. – СПб.: Алетейя, 2021.
3. Петр I _Pro_et_Contra. – СПб.: РХГИ, 2003.

КОНЦЕПЦИЯ ПРАВЛЕНИЯ ПЕТРА ВЕЛИКОГО И ЕЕ ВОПЛОЩЕНИЕ: ЗАМЫСЕЛ И ИТОГИ

Камышанский И.В., Кирова А.В.

студенты гр. ГП-01-19

ФГБОУ ВО НИУ «МЭИ»

Гуманитарно-прикладной институт

кафедра рекламы, связей с общественностью и лингвистики

Научный руководитель: старший преподаватель **Родионова Л.Ю.**

Аннотация. Статья посвящена общей характеристике деяний Петра Великого, преобразовавшего Московское царство в Российскую Империю. Приводится описание побудительных мотивов монарха и основной цели деятельности Петра для создания регулярной державы с сильными армией и флотом и с четкой системой управления, основанной на идее абсолютной власти монарха.

Ключевые слова: Пётр I, Российская империя, реформы, концепция, история, система, абсолютная монархия.

Анализируя жизнь и правление Петра Первого, его стремительные и решительные действия, дерзкие планы и их реализацию, мы можем прийти к выводу, что эта эксцентричная личность зачастую руководствовалась лишь своими хаотичными желаниями, которые для современ-

ников не имели смысла или же казались безрассудными. Впрочем, его решения вызывают противоречивые отзывы и до сих пор. Однако, как спустя сто лет скажет Ницше, «Нужно носить в себе хаос, дабы создать звёзды».

Звездой Петра стала Российская империя, великая держава, построенная на руинах анархичной Московской Руси. Своими многосторонними реформами новоявленный император в буквальном смысле перековал заржавевшую страну, преобразив её до неузнаваемости всего за сорок лет. Как и при жизни императора, так и по сей день остаётся актуальным вопрос – были ли его решения спонтанными, или же все его действия были связаны единой идеей, концепцией более глубокой, чем простая прихоть или сила обстоятельств?

Просмотрев библиотеку монарха, можно найти рукописный перевод биографии героя античности – Александра Македонского, книги «История Александра Великого Македонского», или же «Александрия» авторства Квинта Курция Руфа [1], древнеримского историка. Эта рукопись была написана примерно в последней четверти 17 века, в детстве Петра. Исходя из крупного каллиграфического полуустава и роскошного оформления, этот перевод был заказан отцом будущего императора – Алексеем Михайловичем, для того чтобы молодой царевич обучился чтению. Личность Александра Македонского до сих пор занимает особое место в мировой истории, и неудивительно, что биография молодого царя, за тринадцать лет подчинившего обширные территории от современной Македонии и Египта до современного Таджикистана и даже части Индии сильно впечатлила малолетнего Петра. Причём так, что спустя двадцать лет, в 1709 году по его указу это произведение начнет публиковаться. В этой книге главными качествами правителя провозглашались храбрость, мудрость и добродетель. Возможно, именно история Александра Македонского стала примером для императора, основой его абсолютистской политики, державшей в стальных рукавицах почти всю страну.

Первой реформой [2], которую провёл Петр, стала военной. После потешного Кошуховского похода, первого масштабного инженерного военного учения в 1694 году, царь увидел необходимость в переменах. Были распущены ненавистные стрелецкие войска, чей бунт нанёс царю неизлечимую психологическую травму; проведён первый рекрутский набор, наняты иностранные военные. В том же году Пётр проводит первую денежную реформу, чтобы покрыть расходы на армию. Практически все последующие решения будущего императора будут нацелены на преобразование и обеспечение армии, которое в Московской Руси бы-

ло гораздо хуже обучено и вооружено, чем у его европейских соседей. Но для этого нужно было модернизировать производство и найти учителей для металлургов и кораблестроителей. Поэтому, в 1697 году Пётр, оставив престол на князя-кесаря Ромодановского, отправился в Великое посольство под видом урядника Преображенского полка. Первоначальной целью этого посольства был поиск союзников в борьбе против Османской империи, однако не менее важной задачей был поиск специалистов.

Во время Великого посольства Пётр объездил практически всю Европу, был в Англии, посетил парламент, Вестминстерский дворец. Однако правовая сфера интересовала царя мало, хотя он с воодушевлением подмечал ту честность, с которой простой английский люд обращался к королю. Но основное время Пётр проводил на верфях, литейных заводах, арсеналах, учил военное дело, медицину, плотничество, кораблестроение, книгопечатание и другие ремёсла и науки. Активно закупалось военное и иное оборудование, было завербовано несколько сотен специалистов разных областей. Помимо этого было организовано обучение российских дворян в европейских военных академиях, другие участники Великого посольства так же активно изучали иностранные науки. Овладев обширными познаниями в жизненно необходимых для развивающегося государства областях, молодой Пётр заполучил первое качество античного лидера – премудрость, что в то время означало «премногой разум».

Найти союзников для войны с Османской империей не удалось, поскольку почти все европейские государства готовились к Войне за испанское наследие. Однако найти союзника для другого, северного направления, будущему императору удалось. Саксонский курфюрст и польский король Август II заключил с Петром тайное Равское соглашение против Швеции. Это соглашение стало основой Северного союза, царь начал готовиться к войне со Швецией за выход к Балтийскому морю – морского пути из России в Европу. Море и флот были давней, детской мечтой монарха, очаровавшей его ещё во время постройки шняк и струг для потешного флота на берегах Яузы. И теперь он готовился при творить её в жизнь.

Но начало войны едва не обернулось для Петра катастрофой. 30 ноября (по григорианскому календарю) 1700 года русские войска, основой которых тогда оставались ещё не реформированные, необученные полки с устаревшим снаряжением, были наголову разгромлены «железной» пехотой шведов в битве при Нарве [3]. Это поражение по-

казало отсталость русской армии от европейских, а так же необходимость проведения дальнейших военных реформ, чем царь и занялся сразу после сражения. Пётр мог потерять гораздо больше, если бы шведский император Карл XII не недооценил амбиции юного царя, нацелившись на полный разгром Российского царства. Но шведский правитель решил нацелиться на союзника России – Августа II, что дало будущему российскому императору передышку, которой он незамедлительно воспользовался.

Через два года, обучив и снарядив свою армию по европейскому образцу, царь начал свой поход в Прибалтику, и уже через год, в 1703 году, после захвата ряда шведских крепостей, у устья Невы был основан Санкт-Петербург. Выход в Балтийское море был открыт. После этого на протяжении последующих почти двух десятилетий Швеция безуспешно пыталась вытеснить Россию с Прибалтики. Но поражения при Полтавской битве в 1709 году от российской армии, а затем и от российского флота при Гангутском сражении в 1714 году показали бессилие Швеции перед реформированной военной инфраструктурой России. Начались мирные переговоры, закончившиеся в 1721 году подписанием Ништадского мира. Россия оставила за собой территории в Прибалтике, а так же получила признание среди своих европейских соседей. Став правителем великой европейской державы, Пётр принял титул Императора Всероссийского [3].

До и после этого триумфа было проведено ещё множество реформ, которые и преобразовали старую закостеневшую Русь в великую Империю, но не все современники и последующие политические и культурные деятели поддерживали их. Даже Пушкин, искренне восхищавшийся Петром, писал, что многие его указы были «жестоки, своенравны и, кажется, писаны кнутом», «вырвались у нетерпеливого самовластного помещика» [3]. Однако даже если реформы Петра не поддерживались в народе, а некоторые его решения вообще противоречили русской культуре и менталитету (взять, к примеру, переплавку церковных колоколов на артиллерию), возражать ему никто не осмеливался. Правление Петра стало началом и апофеозом абсолютной монархии в России. Вся власть принадлежала только монарху, и она никак и ничем не ограничивалась, как во времена античности.

Подводя итоги, можно сказать, что именно идеи античности, наложенные на прогресс европейских стран, стали основой концепции правления Петра I. Стать великим правителем, превратить доставшуюся ему

архаичную и отсталую страну в модернизированное государство, с которым считается весь мир – это замысел, которым пронизаны все его решения.

СПИСОК ИСПОЛЬЗОВАННОЙ ЛИТЕРАТУРЫ

1. Библиотека Петра I: Указатель-справочник / сост. Е.И. Боброва; Под ред. Д.С. Лихачева; АН СССР. Б-ка. Л.: БАН, 1978, EBook 2016. – URL: https://imwerden.de/pdf/biblioteka_petra_pervogo_ukazatel_1978_text.pdf/ (Дата обращения: 25.03.2022).

2. Петр I Великий царь всея Руси и император всероссийский 9 июня 1672 г. – 8 февраля 1725 г. – URL:<https://петр1.рус/реформы/> (Дата обращения: 25.03.2022).

3. Пётр I / Википедия. –URL: https://ru.wikipedia.org/wiki/Пётр_I/ (Дата обращения 26.03.2022).

РУССКАЯ НАЦИОНАЛЬНАЯ МОДА: С ЧЕМ БОРОЛСЯ ПЕТР I

Конова А.

бакалавр гр. ГП-08-18

ФГБОУ ВО НИУ «МЭИ»

Гуманитарно-прикладной институт,

кафедра рекламы, связей с общественностью и лингвистики

Научный руководитель: к.ф.н., доцент, **Панкратова А.В.**

Аннотация. В статье рассказывается о Петре I в фокусе его влияния на моду и о том, как и почему он решил устроить модную революцию на Руси. Модные реформы Петра I начались с военной формы, но затронули все общество. Сегодняшний европейский вид русского человека в некотором роде итог тех реформ, которые проводил Петр I.

Ключевые слова: Петр I, Россия, мода, модная революция, Европа.

Как бы сложилась судьба России и Шведской империи, если бы Петр I не решил устроить модную революцию? Мода творит историю, одна маленькая пуговица с мундира может изменить ход событий. Модная революция началась с армии. Первым указом Петр передел войско в

европейские мундиры. Солдатский мундир стал состоять из камзола с нашитыми пуговицами на рукавах и треуголки на голове. На рукаве были большие и длинные петлицы, пришитые пуговицы. Говорят, это было сделано, чтобы солдаты не подтирали нос рукавом. А когда рукав с пуговицами, то делать это не очень-то и удобно.

Швеция была мощной Европейской державой. Ее королем был Карл XII. Петр I вступил в Северную войну с этим государством. Российское войско боролось за выход к Балтийскому морю, где собирался пробить окно в Европу. Карл XII потерпел поражение на Полтавском сражении. После этого сражения он воевал еще десять лет, но был вновь сражен, на этот раз уже окончательно. Причиной послужила пуговица, которая появилась на мундирах русских солдат в результате модной революции. Король Швеции отдал приказ – срезать пуговицы у всех пленных русских солдат. Это стало его фатальной ошибкой. Карла XII ненавидели все в Швеции, потому что он разорил всю страну. У кого-то из людей кончилось терпение, и тот взял пуговицу от русского мундира, залил ее свинцом, вставил в мушкет и выстрелил в спину королю. Так русская пуговица уничтожила Шведскую империю.

Обязательным стало ношение туфель с пряжкой и с тупым носом. Удобство этих туфель было в том, что сапожникам было проще их шить. Обувь не делалась на правую и левую ногу, она была бесформенна. Господа давали разношивать свою обувь своим слугам, чтобы потом было удобно в них ходить, а солдаты разношивали их сами.

В одежде Россия руководилась византийскими традициями: увесистые одежды, расшитые золотом, и длинные зипуны. Шубы и зипуны имели длинные рукава, имитируя функцию варежек, чтобы руки не мёрзли зимой. От этих одежд и пошло то самое выражение «работать спустя рукава». В русском костюме удобно развалиться где-то дома, на лавке, в прочем он и был похож на ночную сорочку. В европейском костюме было проще двигаться и работать. Прогресс не стоит на месте. По сравнению с русской одеждой европейская была более мобильной.

Женщины носили свободные и длинные платья, практически до пола. Об изяществе фигуры женщин никто не думал. В женской моде были длинные сарафаны, которые прятали недостатки фигуры. Главной задачей одеяния было показать пышность и достоинство. В христианстве говорится о святости тела, поэтому одежды и были очень свободными и длинными, не подчеркивали тело, чтобы скрыть его от чужих глаз.

В 1697 году Петр I впервые посетил Европу в составе великого посольства. Оно посетило множество стран: Англию, Германию, Францию, Голландию и другие королевские дворы. Петр замечал, как выделяется

его одежда на европейском фоне. После этой поездки в его голову и пришла идея переодеть Россию, чтобы не позориться перед Европой. Какой бы необыкновенной ни была русская культура, Петр понял, что она не сможет вписаться в мировую, если люди будут выглядеть не как европейцы.

В России не было салфеток, но благодаря Петру они появились. До их появления, люди после еды вытирались бородой вместо салфетки. В этом была практическая сторона бороды. Так бороду заменили салфетки, и Петр начал сбривать всем бороды. Эти действия вызвали возмущение у народа, так как бритье считалось грешным. Священники даже отказывали безбородым причащать их. Европейские и православные обычаи вступали в конфликт. Для тех, кто отказывался брить бороды, Петр I ввел налог на ношение бород. Если кто-то хотел носить бороду, то нужно было покупать жетон, чтобы защитить себя от нападения служивых. Налог был в размере от 30 до 100 рублей в год. По тем меркам на эти деньги можно было купить немало скотины.

Позже Петр понял, что нужно отправлять молодежь учиться, но тогда Петр представлял, как будут смотреть на его людей в русской одежде европейцы. В январе 1700 года Петр I издает указ о ношении венгерских кафтанов. Позже были и другие приказы: по будням боярам и дворянам нужно было носить немецкое платье, а по праздникам французское. Для русских людей это было что-то непонятное. На въезде в города выставляли чучело, одетое в европейские наряды, чтобы люди знали, как здесь нужно выглядеть.

Петр I был величайшим правителем России, он понимал, что настроить страну на Европейские манеры будет очень не просто. Он занимался всем сам, отрезал бороды, строил корабли, был мастером на все руки. Конечно, он и самолично следил за новой модой, строго, как за своим детищем. Раньше все одежды были очень объемными и длинными, но теперь они стали короче, по колению. После старой одежды новая казалась уж очень короткой. Если человек не соблюдал эту длину, то его ставили на колени и обрезали одежду прямо по полу.

В настоящее время люди все чаще следят за мировой модой, но в допетровской Руси женщины постоянно сидели дома, и когда выходили на улицу, то заматывали голову в платок, чтобы никто не видел их волос. После мешковатых одежд и покрытой головы носить корсеты и открытое декольте было нонсенсом. По древнерусским традициям замужним женщинам было запрещено показывать волосы на людях. Это считалось ве-

ликим позором. Когда Петр приказал снять все головные уборы, это стало большой проблемой, ведь такие нововведения просто не укладывались в головах у людей.

Петр ввел ассамблеи. Это общественные собрания, на которых представлялись Европейские обычаи и правила приличия, чтобы русский народ с ними знакомился. Проводилось это мероприятие для обоих полов. Ассамблеи стали проводиться регулярно с 1718 года. На эти собрания дамам нужно было приходить в вечерних платьях с очень открытым декольте, с открытыми плечами и шеей. Это очень смущало как самих женщин, так и их мужей, отцов, братьев. На ассамблеях женщины могли почувствовать себя свободными после домашнего заточения, они танцевали, выпивали, веселились. До модной революции Петра, как говорилось ранее, женщины носили бесформенные сарафаны до пола, а теперь требовалось носить платья с открытым декольте и плечами. Но так как раньше красоваться телом не считалось модным, никто не следил за своим питанием, дородность была в почете. Новая мода требовала осиную талию, которую многие не имели.

В настоящее время за модой можно следить через интернет или журналы. В Петровское время аналогами журналов были куклы-пандоры. Их одевали в разные платья: парадные и обычные; и рассылали по разным странам из Парижа. Был корабль, который никто не трогал, он был словно святой, потому что он развозил моду. К тем куклам также прилагался ящик со всякими прическами и прочими деталями.

Петр был очень умным правителем и понимал, что нельзя подогнать весь русский народ под одну схему. Он разрешил крестьянам и священнослужителям носить одежду старого фасона. В Москве и Санкт-Петербурге очень строго следили за ношением Европейской моды, но в Сибири, в ее сорокоградусные морозы, люди просто замерзали насмерть в этих европейских одеждах. Вскоре после введения европейской одежды Петр I издает новый указ о ношении «кто какого платья хочет» у сибиряков. Соответственно, если разрешили носить что хотят, то и бороды там не запрещались. Сибирь можно сравнить с островком комфорта для людей того времени в плане насильственных нововведенной моде.

В скором времени европейская мода прижилась в России. Русский двор стал славиться как самый изысканный и богатый во всем мире. Придворные стали соревноваться, у кого из них самое лучшее платье. Все Европейские нормы были переняты: умение одеваться, обычаи. Это стало считаться уже своим. Петр дал сильный толчок всей русской культуре. Сегодня мы ничем не отличаемся от европейцев в одежде. Все это заслуга великого правителя России – Петра I.

СПИСОК ИСПОЛЬЗОВАННОЙ ЛИТЕРАТУРЫ

1. Модный приговор царя Петра I. – URL: <https://zen.yandex.ru/media/id/5a44df05a936f4bacc96e395/modnyi-prigovor-caria-petra-i--5a5b3fcc482677e838a885b1> (Дата обращения: 01.03.2022).
2. Русский костюм XVIII века. Петровские реформы. – URL: <http://rusnardom.ru/russkiy-kostyum-xviii-veka-petrovskie-reformyi/> (Дата обращения: 01.03.2022).
3. Модная революция: зачем Петру I понадобилось переодевать русских. – URL: <https://www.ridus.ru/news/176093> (Дата обращения: 13.03.2022).

ЗНАЧЕНИЕ ЭКОНОМИЧЕСКИХ ПРЕОБРАЗОВАНИЙ ПЕТРА

Ладанюк Д. В.

бакалавр гр. ФП-04-20

ФГБОУ ВО «НИУ «МЭИ»

Институт энергоэффективности и водородных технологий [ИЭВТ]

Научный руководитель: Коршунова Н.Е.

Аннотация. В данной статье авторы рассматривают влияние экономических преобразований Петра I на эпоху начала прошлого века, а также влияние государственного социализма на развитие теплоэнергетики и теплотехники.

Ключевые слова: экономические преобразования, государственный социализм, развитие теплоэнергетики и теплотехники.

Направления экономических преобразований Петра I были следующие: металлургическая промышленность, горнодобывающая промышленность, кораблестроение, текстильное и суконное дело. Строились мануфактуры. Экономические преобразования производились с целью стимулирования развития внешних и внутренних финансовых возможностей государства, достижения победы в Северной войне.

Экономические преобразования были направлены на создание условий для развития страны в настоящем и будущем, так как экономика России насчитывала огромное количество проблем. По всей России было всего 25 мануфактур. Например, в Англии в этот же период действовало более 100 мануфактур. Такие отрасли как сельское хозяйство и торговля практически не развивались.

Великое посольство Петра в Европу открыло перед царем проблемы, которые были в российской экономике. Эти проблемы усугубилось с началом Северной войны, когда Швеция прекратила поставку железа (металла).

С 1715 года в России стало поощряться индивидуальное предпринимательство. Более того, часть мануфактур и фабрик передавались в частные руки.

Основные принципы экономических преобразований Петра 1 развивались по двум направлениям: протекционизм, поддержка отечественного производителя и поощрение вывоза товара за границу; меркантилизм, преобладание вывоза товара над ввозом, экспорта над импортом, для концентрации денежных средств внутри страны.

Была положена основа российской горной, перерабатывающей, текстильной и военной промышленности. Это имело важное значение для развития экономической системы, совокупности принципов, определяющих эффективные отношения между производителем и потребителем. Складывались особые способы регулирования экономики. Что отразилось и на другие эпохи. Например, начало прошлого века, государственное регулирование экономики.

Экономическая система, сложившаяся в СССР, а затем и в других Европейских и Азиатских странах, официально называлась марксистско-ленинской концепцией социализма.

Основными задачами большевиков после Октябрьской революции стало разрушение прежних государственных структур и укрепление своей власти. Для этого лидеры большевиков конфисковали и национализировали все помещичьи земли, на базе имений создавали хозяйства, устанавливали контроль за производством и распределением продуктов. Не менее важно было решить энергетическую проблему. Приоритетным направлением в политике большевиков стала электрификация. [1]

По указанию В.И. Ленина 21 февраля 1920 года была сформирована Государственная комиссия по электрификации России (сокращенно – ГОЭЛРО) для разработки проекта электрификации России после Октябрьской революции 1917 года. В состав комиссии вошло 240 человек, ее председателем был Г.М. Кржижановский. В нее входили лучшие инженеры и ученые страны. В декабре 1920 года уже был разработан и утвержден план комиссии ГОЭЛРО. Позже, в 1921 году на базе комиссии ГОЭЛРО был создан Государственный плановый комитет (Госплан), это уже относится к периоду НЭПа. В.И. Ленин назвал план ГОЭЛРО второй программой партии, указав, что “коммунизм – это есть советская власть плюс электрификация всей страны”. [1], [3]

До Великой Октябрьской революции в России уровень оснащенности электростанций вполне соответствовал западным аналогам. Но не было никакой единой системы и норм того, каким должно быть вырабатываемое электричество. Значения величин тока станций в Москве, Санкт-Петербурге, Киеве имели колоссальный разброс. [1]

План комиссии ГОЭЛРО был одобрен VIII съездом в декабре 1920 года. По нему планировалось восстановить и начать дальнейшее развитие промышленности и сельского хозяйства на основе производства и использования электроэнергии. План был рассчитан на 10-15 лет с четким выдерживанием сроков конкретных работ. Он представлял собой программу возрождения и развития страны и её отраслей. Максимально возможный подъем производительности труда хотели достичь с помощью механической энергии. [1]

В плане все была проработано максимально детально: в нем четко определялась структура развития не только для отдельных отраслей, но и для регионов. Частью плана было строительство электростанций, которые использовали бы местные топливные ресурсы, из этого вытекало экономическое районирование. Было выделено всего семь экономических районов. [1]

Другой частью плана была эксплуатация водных ресурсов, путем стройки ГЭС и сооружение высоковольтных ЛЭП. Так была, например, построена Волховская ГЭС мощностью 66 МВт, которой в последствии было присвоено имя В.И. Ленина. Стоит еще упомянуть Шатурскую и Каширскую ГРЭС которые были мощностью 205 МВт и 48 МВт соответственно. Обе станции вырабатывали большую мощность, чем предусматривал план ГОЭЛРО. Электростанции объединялись линиями электропередачи высокого напряжения в районные энергосистемы, дальше они объединялись в объединенные энергосистемы и в конце образовывалась единая энергетическая система страны.

План предусматривал строительство 30 районных ТЭС (20) и ГЭС (10) общей мощностью 1750 МВт. В 1930 году суммарная мощность ТЭЦ достигала 210 тыс. кВт. По началу на ТЭС использовалось низкосортное топливо (бурый уголь, торф), но в дальнейшем на ТЭС относительно широко начали применять мазут и природный газ. Развивалось комбинированное производство электрической и тепловой энергии. В это время прокладывались первые теплотрассы. Благодаря развитию теплотехники к началу 1940-х годов в многих жилых домах стали появляться обогреватели, подключенные к системам централизованного теплоснабжения. [2]

По итогу все программы плана ГОЭЛРО были перевыполнены. Первая часть программы, которая предусматривала восстановление раз-

рушенного энергетического хозяйства страны, была уже выполнена в 1926 году. К десятилетнему сроку программы было достигнуто в общей сумме 2,56 млн кВт мощностей, вместо запланированных 1,75 млн кВт. К концу пятнадцатилетнего срока советская энергетика занимала третье место в мире, уступая лишь США и Германии. План ГОЭЛРО доказал высокую эффективность государственного планирования. Благодаря ему наша страна сделала большой прорыв в развитии теплоэнергетики, став одним из лидеров по производству электрической и тепловой энергетики. С развитием техники наша страна смогла отказаться от импортного энергетического оборудования и перешла на отечественные аналоги.

СПИСОК ИСПОЛЬЗОВАННОЙ ЛИТЕРАТУРЫ

1. Концепция государственного социализма СССР. – URL: http://oplib.ru/proizvodstvo/view/661882_koncepciya_gosudarstvennogo_soci_alizma_v_ssr (Дата обращения: 15.03.2022).
2. Музей энергии | 1918-1928. – URL: <http://energymuseum.ru/history/1918/> (Дата обращения: 15.03.2022).
3. План ГОЭЛРО. Мифы и реальность. – URL: <https://www.nkj.ru/archive/articles/5906/> (Дата обращения: 15.03.2022).

ЛИЧНОСТЬ ПЕТРА ВЕЛИКОГО В ИСТОРИОГРАФИИ, ЛИТЕРАТУРЕ, ИСКУССТВЕ

Лущикова О.
школа №2036

Научный руководитель: к.п.н., доцент, **Юдин И.В.**

Аннотация. В статье рассмотрены изменения оценки личности Петра Первого в историографии, вариации образа Петра Первого в литературе и искусстве, значимость петровского времени в изучении истории России.

Ключевые слова: эпоха, заслуги, государство, трудолюбие, славянофилы, западники, памятник.

Личность Петра Великого с большим вниманием изучается историками, литераторами, обществоведами и политиками на протяжении

многих лет. Именно в таких качествах государя, как решительность, упорство, тяга к знаниям и сильное трепетное чувство гражданского долга, и заключается успех правления Петра Великого, безоговорочно впечатляющих результатов его проектов и преобразований, оказавших влияние не только на русский народ, но и на все человечество в целом в широком масштабе.

Новаторство, привносимое Петром Первым в различные сферы управления страной, достаточно заметно изменило условия жизни его современников. О Петре Первом говорили как и об «антихристе», так и о божестве, творце современной России. Главная причина негативных суждений о правителе заключалась в неподготовленности народа принять масштабные преобразования: «Тяжёлая война, рекрутские наборы, непосильные платежи и повинности угнетали и раздражали народ» [1, с. 280]. Петр Первый будто опережал свой век. Однако многие оценили четко проведенную границу между прошлым и будущем России и признали огромную значимость личности Петра в судьбе страны. Особенно ярко отразился образ Петра Первого в традиции классицистической оды. Взглянув на строки Михаила Васильевича Ломоносова, можно сделать вывод о признании заслуг Петра эпохой, формирующей государство:

*«Возри на труд и громку славу,
Что свет в Петре неложно чтит;
Нептун познал его державу,
С Минервой сильный Марс гласит:
«Он бог, он бог твой был, Россия...» [2, с. 99];
«Ужасный чудными делами
Зиждитель мира искони
Своими положил судьбами
Себя прославить в наши дни;
Послал в Россию Человека,
Каков неслыхан был от века.
Сквозь все препятства Он вознес
Главу, победами венчанну,
Россию, грубостью погранну,
С собой возвысил до небес» [3, с. 1, строфа 7].*

Ломоносов уважал в царе его трудолюбие, пытливость ума, желание изучать науки и постигать ремесла самому. Такой и была запечатлена личность государя в народном сознании: «царь-плотник», «великий реформатор», «отец русского флота» – существует множество перефразов имени Петра Первого, подчеркивающих разнообразие его деятельно-

сти. Не даром в школьную программу по литературе добавлено предание «Пётр и плотник» для ознакомления с бессмертным героем многих произведений устного народного творчества. «Царь приезжал в Воронеж корабли строить, за то ему и памятник в Воронеже поставлен. Сказывали, что он иногда вроде как рабочим был: сам рубил и пилил» [4, с. 1] - мысль о близости правителя с народом стирала с него напуск величественности, лишала обожествления, делая Петра Алексеевича человеческим, живым, вызывающим большее доверие.

Иной взгляд на связь Петра с народом представлен в работах Николая Михайловича Карамзина. По мнению историка, «Страсть к новым для нас обычаям преступила в нем границы благоразумия. Петр не хотел вникнуть в истину, что дух народный составляет нравственное могущество государств, подобно физическому, нужное для их твердости» [5, с.33]. Люди испытывали чувство страха, думая, что новые реформы заберут у них их прежнее отечество, на территории которого закрепились свои устои на протяжении многих лет.

Славянофилы так же были недовольны стремительностью перемен в ходе народной жизни: видели в нем опасность искусственного подражания западным принципам в жизни России, вследствие которого результаты могли оказаться лишь поверхностными, не способствующими никакому развитию. По мнению Алексея Степановича Хомякова, «много ошибок помрачают славу преобразователя России, но ему остается честь пробуждения её к силе и к сознанию силы» [6, с. 288]. Идейные же антагонисты славянофилов, западники, считали, что Петр Первый вывел Россию из вековой косности, поставил на путь развития. Так, радикальные меры Петра получали у историков 18 и 19 веков разную оценку, но все так или иначе сходились во мнении о великой гениальности Петра, как политика, сумевшего взять на себя такую большую ответственность и обеспечить для своей страны возможность дальнейшего прогресса.

Проблемы реконструкции истории петровского времени и изучения личности Петра Великого не потеряли значимость своего освещения с годами. Историками С.М. Соловьевым и К.Д. Кавелиным был выдвинут тезис о том, что Петр с его реформой был создан всем ходом предшествующей истории. В определенной степени Петр, будучи недопонятым народом своего времени, тем не менее, является полнейшим представителем преобразовательных стремлений своей эпохи. [7] Необычайная сила личности, энергия и трудоспособность Петра сумели ответить запросам, возможно, не до конца сформулированной мысли русского общества о необходимости обновления во всех взаимосвязанных между собой сферах жизни России.

В продолжение рассмотрения влияния личности Петра Первого на изменения в функционировании государства историком В.О. Ключевским была дана характеристика «наружности, привычек, образа жизни и мыслей» самого Петра, воспроизводящая в деталях черты характера правителя. Сложно отрицать, что личность Петра довольно противоречивая. Она совмещает в себе и жестокие методы царя при ломке исторических традиций, и беззаветную преданность Отечеству, и смелые планы, и дорого обходящиеся ошибки. Так, ученик Ключевского П. Н. Милюков делает акцент на «смертности» царя: указывает на его недисциплинированность, импульсивность, неподготовленность. Обе точки зрения являются обоснованными; их отличие заключается в разных углах зрения: если считать русский народ варварским и невежественным, то методы Петра Первого вполне оправданы; но если считать этим варваром-тираном именно Петра Первого, то в его политике историки так же находят много упущений. Актуальность данного вопроса сохраняется и в наши дни в целях переосмысления прошлого России и поиска ее идентичности.

Точно можно сказать, что имя Петра Первого приобрело символическое значение в русской культуре. Памятник великому реформатору является центральным образом поэмы «Медный всадник» Александра Сергеевича Пушкина:

*«На берегу пустынных волн
Стоял он, дум великих полн,
И вдаль глядел...»*[8, с. 1].

Но произведение не ограничивается перечислениями заслуг Петра Первого. Важную роль играет антитеза великого императора и маленького человека, Евгения. Так, автор показывает, что в переломную эпоху исторических событий практически невозможно обойтись без личных трагедий во имя далеко идущих в будущее планов государства. Герой поэмы Евгений чувствует себя бессильным перед холодным грозным памятником и стихийным бедствием в Санкт-Петербурге.

Не меньше внимания знаменитому памятнику уделяют авторы 20 века. Аллюзией на произведение Пушкина поэтесса показывает неразрывность истории России, цикличность тягот пережитых народом событий, не забывая о роли гражданина и властей в этом процессе:

*«Но зачем триумфатор надменный
Так спешит затоптать червяка,
Что скакун задыхается медный,
Тяжело раздувая бока?»* [9].

Медный всадник запечатлен и в изобразительном искусстве: картина В.И. Сурикова «Вид памятника Петру I на сенатской площади в Санкт-Петербурге» очень выразительно передает особенное чувство мистики петербургской ночи за счет контраста темного силуэта памятника на фоне холодного беззвездного неба, освещенного полной луной. [10]

Картина же Н.Ф. Добровольского имеет совершенно иной мотив. На нем сделан акцент на личности, мыслительной деятельности Петра Алексеевича, задумчиво глядящего вдаль. «Здесь будет город заложен» - гласит название, и сразу становится понятно, какому фундаментальному событию в истории России предшествует эта тихая сцена на рассвете дня. [11]

Символичность еще одной картины с изображением правителя заключается в присутствии на ней богини мудрости. Работа Якопо Амигони «Петр I с Минервой» заставляет зрителя поверить в рациональность замыслов государя, не сомневаться в исполнении его предназначения, так как сама древнеримская богиня благоволит ему, стоя за его правым плечом с выражением лица, исполненного вдохновения великими реформами. [12]

Картина Николая Ге «Петр I допрашивает царевича Алексея Петровича в Петергофе», напротив, иллюстрирует реалистичную сцену внутрисемейного конфликта в царской семье. Этот эпизод подталкивает на раздумья о причинах несогласия царевича Алексея со своим отцом, в политике которого была чередой как взлетов, так и падений. [13]

Возвращаясь к образу Петра Первого в литературе, можно провести параллель между важностью вклада правителя в воспитание молодого поколения (литературно-педагогический памятник, подготовленный по указанию Петра I, «Юности честное зерцало») и закрепление за ним явления нравственного урока в поучение подросткам другими творцами: среди рассказов для детей, написанных Львом Николаевичем Толстым, есть рассказ «Петр Первый и мужик», ценность которого заключается в представлении царя таким же человеком из народа, справедливым и великодушным. [14]

В исторический же романе Алексея Николаевича Толстого «Петр Первый» образ государя внесен в контексте сравнения его со Сталиным. На примере Петра I автор оправдывает переустройство общества любой ценой, даже с применением насилия со стороны власти.

Таким образом, личность Петра Первого продолжает представлять интерес и в наши дни. Сложенная цепь культурного кода, несущего в себе объяснение величайшего витка развития в истории России обязательно должна быть передана и сохранена в памяти потомков для возможности дальнейшего анализа.

СПИСОК ИСПОЛЬЗОВАННОЙ ЛИТЕРАТУРЫ

1. Соловьев, С., Платонов, С. Император всероссийский // Библиотека проекта Бориса Акунина «История российского государства».

2. Ломоносов, М.В. Ода на день тезоименитства великого князя Петра Феодоровича 1743 года. – URL:https://rvb.ru/18vek/lomonosov/01text/01text/01ody_t/006.htm

3. Ломоносов, М.В. Ода на день восшествия на Всероссийский престол Императрицы Елисаветы Петровны 1747 года. – URL:<https://rustih.ru/mixail-lomonosov-oda-na-den-vosshestviya-na-vserossijskij-prestol-imperatricy/>

4. «Петр и плотник». – URL:<https://skazki.rustih.ru/petr-i-plotnik-predanie/>

5. Карамзин, Н.М. «Записка о древней и новой России в её политическом и гражданском отношениях». – URL:<http://www.hist.msu.ru/ER/Etext/karamzin.htm>

6. См. сн. 1.

7. См. сн. 1.

8. Пушкин, А.С. «Медный всадник». – URL:<https://ilibrary.ru/text/451/p.1/index.html>

9. Слепакова, Нонна. – URL:<http://prisutstvie97.narod.ru/alm18/life.html>

10. Суриков «Вид памятника Петру I на сенатской площади в Санкт-Петербурге». – URL:https://ru.wikipedia.org/wiki/%D0%92%D0%B8%D0%B4_%D0%BF%D0%B0%D0%BC%D1%8F%D1%82%D0%BD%D0%B8%D0%BA%D0%B0_%D0%9F%D0%B5%D1%82%D1%80%D1%83_I_%D0%BD%D0%B0_%D0%A1%D0%B5%D0%BD%D0%B0%D1%82%D1%81%D0%BA%D0%BE%D0%B9_%D0%BF%D0%BB%D0%BE%D1%89%D0%B0%D0%B4%D0%B8_%D0%B2_%D0%A1%D0%B0%D0%BD%D0%BA%D1%82-%D0%9F%D0%B5%D1%82%D0%B5%D1%80%D0%B1%D1%83%D1%80%D0%B3%D0%B5

11. Н.Ф. Добровольский «Здесь будет город заложен». – URL:https://yandex.ru/images/search?pos=0&img_url=https%3A%2F%2Fi.yandex.ru%2FHnkWA.jpg&text=%D0%B7%D0%B4%D0%B5%D1%81%D1%8C%20%D0%B1%D1%83%D0%B4%D0%B5%D1%82%20%D0%B3%D0%BE%D1%80%D0%BE%D0%B4%20%D0%B7%D0%B0%D0%BB%D0%BE%D0%B6%D0%B5%D0%BD%20%D0%B4%D0%BE%D0%B1%D1%80%D0%BE%D0%B2%D0%BE%D0%BB%D1%8C%D1%81%D0%BA%D0%B8%D0%B9&lr=10738&rpt=simage&source=serp

12. Якопо Амигони «Петр I с Минервой». – URL:https://yandex.ru/images/search?pos=1&img_url=https%3A%2F%2Fi.yandex.ru%2FOAViS.jpg&text=%D0%BF%D0%B5%D1%82%D1%80%20%D0%BF%D0%B5%D1%80%D0%B2%D1%8B%D0%B9%20%D1%81%20%D0%BC%D0%B8%D0%BD%D0%B5%D1%80%D0%B2%D0%BE%D0%B9&lr=10738&rpt=simage&source=serp

13. Николай Ге «Петр I допрашивает царевича Алексея Петровича в Петергофе». – URL:https://ru.wikipedia.org/wiki/%D0%9F%D1%91%D1%82%D1%80_I_%D0%B4%D0%BE%D0%BF%D1%80%D0%B0%D1%88%D0%B8%D0%B2%D0%B0%D0%B5%D1%82_%D1%86%D0%B0%D1%80%D0%B5%D0%B2%D0%B8%D1%87%D0%B0_%D0%90%D0%BB%D0%B5%D0%BA%D1%81%D0%B5%D1%8F_%D0%9F%D0%B5%D1%82%D1%80%D0%BE%D0%B2%D0%B8%D1%87%D0%B0_%D0%B2_%D0%9F%D0%B5%D1%82%D0%B5%D1%80%D0%B3%D0%BE%D1%84%D0%B5

14. Лев Толстой – «Пётр Первый и мужик». – URL:<https://skazki.rustih.ru/pyotr-i-i-muzhik/>

15. Алексей Толстой «Петр Первый». – URL:https://ru.wikipedia.org/wiki/%D0%9F%D1%91%D1%82%D1%80_

ПЕТР I – ОСНОВАТЕЛЬ МУЗЕЙНОГО ДЕЛА В РОССИИ

Мова Д.С.

бакалавр гр.ГП-02-21

ФГБОУ ВО «НИУ «МЭИ»

Гуманитарно-прикладной институт

кафедра рекламы, связей с общественностью и лингвистики

Научный руководитель: ст. преподаватель кафедры РСиЛ,

Акинина М.В.

Аннотация. рассматривается проблема появления первых музеев в России. Анализируется появление первых музеев, коллекций и кунсткамеры. Особое место отводится повествованию о Петербургской кунсткамере, создании российской Академии наук в 1724 году, Эрмитаже и появлении первых провинциальных музеев. Отражена роль культурного наследия России в музейном деле, которое стало неотъемлемой частью жизни русских людей.

Ключевые слова: музейное дело, кунсткамера, коллекции Ф.Рюйша, Академия наук, Готторпский глобус, провинциальный музей, первый русский музей, военно-исторический музей, усадьбы, особняки, путеводитель.

Музейное дело в России проходило через те же самые этапы развития, что и музеи Европы, и также начинало свой путь с частного собирательства и коллекционирования. Хотя по началу и не в таких масштабах как за границей. Как в Европе, так и в средневековой Руси религиозные, художественные и прочие ценности культуры хранились в храмах и монастырях княжеских резиденциях.

Во время путешествия "Великого посольства" 1697–1698 годах Петр посещает различные страны Европы. В Амстердаме, Германии и Лондоне он посещает разнообразные "Кабинеты чудес", или кунсткамеры. Кунсткамера в переводе с немецкого означает «кабинет редкостей». Как раз в тот период они преобразуются. Их собиратели пытаются систематизировать приобретения, отделить фантастические истории об их происхождении от фактов. Кунсткамеры становятся инструментом познания мира. Петр был впечатлен всем увиденным и загорается идеей о создании собственного «кабинета чудес».

Тогда Петр I начинает собирать свою собственную коллекцию. Которая по началу в 1714 году хранилась в кабинете Петра в Летнем Саду. В это же временной период Петр посетил кабинет известного в Европе анатома Фредерика Рюйша, чья коллекция по анатомии и эмбриологии поразила и сильно впечатлила императора. Петр решил приобрести часть коллекции и начались переговоры о приобретении коллекции Рюйша. Они завершились только в 1716 году за коллекцию Петр I потратил огромную по тем временам сумму в 30 тысяч гульденов. Уделял Петр внимание и старинным экспонатам, хранившимся в кремле. Проведя в 1720 году, инвентаризацию кремлевских хранилищ была составлена опись, находившихся там, различных собраний. Так же коллекция пополнялась отечественными экспонатами и подарками императору. Так заводчик Демидов подарил жене Петра коллекцию сибирского курганного золота. И уже в 1718 году вышел указ об отправке различных диковин и редкостей в Петербург.

Собранная таким образом коллекция Петра стала первым российским музеем. Хотя Петр уже пытался ранее открыть музеи в России. В 1701 году он устроил музей военных трофеев в Московском кремле, хотя это было закрытое собрание, предназначенное для практических целей, а

не для публичных осмотров. Кунсткамера открылась для публики в 1719 г. в Кикиных палатах. В 1722 г. началось строительство нового здания для Кунсткамеры на Преображенском (теперь Васильевском) острове. В новое здание Кунсткамера переехала уже после смерти Петра I 25 ноября 1728 г. В экспозиции были представлены: коллекция Рюйша, дополненная отечественными «уродцами», картины, гравюры, скульптуры, монеты. Были продемонстрированы предметы быта и одежда различных народов, населявших Россию. В музее так же и живые экспонаты, самые известные из них были: карлик Фома рост которого составлял 1 метр 26 см и великан-гайдук Буржуа с ростом 2 метра 27 см. Существует легенда, что, гуляя по острову, царь увидел необычную сосну: один ее сук выгнулся полукружьем и врос в ствол дерева. Петр распорядился срубить ту сосну, ствол со странной веткой сохранить, а на том месте выстроить палаты для музея.

Первая русская кунсткамера имела ряд особенностей, которые выгодно отличали её от многих европейских аналогов. Музей был действительно публичным: пускали всех желающих. Вход был бесплатным, более того, в начале своей деятельности посетителей еще и угощали различными блюдами, на европейский манер, кофе и цукерброды, на что из казны выделялось 400 рублей в год. Делалось это для дополнительного внимания и привлечения публики. Но в дальнейшем музею уже были не нужны дополнительные стимулы для привлечения публики. Количество людей, желающих посетить первый русский музей, значительно превышало пропускную способность и вместимость залов. В музее, кроме выставочных залов, были библиотека, обсерватория, различные лаборатории.

Петербургский музей стал последней кунсткамерой, созданной в Европе. Со времени его появления “кабинеты чудес” как форма резиденций при королевских дворах уже теряли свою актуальность; их репрезентативные функции перешли к художественным галереям и кабинетам искусств. Петербургская кунсткамера, и в этом ее принципиальное отличие от центрально-европейских аналогов, создавалась не в репрезентативных, а в первую очередь в просветительных и научно-исследовательских целях. Как говорил Петр I: «Я хочу, чтобы люди смотрели и учились!»

Созданная в 1724 году Академия наук включила в свой состав Кунсткамеру. Тем самым Петербургская кунсткамера стала превращаться из собрания диковин и необычных экспонатов в настоящее научное учреждение с классифицированными коллекциями. Это объединение было полезно обоим учреждениям: Академия в своих исследованиях стала использовать огромное количество экспонатов кунсткамеры, а му-

зей получил замечательную возможность дальше пополнять свою коллекцию за счет академических работ и исследований. А также помощь со стороны лучших научных умов страны в классификации и обработке собранных материалов. Коллекцию Кунсткамеры дополняли картины и гравюры, которые скорее служили украшением интерьера. Музей был разделен на несколько различных отделов, в каждом из которых, материал систематизировался и выставлялся на всеобщее обозрение согласно классификации, принятой учеными в то время. В 1740-х годах были впервые изданы краткий путеводитель по залам и каталог экспонатов Кунсткамеры, что являлось новшеством того времени. В состав Кунсткамеры входил и физический кабинет, где помимо астрономических и геодезических инструментов демонстрировались различные модели, в частности земные, небесные глобусы и системы мироздания. Самой известной моделью был Готторпский глобус, который Петру первому подарил герцог Голштинский. Всего за тридцать лет Петербургская кунсткамера стала не только одним из самых выдающихся музеев России, но и Европы. Кроме богатейших коллекций, которые классифицировались и систематизировались по новейшим научным принципам, ее отличительными чертами были: отсутствие перегруженности ненужными и бесполезными экспонатами, чем страдали многие европейские музеи, выдержанность экспозиционного стиля, а также оформление декоративными элементами. Для большей наглядности в экспозиции стали широко использоваться макеты и модели экспонатов, что было новым словом в музейном деле того времени.

В конце 18-ого века в России появляются первые провинциальные музеи, или как еще их называют, музеи местного края. Они обладали различными собраниями. Формировались музеи двумя возможными путями: на общественных началах либо при государственных организациях. Частное коллекционирование все больше укреплялось в России, и не предназначалось для демонстрации обширной публике. Со второй половины 18 века растет интерес к коллекционированию предметов изобразительного искусства. Коллекции культурного наследия становились важным элементом системы воспитания: считалось, что увлечением искусством или даже простое созерцание им развивает интеллект, формирует характер, показывает воспитание и утонченность человеческого вкуса. Можно сказать, что в стране наступила культурная революция. Самое крупное собрание, появившееся во второй половине 18 века, считается Эрмитаж. Идея создания принадлежит Екатерине II, которая хотела создать коллекцию из наилучших образцов европейской культуры и живописи.

В девятнадцатом веке в России вырастает количество музеев, и их разнообразие, что отражало распространение понятия культурного наследия в обществе, включающие произведения современного искусства. Продолжали развиваться исторические музеи. Особую роль играли уже существующие музеи, организовавшие активную просветительскую работу; музейные и общественные деятели, коллекционеры предметов искусства, способствовали складыванию в обществе более глубокого понимания культуры и её ценности. В конце 19-ого века возникает термин музеология, отрасль знаний, связанная с аспектами жизнедеятельности музеев, так же появляется соответствующая литература. Тенденция к представлению музейных экспонатов в форме диалога посетителей с экскурсоводом музея становится преобладающей и начинает использоваться гораздо чаще.

В 1918 – начале 20-ых гг. количество музеев в стране увеличивалось: основаны многочисленные дворцы-музеи, монастыри-музеи, музеи дворянского быта в национализированных усадьбах и городских особняках, например, Царское Село, Кусково, Троице-Сергиева лавра и т.д. После первого всероссийского музейного съезда организованного в 1930 году деятельность музеев была сориентирована на решение идеологических задач. Новый этап музейного строительства начался в середине 1950-ых гг. Значительно выросло количество военно-исторических музеев, не только связанные с Великой отечественной, но также, например и с отечественной войной 1812 года. В школьной программе устанавливается обязательное посещение музеев. Уже на середину 1980-х годов приходится пик посещаемости отечественных музеев.

Тот вид, в котором существуют современные российские музеи, является заслугой Петра I. Именно он представил первый русский музей как научно-исследовательское учреждение. Петр I ввел новшество, такое как путеводитель по музею, которое и по сей день используется во всех музеях страны и мира. Он сделал посещение выставок возможным для всех. Для наглядности стали использоваться макеты. Музеи становятся неотъемлемой частью жизни людей и в этом огромная заслуга Петра, он разглядел в кунсткамерах не просто новомодное развлечение, а способ получения разноплановых и полезных знаний.

СПИСОК ИСПОЛЬЗОВАННОЙ ЛИТЕРАТУРЫ

1. Анисимов, Е.В. Время петровских реформ. / Е.В. Анисимов. – М. Лениздат, 1990.

2. Брикнер, А.Г. История Петра Великого / А.Г. Бринкер. – М.: АСТ, 2004.
3. Карпов, Г.М. Великое посольство и первое заграничное путешествие Петра I / Г.М. Карпов. – Калининград Янтарный сказ, 1997.
4. Павленко, Н.И. Петр Первый / Н.И. Павленко. – М.: Молодая гвардия, 1976.
5. Семенова, Л.Н. Быт и население Санкт-Петербурга (XVIII в.) / Л.Н. Семенова. – СПб.: Русско-Балтийский информационный центр БЛИЦ, 1998.
6. Первый музей России/ Rus-istoria. – URL <https://rus-istoria.ru/component/k2/item/966-pervyy-muzey-rossii>

ГОСУДАРСТВЕННЫЕ РЕФОРМЫ ПЕТРА I КАК ИНСТРУМЕНТ ПРИВЛЕЧЕНИЯ НАРОДА К ГОСУДАРСТВЕННОЙ СЛУЖБЕ В ИНТЕРЕСАХ РОССИЙСКОЙ ИМПЕРИИ

Ондар Б. Б.

бакалавр гр. ГП-01-18

ФГБОУ ВО «НИУ «МЭИ»

Гуманитарно-прикладной институт

кафедра рекламы, связей с общественностью и лингвистики

Научный руководитель: старший преподаватель, **Родионова Л.Ю.**

Аннотация. В данной статье рассматривается взгляд западных журналистов на подход Петра Великого к реформам государственной службы в Российской империи. Подчеркивается стремление Петра к автократии во благо сохранения единства и благополучия русского народа, а «Табель о рангах» рассматривается как стимул народа к доблестному служению Отечеству.

Ключевые слова: государственная служба, Петр I, Российская империя, Табель о рангах.

Правление Петра Великого можно назвать одним из самых важных и поворотных периодов в истории России. На годы его царствования пришлось наибольшее количество как внутренних, так и внешних изменений. Будучи ещё мальчиком, тяжело пережившим смерть своих род-

ных и друзей, Петр твёрдо решил, что Россия должна измениться. В 1696 году он вступил на престол и унаследовал страну, испытывающую множество проблем. Однако острый ум и решительность не дали молодому правителю сдаться перед лицом страха и неопределенности [1].

Петр I построил новую столицу, реформировал систему управления, создав первую государственную службу, и взял курс на европеизацию страны с совершенно новыми взглядами и ценностями. Он превратил нацию, находящуюся на грани саморазрушения в европейскую державу, способную поддерживать международные отношения с другими ведущими странами.

Стоит заметить, что в окружении Петра всегда находились выходцы с Запада, которые прививали ему интерес к идеям Европы. Свидетельство западного характера можно найти в мемуарах Патрика Гордона, шотландского солдата, назначенного старшим генералом в царской армии. Он отмечал неподдельный интерес Петра к образованию и его желание внедрить его в родной стране. В 1697 году он объявляет о своем намерении путешествовать инкогнито по Западной Европе, переодевшись моряком торгового флота. Эта поездка позволила ему из первых рук узнать, как передовые нации управляют своим правительством и своими вооруженными силами. Работа плотником позволила Петру узнать не только о ведущем британском судостроении, но и лично познакомиться с капитаном Джоном Перри, который впоследствии отправится в Россию, чтобы помочь Петру I строить новый флот. В своих записках Перри приятно поражался, как царь усердно старался работать руками, как и все работники на верфи. Его удивляло искренне желание узнать все, что было связано с войной и с судоходством. Вдохновившись полученными во время поездки знаниями, Пётр Великий принял целый ряд нововведений, коснувшихся всех сфер военной и административной частей страны.

Одной из самых интересных с точки зрения западных современников является реформа в области государственного управления. Петр I понимал, что старая система уже изжила себя и довела страну до кризисной точки. Он должен был устранить беспорядок в системе государственного управления, а именно обуздать нравы и капризы коррумпированной автократии, обладавшей неограниченной властью над правосудием. Необразованные чиновники, получившие свои посты и звания благодаря связям и взяточничеству, обладали огромной властью, а простой народ не имел никакого права что-либо решать в жизни страны. Поэтому главной целью молодого правителя было вовлечь население в служение

интересам государства, заручиться их поддержкой, предложив участие в жизни общества. А в условиях недоверия народа к чиновникам, это сделать было невозможно, в связи с чем Пётр I решил перестроить систему с ног до головы.

По мнению британского журналиста Мартина Сиксмита, Пётр I намеревался создать механизм того, что он называл «регулярным государством», где все работало бы в соответствии с правилами [4]. Он начал с отмены системы наследования должностей и привилегий аристократии и учредил новую систему государственного управления, которая основывалась исключительно на заслугах трудящегося. Этот проект был принят 4 февраля 1722 года и получил название Табель о рангах. Документ регламентировал порядок государственной службы в Российской империи и определял соответствие гражданских, военных и придворных чинов. У каждого чина были свои права и привилегии; каждому присваивался определенный титул и форма обращения («Ваше превосходительство», «Ваше высокородие», «Ваше высокоблагородие» и «Ваше благородие»). Кроме того, каждое звание имело свою тщательно подобранную униформу, некоторые с эполетами, некоторые с тесьмой, все сшитые из разноцветных шелков и атласа. Было подсчитано, что существовало свыше 260 различных градаций старшинства. Это была формализация и кодификация в широком масштабе.

Важно было то, что простому человеку тоже разрешалось войти в эту систему, однако ему нужно было начинать с самого низа таблицы. Но впервые обычные люди могли стремиться к продвижению по социальному положению. Теперь только тяжелым трудом и служением императору можно было получить высокий статус и должность. Пётр I организовал эту структуру таким образом, чтобы каждое звено всей этой цепи чувствовало свою принадлежность и важность своей миссии, что означало полную отдачу своей работе и государственному порядку. Более того, каждый, кто выслуживался до 8 ранга, становился потомственным дворянином. Это стало для них стимулом доблестно работать и продвигаться по службе, особенно это стало актуально среди недворян, доля которых в среде чиновничества постоянно росла. Тем самым содействовать укреплению и развитию проводимых императором реформ. Стоит отметить, что императору это удалось, поскольку почти на два столетия понятие чина стало определяющим для жизни российской знати.

Помимо введения системы 14 рангов, Пётр I позаботился о получении дворянами образования. Они должны были получать образование, сдавать экзамены и служить новой государственной службе, где приоритет будет зависеть от их работоспособности и честности. Император ве-

лел детям дворян и чиновникам изучать математику и геометрию, молодых дворян отправил за границу, чтобы они поучились у западных мастеров, также как и он. Кроме того, Петр I открыл дипломатические представительства в важнейших европейских столицах и приглашал иностранных специалистов для работы в России. Теперь при императоре каждый образованный человек должен был служить, и служить мог любой человек с образованием. [3]. Таким образом, Петр Великий прорубил окно в Европу и оттуда хлынул свет.

Однако, несмотря на все успешные нововведения, были и противники этих изменений. Петр I столкнулся с яростным сопротивлением со стороны тех, кто процветал при старой системе. Одним из самых больших камней преткновения стала его программа вестернизации. Теперь дворянам не только приходилось подстраиваться под систему, изучая новые науки и языки, но и меняться внешне. Правитель обложил налогом ношение бороды для всех мужчин, кроме священников и крестьян, а также издал указ, запрещающий носить русские длинные в пол платья. Русские люди должны были измениться в соответствии с западной модой.

Когда возникало сопротивление реформам Петра, он быстро и жестко подавлял его. По мнению английского журналиста, его можно было назвать и деспотом, и реформатором. Он ввел западные стандарты поведения, но использовал далеко не западные методы для их достижения. Он восхвалял европейские ценности, но цеплялся за азиатские формы правления. В конце концов он добивался реформ, которые усилили бы его автократическую власть. Однако, как показывает история, России нужен сильный правитель, твердая рука автократии, чтобы сохранить единство и благополучие русского народа. Василий Татищев, мыслитель петровских времен, тоже считает, что Россия нуждается в объединяющей силе самодержавия, чтобы предотвратить внутренние разногласия, ведущие к ослаблению национальной обороны. Он был убежден, что периоды процветания и могущества России всегда совпадали с «единовластительством» [2]. Иными словами, единовластие является залогом могущества России.

Петр I правил почти 40 лет и за это время он преобразил Россию из борющегося государства, не имеющего выхода к морю, в крупную и все еще расширяющуюся империю.

СПИСОК ИСПОЛЬЗОВАННОЙ ЛИТЕРАТУРЫ

1. Костомаров, Н.И. Русская история в жизнеописаниях ее главных деятелей / Н.И. Костомаров. – М.: АСТ, 2018.

2. Летняков, Д.Э. Очерки истории русской политической мысли: учеб. пособие / Д.Э. Летняков, С.Л. Чижков. – М.: Летний сад, 2012.
3. Табель о рангах Российской Империи. – URL: <https://istoriarusi.ru/car/tabel-o-rangah.html> (Дата обращения: 30.03.2022).
4. Sixsmith, M. Russia, a 1,000-Year Chronicle of the Wild East / M. Sixsmith. – L.: Ebury Publishing, 2012.

ЕСЛИ БЫ НЕ БЫЛО ПЕТРОВСКИХ РЕФОРМ?

Софронов М.С.

бакалавр гр.ГП-02-21

ФГБОУ ВО «НИУ «МЭИ»

Гуманитарно-прикладной институт

кафедра рекламы, связей с общественностью и лингвистики

Научный руководитель: ст. преподаватель кафедры РСиЛ,

Акинина М.В.

Аннотация. В настоящей статье рассматривается вопрос значения петровских реформ для России. Авторы анализируют роль и влияние Петра I на дальнейшее развитие и становление государства российского. В статье представлены основные этапы реформаторской деятельности Петра I. Уделено внимание календарной реформе и реформе русского языка, а также «курсу на европеизацию» и появлению Санкт-Петербурга.

Ключевые слова: эпоха Петра I, европеизация, реформы Петра Великого, реформаторская деятельность, календарная реформа, реформа русского языка.

Если вы зададите русскому человеку вопрос «чем известна петровская эпоха?», то вы наверняка получите следующий ответ: «Реформы, основание Санкт-Петербурга, европеизация России». Переоценить вклад Петра I в развитие Российского Государства невозможно: несомненно, он сделал многое для того, чтобы Россия стала такой, какая она есть сейчас.

Хотя история и не терпит сослагательного наклонения, люди всё же часто задаются следующими вопросами: «А что было бы, если отдельное событие прошло немного иначе или не произошло вовсе? Как это повлияло бы на ход истории? И как это отразилось бы на современном мире?».

Сейчас я предлагаю ознакомиться с моими размышлениями о том, как поменялась бы Россия и мир, если бы у Петра I не получилось провести реформы и как-либо еще оказать то влияние на путь и темп развития Российского Государства, которое он оказал. Причин тому могло быть много, но я назову самую очевидную из них: например, Пётр I не пришёл к власти.

Несомненно, даже современные события очень тяжело оценивать с точки зрения «а что, если...», и ещё тяжелее оценивать события, происходившие более трёх веков назад. Почему? Отсутствие или иной исход события может повлиять на следующее за ним событие, и так как здесь затрагивается петровская эпоха, мы имеем дело с целой вереницей событий, происходивших на протяжении трёхсот лет. Точнейший анализ влияния петровской эпохи на ход развития истории требует огромных затрат времени и сил, тщательного изучения произошедших событий и ещё более тщательного изучения возможных альтернативных исходов. Поэтому ограничимся поверхностным анализом, который, однако, покажет, что деятельность Петра I оказала сильное влияние на ход развития истории Российского Государства и некоторых соседствующих с ним стран. XVII век в российской историографии именуется «бунташным», что означает, что в этом веке было довольно много бунтов, восстаний и войн: соляной бунт, медный бунт, крестьянские войны Болотникова и Разина. Народные выступления XVII века показывают, что страна нуждалась в изменениях, коими стали петровские реформы. Из этого можно сделать первый вывод: если бы не петровские реформы, то российское государство, вероятно, погрузилось в ещё одну «смуту».

Реформаторскую деятельность Петра I можно разделить на два этапа:

Первый этап (1696–1721) – проводился в спешке и без плана, не всегда продуманно. Реформы, проводившиеся на этом этапе, были в основном направлены на сбор средств для ведения войны, а так же проводились реформы, направленные на модернизацию уклада жизни.

Второй этап (1721–1725) – время становления Российской Империи и походы на Кавказ. Реформы на этом этапе проводились более планомерно и целенаправленно.

Одна из основных реформ, действие которой мы «ощущаем» до сих пор – это календарная реформа. До этого календарь в России уже менялся: изначально это был византийский календарь, по которому новый год начинался 1 марта и счёт времени шёл от сотворения мира (5508 год до Рождества Христова), в 1492 году по решению Ивана III

начало года было перенесено на 1 сентября, а уже при Петре I, в 1699 году, начало нового года было перенесено на 1 января, а также был изменён отсчёт времени: настал не 7209 год от сотворения мира, а 1700 год от Рождества Христова. Возможно, если бы не эта реформа, Россия ещё долго продолжала бы жить по календарю от сотворения мира, и сейчас был бы не 2022-й, а 7530-й год. Интересный факт: из-за этой реформы 1699 год считается самым коротким, ведь он продлился всего четыре месяца.

Ещё одна важная реформа Петра I – это реформа русского языка, одна из трёх реформ, благодаря которым мы знаем современный русский язык таким, какой он сейчас есть. Две другие реформы русского языка – это реформа Михаила Ломоносова и реформа 1918 года, проведённая советской властью. Они сыграли не менее важную роль в формировании современного русского языка, но кто знает, если бы Пётр I не решился на такой шаг – может быть, никто и не стал бы в дальнейшем модифицировать русский язык?

Целый комплекс реформ Петра I можно назвать «курсом на европеизацию». Благодаря этому курсу появился Санкт-Петербург – самый европейский город в России, а также появилась мода на всё европейское, хотя, правильнее будет сказать «насиленно внедрялась мода на всё европейское»: если до реформы боярина нельзя было представить без бороды и боярского кафтана, то после они были обязаны сбрить бороды (в противном случае ношение бороды облагалось налогом), а охабень (так назывался боярский кафтан) должен был быть заменён на платье на венгерский манер. Интересно то, что в то время бритьё бороды считалось делом греховным, и, возможно, таковым и осталось бы, если бы не реформа Петра I.

Таким образом, из всего вышеперечисленного можно сделать следующий вывод: реформы Петра I оказали огромное влияние на развитие Российского Государства и его культуру. Последствия этих реформ мы ощущаем до сих пор: сейчас идёт 2022 год, а не 7530. Русский язык был очищен от элементов скорее мешавших, нежели имевших какой-либо смысл, и благодаря «последователям» этой реформы в XVIII и XX веках имеет современный вид – простой и понятный.

СПИСОК ИСПОЛЬЗОВАННОЙ ЛИТЕРАТУРЫ

1. Всё, что нужно знать о Петре I, в 8 пунктах / Arzamas. – URL: <https://arzamas.academy/materials/1154> (Дата обращения: 30.03.2022).

2. Константинопольская эра / Wikipedia. – URL: https://ru.wikipedia.org/wiki/Константинопольская_эра (Дата обращения: 30.03.2022).

3. Культурные реформы Петра Великого / Arzamas. – URL: <https://arzamas.academy/materials/1497> (Дата обращения: 30.03.2022).

4. Реформы Петра I / Wikipedia. – URL: https://ru.wikipedia.org/wiki/Реформы_Петра_I (Дата обращения: 29.03.2022).

5. Реформы русского языка / Академик. – URL: <https://dic.academic.ru/dic.nsf/ruwiki/1858423> (Дата обращения: 29.03.2022).

ПЁТР I: ИЗ МОСКВЫ В САНКТ ПЕТЕРБУРГ

Сумцова А., Танина М.
студентки гр. ГПэ-01-21,
ФГБОУ ВО «НИУ «МЭИ»

Гуманитарно-прикладной институт
кафедра рекламы, связей с общественностью и лингвистики

Научный руководитель: к.и.н., доцент каф. ИиК, **Веселов А.А.**

Аннотация. Санкт-Петербург - очень красивый город, словно созданный для балов, приемов и светских мероприятий. Кажется, что города, более подходящего для столицы будущей империи, нет. 19 мая 1712 года, Петр I перенес столицу России. Данная статья посвящена причинам переноса столицы Российского государства из Москвы в Санкт-Петербург. Рассмотрены как краткосрочные, так и долгосрочные последствия принятия данного решения для историко-культурных судеб Российского государства.

Ключевые слова: Петр I, столица, Москва, Санкт-Петербург, Российское государство.

Общеизвестным является факт, что 19 мая 1712 года Петр I перенес столицу Российского государства из Москвы в совсем молодой, на тот момент город, Санкт-Петербург. Заложенный в 1703 году на берегах Невы город был выбран в качестве столицы России.

С детства Петр I увлекался морским делом и добивался в этой области больших успехов. Вполне логично, что молодому государю нужна была столица, имеющая выход к морю, а Москва такой возможности не

представляла. Более того, немалое влияние имело геополитическое положение города. Петербург являлся единственным местом, позволяющим связать морским путем Россию с европейскими странами, вдохновляющими амбициозного государя. Глубокая Нева предоставляла кораблям возможность без труда входить в город, а изрезанность дельты реки облегчала водоснабжение и водное сообщение. Стоит отметить, что и дорога по суше от Петербурга до Европы занимала меньше времени, чем от Москвы, что облегчало путешествия между странами [1], [4].

Новая столица не занимала центральное положение по отношению к развитым районам русского севера, таким как Великий Устюг и Архангельск, однако, она имела возможность связываться с другими частями страны водным путем. Главным средством транспортировки в XVIII веке был именно речной транспорт, хорошо вписывавшийся в речную сеть Петербурга. Именно по воде на молодые предприятия города доставлялись все необходимые ресурсы. Таким образом, новая столица имела выгодное экономико-географическое положение. Это было одним из решающих факторов, ведь для успешного развития страны нужно было стабильное экономическое развитие, невозможное без развития промышленности.

Строительство Северной столицы задумывалось Петром I, как начало новой эпохи в развитии России. К строительству нового города были привлечены лучшие архитекторы Европы того времени. Они должны были придать городу европейский облик, давая таким образом ему возможность вхождения в общеевропейскую «семью народов», что должно было позитивно сказаться на повестке будущих отношений с европейскими государствами [3].

В период выбора места для строительства Санкт-Петербурга, Россия участвовала в Северной войне. Данные территории принадлежали Швеции, хотя и были очень плохо ей освоены. Это беспрецедентный феномен в истории России, когда столица девять лет находилась на территории другой страны. С окончанием Северной войны и подписанием Ништадтского мирного договора в 1721 году, территория на которой находился Санкт-Петербург, уже официально стала принадлежать России.

При этом, Петербург стал столицей не в одно мгновение. С 1703 года в молодой город присылали около 40 тыс. работников для помощи в строительстве города и его устройстве. В 1710 году Петр I бесплатно раздал 15 тысячам ремесленников земли по берегам Невы. Городу не раз пророчили гибель. Мрачные предсказания и легенды с первых дней строительства окутывали Санкт-Петербург. Жившие на этих местах чухонские волхвы, обеспокоенные тем, что их прогонят с родных земель, сознательно распускали слухи о предстоящих бедах.

С 1710 года в Петербург постепенно начали переселяться важные для страны чиновники, сенаторы и дипломаты. Правительствующий сенат, органы исполнительной власти, а в 1712 и сам Император с семьей также переехал в город на Неве.

В отличие от радиально-кольцевой планировки Москвы, которая веками складывалась в стихийном порядке, Санкт-Петербург имел строгую прямоугольную планировку улиц и кварталов. Однако, несмотря на статус столицы, городу предстояло еще найти свой облик. Только главные улицы были мощеными, окрестности же оставались непроходимым болотом. Современники Петра рассказывали, что в те годы, чтобы найти чью-то квартиру, надо было хорошенько описать местность, а помочь ее найти мог только житель той же стороны.

Преображение города не заставило себя ждать, так, еще при жизни Петра началась новая отстройка города – возводились дворцы, строились дома и мосты, разбивались сады. Население Москвы в свою очередь сокращалось. Если в конце XVIII века в городе обитало около 175 тысяч человек, а в Петербурге – приблизительно 90 тысяч, то к 1862 году ситуация изменилась: в городе на Неве насчитывалось более 500 тысяч человек, в Москве почти 378 тысяч. К началу XX столетия население Петербурга достигло порядка миллиона горожан [2].

Перенос столицы в Санкт-Петербург имел и глубокое символическое значение: в истории России началась новая эпоха, эпоха вхождения в западную культуру. И Санкт-Петербург, построенный по европейским стандартам, как нельзя лучше подходил на роль политического, экономического и культурного центра Великой державы.

СПИСОК ИСПОЛЬЗОВАННОЙ ЛИТЕРАТУРЫ

1. Википедия //Перенос столицы России из Москвы в Санкт-Петербург. URL: <https://ru.wikipedia.org/wiki/> (дата обращения: 29.03.2022).

2. Газета.ru // Перенос столицы из Москвы в Петербург: как это было. – URL:<https://www.gazeta.ru/social/2018/05/07/11743219.shtml> (дата обращения 01.04.2022).

3. Парламентская газета // Как переносили столицу из Москвы в Санкт-Петербург. – URL:<https://www.pnp.ru/social/kak-perenosili-stolicu-iz-moskvy-v-sankt-peterburg.html> (дата обращения 01.04.2022).

4. Почему Петр I перенёс столицу в Санкт-Петербург? – URL:https://zen.yandex.ru/media/history_world/pochemu-petr-i-perenes-stolicu-v-sanktpeterburg-5d8869530a451800ae1909ab (дата обращения: 01.04.2022).

ОСОБЕННОСТИ ОРГАНИЗАЦИИ ТОРГОВЛИ ПРИ ПЕТРЕ I

Чуков А.

бакалавр гр. ИЭ-24а-21,
ФГБОУ ВО «НИУ «МЭИ»

Инженерно-экономический институт [ИнЭИ]

Научный руководитель: д.и.н., профессор, каф. ИиК, **Аристов С.В.**

Аннотация. В данной работе рассматривается развитие сферы торговли в Петровскую эпоху – для получения комплексного мнения о вопросе мы заглядываем в эпоху, предшествующую Петру Алексеевичу, чтобы понять, какие проблемы предстояло решить первому российскому императору, а после этого рассматриваем те государственные реформы, которые прямо или косвенно, создавая подходящий экономический климат, способствовали развитию торговли или прямо направляли ее в нужное русло.

Ключевые слова:Протекционизм, меркантилизм, таможенный устав 1724 года, монополия.

Без сомнения, петровские реформы стали поворотной точкой в истории России, придав государству совершенно новую траекторию развития. Но для таких резких перемен государству необходима крепкая финансовая основа, обеспечиваемая благополучием торговли. Именно организации торговли в первой четверти 18 в. и посвящена данная работа.

Одним из первых преобразований стала денежная реформа – одна из фундаментальных основ торговых отношений. Необходимость реформы была обеспечена отсутствием мелкой разменной монеты и крупной золотой, а также проблема роста государственных расходов, требовавшая большей эмиссии. Поэтому сначала (с 1697) были открыты новые монетные дворы – старый Московский не смог бы освоить такую крупную чеканку. Ими стали Красный двор, Кадашевский, Набережный, Новый, Временный, также был открыт первый монетный двор в Петербурге – Коллежский (в Петропавловской крепости, 1724) [15, с. 197-212]. Их строительство решило и другую проблему – они сразу оснащались станками разных типов, полностью исключавших ручной труд: на одних проводилось плющение полос, на других – вырубка монетных кружков,

на третьих – их накатка узора и надписи на кромке монеты, на последних – непосредственно чеканка. Механизмы действовали под силой падающей тяжести, а на Красном дворе станки приводились в действие силой протекающей рядом реки Неглинной – настоящее торжество модернизации. Это было важно для того, чтобы унифицировать монеты и усложнить процесс их подделки или «стрижки» – то есть срезания благородного металла с края монеты.

В ходе финансовой реформы была предложена максимально простая десятичная система - 1 серебряный рубль приравнивался к 10 гривнам или к 100 копеек - такой счёт дожил и до наших дней. Были и другие серебряные монеты - полтинники (5 гривен, 50 копеек), полуполтинники (2,5 гривны, 25 копеек), пятаки (0,5 гривны, 5 копеек), алтыны (0,3 гривны, 3 копейки), пятиалтынные (1,5 гривны, 15 копеек) [7, с. 98-107]. Введение медных мелких монет позволило серьезно увеличить эмиссию без риска инфляции меди, т.к. из нее печатались только копейки, деньги (1/2 копейки), полушки (1/4 копейки), полуполушки (1/8 копейки) [7, с. 98-107]. Для популяризации меди царские указы о введении её в оборот долго зачитывались по всей стране – всё вместе это позволило и вообще перестать чеканить серебряную копейку к 1718 году. Также впервые в российском государстве появились крупные золотые монеты, предназначавшиеся для торговли. До того золотые монеты служили наградным знаком от царя и не имели чёткой регламентации в вопросах пробы и веса. Такие монеты вешались на шею, а также крепились к одежде и шапкам. Пётр Алексеевич же ввёл в оборот червонцы (одинарные и двойные - соответственно 3,5 и 7 граммов чистого золота), чья стоимость не была фиксирована и определялась курсом золотого металла - по разным источникам, за одинарный червонец давали от 1,20 до 2,25 серебряных рублей. Позже появляются золотые двухрублёвки (цесарские рубли), чей номинал был фиксирован на уровне двух рублей при содержании чуть более 4 грамм золота в них [15, с. 197-212]. Однако, в отличие от червонца, соответствовавшего внешним видом и размером австрийскому дукату, признанному по всей Западной Европе, двухрублёвая монета ни с каким стандартом не совпадала, что превратило её в монету исключительно внутреннего пользования. Возможно, оно и было неплохо, учитывая чисто меркантилистский подход к установлению запрета на вывоз драгоценных металлов. В целом, это направление реформ значительно упростило как мелкие бытовые расчёты, так и крупные торговые сделки, что стало серьёзным шагом в развитии внутренней и внешней торговли. Всего за правление Петра Алексеевича со всех монетных дворов сошло 43,4 млн рублей всех металлов [15, с. 197-212].

Другой элемент торговли - транспортная система - получил широкое развитие. Безусловно, здесь стоит упомянуть возведение новой Российской столицы – Санкт-Петербурга, завершённое в 1712 году и ставшее возможным благодаря успехам Северной войны (здесь интересно вспомнить, что до 1706 года строительство Петербургской крепости велось не в камне, а в дереве, поскольку не было уверенности в том, что эти земли останутся за Россией) [9, с. 31-43]. Выход к Балтийскому морю открыл прямую дорогу русским товарам в Данию, Пруссию, Речь Посполитую, а транзитную - во все страны Европы. Другим морем, к которому Россия получила доступ при первом своём императоре, стало Азовское (дававшее ограниченный Османами, но все же доступ к Средиземноморью), после удачного второго Азовского похода. Рассмотрим также вопрос возведения каналов. Одной из главных систем стала Вышневолоцкая система, связавшая Петербург с Волгой. Она включала в себя несколько озёр, рек и связывающих их каналов - очень сложный и встречающий массу проблем в процессе реализации проект - например, через 10 лет после открытия канала появилась необходимость строительства обводного канала для разгрузки пути, а через 2 года после этого пришлось возводить дополнительные водохранилища для поддержания уровня воды [9, с. 59]. Запущены были Тихвинская (между реками Молога и Сясь) и Мариинская (от реки Свирь до Волги) системы [9, с. 59]. Был также и грандиозный проект Морского канала. Необходимость его существования была обусловлена мелководьем Финского залива - из-за этого суда с осадкой более 2,4 метра не могли войти в столичный порт и вынуждены были разгружаться в Кронштадте. Изначально Морской канал должен был проходить по суше у южного побережья Финского залива и связывать Петергоф и устье Невы. Строительство началось в 1722 году, но со смертью императора проект свернули. Тем не менее, ввиду красоты проекта его стоит упомянуть - канал должен был проходить по границе Петергофского дворца, и знаменитый канал на самой территории, оканчивающийся фонтаном «Большой Каскад», должен был соединиться с проектируемым. Так первый российский император мог бы наблюдать за ходом торговых судов с территории своего дворца [6, с. 66-70; 9].

Перейдем к вопросу административного регулирования торговли. Окончательно протекционистские черты во внешнеторговой политике были закреплены в таможенном тарифе 1724 года [1]. С одной стороны, это практически вершина русского меркантилизма, которая способствовала активному торговому балансу и накоплению номинального богатства внутри страны, а также источник больших доходов государства.

С другой стороны, разброс пошлин в тарифе не совсем рационален - наибольшими сборами облагались продукты тех отраслей, которые и так были хорошо освоены (шёлковые ткани производились на Руси со времён Софьи Алексеевны, столовый сахар появился в рационе ещё в начале 12 века, а о развитии производства парусины в связи с настоящим бумом кораблестроения можно и вовсе не говорить), а наиболее слабые отрасли, которые не могли конкурировать с развитым иностранным производством, вообще не получали поддержки (мыло, кожаные портупей и пр. – в тексте документа так и указано – «быть в той силе (то есть оставаться в той же цене, без пошлины) для того, что фабрики нет» [1]). Исключением являются лишь парчи шёлковые – на них устанавливалась 50% пошлина – «для того, хотя и ныне не делаются, однако же впредь могут, дабы шелковым парчам русским в продаже препятая не было» [1] – это практически единственный пример того, чтоб пошлина вводилась именно как поощрение национального производителя. Иными словами, оценивая эту сторону реформы, стоит отметить её неоднозначность и необходимость в доработке (что и сделает Анна Иоановна).

Что касается экспортных пошлин, то здесь мы видим прямую поддержку производителя – поощряется вывоз продукта с более высокой надбавленной стоимостью, предотвращается утечка сырья. На все остальные группы товаров экспортная пошлина была в 3%, но если груз вывозился на русском судне – то всего 1%. Здесь тоже видна неоднозначность политики Петра – с одной стороны, пошлины ощутимо ниже ввозных, с другой стороны, их отсутствие больше бы способствовало экспорту. Помимо всего, отметим дополнительную 25% надбавку к пошлинам в Архангельском порту и указ о переносе всей торговле хлебом из Архангельска в Петербург (кроме розничной). Это возымело эффект - на новую столицу к концу правления Петра Алексеевича приходилось около 2/3 всего товарооборота с внешним миром. [14, с. 48-53].

Во внутренней торговле также были некоторые изменения. На купечество начал действовать сбор «каждой десятой деньги», то есть 10% налог с продаж, помимо того, вводились такие дополнительные сборы как сбор с лавочных седельцев и «походячих продавцов» (кроме торговых пошлин), за переход торговых людей из лавки в лавку, с продажи свеч, кожи крупного скота и некоторые другие. Для осуществления такой налоговой политики была создана Камер-коллегия, в которой оберфискалы, начальствуя над провинциал-фискалами, контролировали процесс сбора пошлин и налогов с продажи и провоза товаров. Городовые фискалы были подотчётны провинциал-фискалам. На местах, на конкретных

таможенных постах, исполнителями, отвечавшими перед указанными выше фискалами, были таможенные головы и их помощники - целовальники. Кроме того, для увеличения доходов государства Петру Алексеевичу пришлось вернуться к откупной системе [7, с. 98-107].

Большое развитие при Петре Великом получили государственные монополии на торговлю определёнными категориями товаров. Таковыми стали дубовые гробы (с января 1705 года), соль (именным указом от 1 января 1705) [2], табак - (от апреля 1705 года), а с 1707 года под монополию попали и более ходовые товары - дёготь, мел, жир, коломась (мазь для смазки колёс телег), рыбное сало, лён, железо, икра, хлеб и некоторые другие [7, с. 98-107]. Однако такая система была опасна тем, что отвлекала служилых людей от непосредственных обязанностей и подталкивала их к казнокрадству. Временное решение нашлось в отдаче монопольной государственной торговли внушающим доверие государю купцам на откуп, но это, хоть и продолжало приносить доход в казну, всё же слишком повышало цены на необходимые продукты, что было опасно даже по мнению тяготевшего к абсолютной власти Петра - одни цены на соль могли всколыхнуть народ, и монарх это прекрасно понимал на примере своего отца (вспомним Соляной бунт 1648 года). По этой причине к концу правления Петра I государственные монополии постепенно отменяются – например, берг-привилегия (от 10 декабря 1719 года) помимо регламентации порядка добычи полезных ископаемых, провозглашала право свободной продажи железа [3].

Другим важным шагом государство выбрало создание Коммерц-коллегии, ведавшей вопросами торговли. В её функции входил контроль за строительством торговых кораблей, правовое сопровождение таможенных и иных связанных с портовой деятельностью правоотношений (порядок погрузки и разгрузки судов, их ремонта, швартовки, документации на товар и прочее) и разрешение споров по этим вопросам, информирование Его Царского Величества о состоянии торговли (размеры оборота и прочее), вносить предложения о выдаче привилегий определённым купцам или гильдиям, также учреждать эти самые гильдии, разрешать вопросы по «вексельному праву» [4] и оказывать финансовую поддержку купечества в виде предоставления займов, обеспечивать позитивную коммуникацию с иностранными купцами, следить за качеством товара, предотвращать финансовые преступления, оказывать посильную помощь в организации ярмарок и некоторые другие полномочия, прямо не связанные с торговлей, а потому в рамках данной темы не интересные к рассмотрению. Именно этот орган обеспечивал отношения

между государством и купечеством (как отечественным, так и иностранным), и позволял проводить торговую политику с учётом особых потребностей и специфики отдельных отраслей торговли. Иными словами, Коммерц-коллегия несла цель оказания посильной поддержки купечеству в решении как финансовых вопросов, так и правовых формальностей.

Таковым было содержание Петровских реформ в области торговли – взяв за основу прочную существующую систему, первый русский император адаптировал её под изменившиеся обстоятельства, каковыми были открывшиеся Азовское и Балтийское моря, а также широкое развитие мануфактур. Отметим мыслителей, заложивших теоретическую основу этих реформ – таковыми стали Юрий Крижанич с его основной работой «Политика», в которой он изложил свой взгляд о дальнейшей траектории развития России, который оказался очень близок к содержанию Петровских реформ [8], и Иван Тихонович Посошков, чей центральный труд «Книга о скудости и богатстве» [12] принёс ему имя «первого русского меркантилиста». В этом произведении автор подробно описывает как осуществить накопление капитала внутри страны посредством торговли (и других способов) и поддержания активного торгового и производственного (что уже ближе к классической политэкономии) баланса [12]. Можно сказать, что эти два труда стали центральными в теоретическом обосновании рассмотренных выше реформ. Подводя черту, скажем, что упомянутые преобразования, хоть и не были ясны в отдельных моментах, но всё же соответствовали стремительно меняющейся эпохе.

СПИСОК ИСПОЛЬЗОВАННОЙ ЛИТЕРАТУРЫ

1. Таможенный тариф 1724 года. – 1724. – URL: <http://www.hist.msu.ru/ER/Etext/1724.html> (дата обращения: 9.04.2022).
2. Указ Петра 1 «Именной – О продаже соли из казны, и статьи о поставке оной подрядами». – 1705. – URL: https://smallbusiness.ru/vedomosti/iz_istorii_solyanoi_monopolii_171.html (дата обращения: 9.04.2022).
3. Берг-привилегия. 1719. – URL: <https://constitutions.ru/?p=16387> (дата обращения: 9.04.2022).
4. Регламент (Устав) Государственной Коммерц-коллегии от 3 марта 1719г., по которому она при отправлении своего дела поступать имеет. – 1719. – URL: <https://base.garant.ru/57566065/> (дата обращения: 9.04.2022).
5. Андреев, А.И. Новоторговый устав (к истории его составления) / А.И. Андреев // Исторические записки. – Т. 13. – 1942. – С.303–307.

6. Касьянов, В.В. История России / В.В. Касьянов. – М.: Юрайт, 2022.
7. Ковнир, В.Н. Экономическая история России: В 2 ч. Ч. 1. С древнейших времен до 1917 г. / В.Н. Ковнир. – М.: Юрайт, 2022.
8. Крижанич, Ю. Политика / Разговоры о владетельстве. – URL: https://www.vostlit.info/Texts/rus10/Krizanic_2/text.phtml?id=12973 (дата обращения: 9.04.2022).
9. Милов, Л.В. История России XVIII-XIX веков / Л.В. Милов. – М.: Эксмо, 2006.
10. Миронюк, С.В. Гордый «Орел»: как появился первый русский военный корабль. – 2021. – URL: <https://ria.ru/20210629/orel-1737935975.html> (дата обращения: 9.04.2022).
11. Петрова, С. «Перспективная дорога»: история маршрута Москва – Петербург. – 2019. – URL: <https://diletant.media/articles/45251426/> (дата обращения: 9.04.2022).
12. Посошков, И.Т. Книга о скудости и богатстве / И.Т. Посошков. – М.: АН СССР, 1951.
13. Разманова, Н.А. Институциональные аспекты зарождения российского протекционизма: принятие Торгового устава 1653 года / Н.А. Разманова // Гуманитарные науки. Вестник Финансового университета. – 2014. – №2 (14). – С. 19–32.
14. Старовойтова, Е.Н. История таможенного дела и таможенной политики России / Е.Н. Старовойтова, О.М. Долидович. – М.: Юрайт, 2022.
15. Троицкий, С.М. Финансовая политика русского абсолютизма в XVIII в. / С.М. Троицкий. – М.: Наука, 1966.

ЖАНР «ВАНИТАС» В ИСКУССТВЕ КАК ВЫРАЖЕНИЕ ЭСТЕТИКИ XVII ВЕКА

Шейна К.

бакалавр гр. ГП-09-18

ФГБОУ ВО «НИУ «МЭИ»

Гуманитарно-прикладной институт

кафедра рекламы, связей с общественностью и лингвистики

Научный руководитель: к.ф.н., доцент, **Панкратова А.В.**

Аннотация: XVII век, следующий по временному отрезку сразу за знаменитой эпохой Возрождения, был ознаменован «пеленой», снятой с

человеческих глаз. И если второе являло собой воспевание человека, как венец природы и основу бытия, то первое стало отражением сугубо реальной действительности с существующими социальными проблемами, а также стремительно развивающейся наукой и разумом, главенствующими над голосом человеческого сердца.

Жанром, наиболее точно в плане эстетики и философского восприятия отражающим дух того времени, в живописном искусстве является Ванитас, взявший своё начало ещё в XVI веке, но получивший своё широкое распространение именно в XVII веке, в эпоху расцвета барочной живописи.

Ключевые слова: XVII век, Ванитас, эпоха Петра I, живопись, мироощущение барокко, Новое время.

XVII век, следующий по временному отрезку сразу за знаменитой эпохой Возрождения, был ознаменован «пеленой», снятой с человеческих глаз. Если идеологией Ренессанса было воспевание человека, как венца природы и основы бытия, то Новое время стало отражением сугубо реальной действительности с противоречиями бытия, а также стремительно развивающейся наукой и разумом, главенствующими над голосом человеческого сердца.

Наиболее точно в плане эстетики и философского восприятия отражающим дух того времени жанром в живописном искусстве является Ванитас, взявший своё начало ещё в XVI веке, но получивший своё широкое распространение именно в XVII веке, в эпоху расцвета барочной живописи. Данный жанр довольно метафоричен, он является аллегорическим своеобразным выражением мыслей человека и художника об окружающем их мире и имеющим свои специфические особенности, которые и отличают этот жанр от всех прочих не только в плане внешнего проявления, но и внутреннего содержания.

Жанр Ванитас [2, С. 14] получил своё название от латинского слова «vanitas» с переводом «суета, тщетность». При этом термин берёт своё начало из книги царя Соломона, дословно: «Суета сует [1], сказал Екклесиаст, суета сует, – всё суета!» или на латинском – «vanitas vanitatum dixit Ecclesiastes vanitas vanitatum omnia vanitas».

Изначально этот жанр был лишь частью портретной живописи, где человек был центром, а остальные композиционные части лишь дополнением, но впоследствии человек покинул своё законное место, ведь он как будто стал совершенно лишним, ненужным, второстепенным и остался лишь натюрморт.

Обычно Ванитас – это и есть натюрморт (реже гравюра или скульптура), центром композиции которого по традиции является череп, окружённый такими же «неживыми» предметами – увядшими цветами, гнилыми фруктами, а также предметами, заявляющими о быстротечности времени – мыльными пузырями, которые вот-вот лопнут, песочными часами, гаснущими свечами и пр. Этот «мёртвый» жанр буквально строится на символах и образах, но общее значение у них одно – смерть.

Что было раньше? Человек верил в Бога, как в нечто спасительное, которое может указать путь и которое, так или иначе, поможет сделать правильный выбор. Изучение же жизни вокруг, всё новые и новые открытия в области физики, химии, математики начинают наталкивать человека на мысли о том, что же есть материя, материальный мир? Ведь даже если душа существует, то тело человека временно, как и временно всё то, что его окружает.

Большую роль также играют в это время уже ставшие обыденностью войны и революции, борьба за власть, борьба за свободу и независимость, за равенство, за возможность существовать, как бы грустно и абсурдно это ни звучало на самом деле, и Бог здесь не помощник – каждый сам за себя и судьба каждого человека в его собственных руках. И, несомненно, жизнь в постоянной борьбе за эту самую жизнь отразилась на людях, на их чувствах, эмоциях, размышлениях и даже на мировоззрении целого человечества. Война стала образом жизни, обыденностью и, конечно же, такое фундаментальное мышление всего человечества воплотилось после и на полотнах художников.

Жанр Ванитас был призван напомнить человеку о том, что ничто в этом мире не является вечным и даже сами люди. Жизнь – хаос, не поддающийся контролю, красота не вечна, а материя не так уж крепка, как казалось.

В дальнейшем череп и все остальные символы перестали быть обязательными для изображения, но дух разрушения и недолговечности всего и вся сохранился, как основа данного жанра.

Смерть в Ванитас – не что-то ужасное, не что-то печальное, а лишь отражение действительности, реальность, которая встаёт лицом к лицу перед каждым человеком. И если в век Ренессанса, когда человечество без устали развивается и познаёт себя и окружающую действительность, художники изображали нечто возвышенное, божественное, искали смысл в человеческой душе, то события XVII века побудили даже людей искусства посмотреть «под ноги» и обратиться к миру материальному.

Человек, существующий в непостоянстве, где одно событие способно изменить всю жизнь (а таких событий в XVII веке было немало, та же самая Тридцатилетняя война), невольно наполняет себя мыслями о смерти и о смысле и важности человеческой жизни, в целом, такой короткой, но почему-то неизменно красочной и наполненной чувствами. И, в конце концов, «Memento mori» [3] или «помни о смерти» – фраза, ставшая своеобразным девизом целой эпохи и возвещавшая человеку: «Помни о том, что ты человек» находит своё отражение и в искусстве жанра Ванитас, которое ещё на долгие годы задержится в интерьерах и архитектуре и будет без устали заставлять людей помнить о самом важном – жизни и смерти.

СПИСОК ИСПОЛЬЗОВАННОЙ ЛИТЕРАТУРЫ

1. Екклесиаст 1:2 / Ветхий Завет / Библия. – URL:<https://azbyka.ru/biblia/?Ecc1.1:2,12,8> (дата обращения: 14.03.2022).
2. Панкратова, А.В. История графического дизайна и стилевые характеристики символического удваивания: учеб. пособие / А.В. Панкратова. – М.: Издательство МЭИ, 2018.
3. Memento mori. – [URL:https://ru.wikipedia.org/wiki/Memento_mori] (дата обращения: 14.03.2022).

ИССЛЕДОВАНИЕ ИСТОРИЧЕСКИ ЗНАЧИМОЙ ТЕРРИТОРИИ НА БЕРЕГАХ РЕКИ НЕВЫ ДО ОСНОВАНИЯ САНКТ-ПЕТЕРБУРГА

Шишков С.

бакалавр, гр. ФП-01-20

ФГБОУ ВО «НИУ «МЭИ»

Институт энергоэффективности и водородных технологий [ИЭВТ]

Научный руководитель: к. соц. н., доцент, каф. ИиК **Коршунова Н.Е.**

Аннотация. Согласно легенде, в 1703 году Петр I осматривал отвоеванные у Шведов в ходе Северной войны земли. Прогуливаясь по острову Ени-саари (ныне Заячий остров), Петр вдруг остановился, вырезал два дерна, положил их крестом и сказал: “Здесь быть городу!”. Место на котором он принял решение, было отмечено каменной плитой с

надписью: “От воплощения Иисуса Христа 1703 года 16 мая основан царствующий град Санкт-Петербург великим государем царем и великим князем Петром Алексеевичем”. Многие ошибочно считают, что Санкт-Петербург был заложен на пустом месте, но это не так. До него здесь в разные времена уже были поселения, принадлежавшие и шведам и русским. В данной статье проведен анализ исторических фактов обо всех ранее населения, проживавших, на Неве еще до основания северной столицы.

Ключевые слова: Ландскрона, Невское Устье, Ниеншанц, Петр I, Санкт-Петербург.

Первым населенным пунктом данной территории стала Ландскрона. Крепость Ландскрона была построена шведскими войсками в 1300 г. в Новгородской земле в устье реки Охты. Согласно летописи, в ее строительстве принимали участие мастера из Рима [1]. внешне она представляла из себя регулярную крепость в форме каре с восемью башнями и двумя рвами с гарнизоном 300 человек. Шведская крепость просуществовала всего один год. В следующем 1301 г. она была взята и разрушена новгородцами под началом сына Александра Невского, князя Андрея.. В процессе раскопок 2006-2010 гг. была исследована значительная часть территории крепости Ландскрона (около 70%), включающая центральную площадку и оборонительные рвы с восточной и в значительной степени с южной и северной сторон крепости [1]. Результаты раскопок показали, что крепость по своему устройству была регулярной и защищена двумя линиями рвов. На внутреннем склоне первого оборонительного рва были исследованы нагромождения сгоревших деревянных конструкций, вероятно, остатки крепостных стен. В деревянных конструкциях и в заполнении рвов были обнаружены многочисленные предметы вооружения – наконечники копья, сулицы, стрел и арбалетные болты. Концентрация находок предметов вооружения была зафиксирована на двух участках внутреннего рва Ландскроны: в юго-восточной и в центре восточной части. Во внешнем рву крепости находки были обнаружены на тех же направлениях. По расположению находок предметов вооружения можно предположить, что основным направлением штурма Ландскроны было юго-восточное. Русские войска наступали с наименее защищенной напольной стороны и с территории между рекой Охтой и восточными крепостными рвами. Вплоть до XVI века русские здесь не создавали никаких укрепленных пунктов. Согласно Писцовой книге Водской пятины 1500 г. в устье Охты располагаются три деревни и сельцо из восемнадца-

ти дворов, населенное не только крестьянами, но и торговыми людьми. Судя по отрывочным документам, уже в это время на его основе формируется торговый центр, получивший название Невское устье. К 1521 г. относятся сведения о нападении морских разбойников на русский торговый город Ниен, который они ограбили и сожгли. Шведским судам, посланным из Выборга, удалось захватить этих разбойников в плен и вернуть награбленное имущество. В 1599–1603 гг. в Выборгских таможенных книгах упоминается некий Невский городок. Более подробные сведения об этом поселении имеются в Обыскных книгах 1599–1600 гг.: на левом берегу Охты упомянуты «государев гостиный двор» и корабельная пристань. В таможенном документе 1615 г. говорится о сборе торговых пошлин в устье Невы. В этом году Невское устье посещали четыре выборгских судна, по два корабля из Ревеля, Нарвы, Новгорода и Норчепинга и по одному из Стокгольма, Голландии, Ладоги и Ивангорода [2]. Таким образом, уже в XVI в. в районе устья реки Охты и современного Смольного монастыря, на некотором удалении от устья Невы, начинает развиваться поселение с чертами городского центра. Однако войны России со Швецией и опричное разорение второй половины XVI в. не позволили ему окончательно сформироваться. Этот процесс получает свое завершение только в следующем столетии уже под властью шведской короны. В период Смутного времени (конец XVI–начало XVII вв.), когда Россия была разорена и ослаблена междоусобными войнами и вторжениями соседей, шведский король Карл IX всеми силами пытался добиться отторжения северо-западных русских земель. По его приказу в устье Охты была сооружена новая крепость Ниеншанц, вмещавшая гарнизон в 500 человек, «чтобы можно было защищать всю Неву под эгидой шведской короны» [3]. Постепенно вблизи крепости стал развиваться городок Ниен. В 1613 г. Земский собор окончательно отклонил кандидатуру шведского принца и избрал русским царем Михаила Федоровича Романова. Однако ослабленная Россия не могла продолжать войну за возвращение утраченных территорий и пошла на заключение в 1617 г. Столбовского мира, по которому Ижорская, Водская и Карельская земли отошли к Швеции. Несмотря на условия этого мира, сразу же после присоединения Ижорской земли к Швеции началось массовое переселение русских крестьян в Россию. В год официального присоединения Ижорской земли к Швеции король Густав II Адольф дал разрешение иностранцам, желающим торговать с Россией, на посещение Нарвы и Ниена. 14 июня 1632 г. он подписал первые привилегии на основании города на Неве. Изначально новый город, занимавший выгодное географическое положение

на важнейшем водном пути из России в Европу, мыслился как один из основных центров шведско-русской торговли[4]. Согласно картам, крепость имела четырехугольную конфигурацию. В центре города был прямоугольный двор, по периметру которого находились постройки. сам город располагался на правом берегу Охты, и же в это время он занимал достаточно обширную территорию. На тот момент времени в городе проживало около 470 человек. Был определен порядок городского управления и штат должностных лиц. В городе были устроены почтовый и постоялые дворы. Для развития ремесел в Ниене на четыре мили вокруг населению запрещалось заниматься ремесленной деятельностью. Город получил свой герб, на котором был изображен лев с поднятым мечом в лапах, стоящий между двух рек [3]. Была подтверждена портовая свобода Ниена – возможность вести внутреннюю и внешнюю торговлю. Основными товарами, поступающими сюда из России, были сырьевые продукты: лен, пенька, пакля, сало, тик, бараньи шкуры. Кроме того, сюда поставлялись собольи и куньи меха, юфть, бурки, рукавицы, мыло, персидские одеяла, тюфяки. В Ниене была устроена таможня. Для развития русской торговли, сулившей большие выгоды шведской казне, на русские товары были установлены низкие пошлины. После того как шведский король Карл X Густав (1654–1660) распространил свою власть на Польшу, русский царь Алексей Михайлович (1645–1676) начал войну за возвращение утраченного выхода к Балтике. Весной 1656 г. русский царь Алексей Михайлович ввел русские войска в Прибалтику, Ингерманландию и Карелию. Услышав о приближении русских, генерал-губернатор Ингерманландии Густав Горн и другие представители знати, находившиеся в Ниеншанце, бежали в Ругодив (Нарву). 30 июня Ниеншанц был взят отрядом русских войск. В 1661 г. был заключен Кардисский мир, по которому Ингерманландия оставалась за Швецией, но при этом шведы обязались не преследовать православное население, и предоставить возможность оставшемуся населению вернуться на родину. Северная война 1700–1721 гг. велась Россией против Швеции за возвращение выхода к Балтийскому морю. Летом 1702 г. русские войска начинают наступление вдоль южного берега Невы. 11 октября после ожесточенного штурма была взята крепость Нотеборг в истоках Невы. С началом новой кампании 1703 г. в конце апреля у Шлиссельбурга сосредоточились значительные силы под командой Б.П. Шереметева. После получения царского указа 23 апреля 20000 пехотинцев выступили по северному берегу Невы к Ниеншанцу и 24 апреля остановились в пятнадцати верстах от крепости [4]. В ночь на 25 апреля двухтысячный отряд совершил по Неве разведы-

вательный рейд к Ниеншанцу. 26 апреля основные силы русских войск подошли к городу и расположились вблизи вала внешних укреплений, служившего защитой от обстрела. В тот же день к Ниеншанцу прибыл Петр I. Такой была подлинная история русско-шведской борьбы длиною в несколько столетий еще до прихода к власти Петра I. Территория на которой сейчас расположен Санкт-Петербург всегда имела важное значение в международных торговых отношениях.

СПИСОК ИСПОЛЬЗОВАННОЙ ЛИТЕРАТУРЫ

1. Сорокин, П.Е. Устройство и происхождение крепости Ландскрона на Неве / П.Е. Сорокин // *Stratum plus*. – 2019. – С 303–315.
2. Сенин, А.А. Об идее строительства города в Невском устье в начале XVII века / А.А. Сенин. – 2008. – С 68–72.
3. Сорокин, П.Е. Крепость Ниеншац - крепость на пути в Европу / П.Е. Сорокин // *История Петербурга*. – 2018. – С 6–15.
4. Иванов, А.А. Ниеншанц брали дважды / А.А. Иванов. – 2010. – С 29–37.

СОВРЕМЕННОЕ ВОСПРИЯТИЕ ВОЕННЫХ АСПЕКТОВ ПЕТРОВСКОЙ ЭПОХИ

Юматов М.Д. Туленинов Д.Е.,

Денисов С.С.,

бакалавры гр. ФП-04-20

ФГБОУ ВО «НИУ «МЭИ»

институт энергоэффективности и водородных технологий [ИЭВТ]

Научный руководитель: к.соц.н, доцент, каф. ИиК **Коршунова Н. Е.**

Аннотация. В данной статье авторы рассматривают современное восприятие военных аспектов петровской эпохи, причины и последствия чеченского вооруженного конфликта.

Ключевые слова: военные аспекты, вооруженный конфликт, причины и последствия.

Первый российский император известен как выдающийся полководец. Активная внешняя политика России, направленная на расширение территорий и укрепление границ, под руководством Петра Великого

принесла стране звание морской державы. Добившись выхода к Балтийскому морю – что не удавалось его предшественникам, Петр I превратил страну в сильную и экономически развитую империю.

Основное направление экономики той эпохи заключалось в развитии, прежде всего, военной промышленности, поскольку всё правление Петра I проходило в период войн, главной из которых была Северная война.

Военные достижения той эпохи – комплекс государственных мероприятий по реорганизации системы комплектования армии и военного управления.

В ходе военных реформ была упразднена прежняя военная организация. Полки "нового строя" пошли на формирование регулярной армии и составили ее ядро. Введена новая система комплектования регулярной армии, рекрутская повинность, в принудительном порядке ежегодно набирали в армию и на флот из податных сословий, крестьян и горожан, определенное количество рекрутов.

Реформировано военное управление. Вместо Приказов Петр I учредил в 1718 году военную коллегию. Коллегиальная система отличалась от приказной тем, что один орган занимался решением всех вопросов военного характера. В военное время во главе армии стоял Главнокомандующий. При нем создавались Военный совет и полевой штаб.

Была введена единая система воинских званий, окончательно оформившаяся в Табели о рангах. В основу службы была положена не родовитость, а личные способности.

Уделялось внимание техническому переоснащению армии, совершенствовались вооружение, пехота стала вооружаться ружьями с ударно-кремневым замком, был введен штык отечественного образца.

Правительство Петра I придавало особое значение воспитанию национального офицерского корпуса. Учредило ряд специальных военных школ. Были также созданы инженерные школы.

Внедрялась единая система обучения и воспитания военнослужащих. На основе опыта Северной войны были созданы инструкции и уставы.

Поднятию морального духа войск способствовало награждение отличившихся учрежденным в 1698 году орденом Святого Андрея Первозванного, повышением в чинах

В последующие века русские вооруженные силы развивались под влиянием петровских военных реформ, совершенствовались принципы и традиции регулярной армии. Свое продолжение они нашли в последующих кампаниях.

Чеченский вооруженный конфликт 1994-1996 годах - военные действия между российскими федеральными войсками (силами) и вооруженными формированиями Чеченской Республики Ичкерии, созданными в нарушение законодательства РФ.

Осенью 1991 года в условиях начавшегося распада СССР руководство ЧР заявило о государственном суверенитете республики и выходе ее из состава СССР и РСФСР. Органы советской власти на территории ЧР распускались, действие законов РФ отменялось. Началось формирование вооруженных сил Чечни во главе с верховным главнокомандующим президентом ЧР Джохаром Дудаевым. Сооружались рубежи обороны в Грозном, а также базы для ведения диверсионной войны в горных районах.

Кратко о личности самого Дудаева. Бывший советский генерал-майор, идейный коммунист. В 1988 году принимал участие в боевом вылете в западный район Афганистана на борту бомбардировщика. Он внедрял методику коврового бомбометания позиций противника, радикальных исламистов.

Режим Дудаева располагал, по расчетам Министерства обороны, 11-12 тыс человек (по данным МВД, до 15 тыс) регулярных войск и 30-40 тыс человек вооруженного ополчения, из них 5 тыс составляли наемники из Афганистана, Ирана, Иордании, республик Северного Кавказа и др.

9 декабря 1994 года Президентом РФ Борисом Ельциным был подписан Указ № 2166 "О мерах по пресечению деятельности незаконных вооруженных формирований на территории Чеченской республики и в зоне осетино ингушского конфликта". В тот же день Правительством РФ было принято Постановление № 1360, предусматривавшее разоружение этих формирований силовыми методами.

С самого начала первой чеченской войны на Дудаева охотились российские спецслужбы. Три покушения закончились неудачей. 21 апреля 1996 года российские спецслужбы запеленговали сигнал от спутникового телефона Дудаева в районе села Гехи-чу в 30 км от Грозного. В воздух были подняты 2 фронтовых бомбардировщика Су-24 с самонаводящимися ракетами. Предположительно, Дудаев был убит ударом ракеты прямо во время разговора по телефону с депутатом Госдумы Константином Боровым.

11 декабря 1994 года началось выдвижение войск в направлении чеченской столицы - города Грозного. 31 декабря 1994 года войска по приказу министра обороны РФ начали печально известный штурм Грозного. Российские бронекolonны были остановлены и заблокированы чеченцами

в разных районах города, боевые подразделения федеральных сил, вошедшие в Грозный, понесли большие потери, попадая в засады по всему городу. Сказывалась плохая подготовка срочников и нехватка офицерского состава

Стоит отдельно упомянуть подвиг 131-й Майкопской бригады. В 11:00 31 декабря 1994 года бойцам 131-й бригады поступила задача - сводным отрядом бригады войти в город и захватить железнодорожный вокзал. В результате выполнения боевой задачи бойцы оказались в двойном кольце окружения боевиков. В ходе ожесточенной битвы, продолжавшейся до утра, из семисот человек вошедших в город вырваться смогли около двухсот.

Ведя упорные бои, федеральные войска взяли Грозный к 6 февраля 1995 года. После взятия Грозного войска приступили к уничтожению незаконных вооруженных формирований в других населенных пунктах и в горных районах Чечни.

6 августа 1996 года федеральные войска после тяжелых оборонительных боев, понеся большие потери, оставили Грозный. НВФ вступили также в Аргун, Гудермес и Шали.

31 августа 1996 года в Хасавюрте были подписаны соглашения о прекращении боевых действий, положившие конец первой чеченской войне. Чеченские сепаратисты восприняли Хасавюртовские соглашения как победу. Федеральные войска были вынуждены покинуть Чечню. Все властные полномочия так и остались в руках самопровозглашенной республики Ичкерия. Вместо Джохара Дудаева власть принял Аслан Масхадов, который мало чем отличался от своего предшественника, но обладал меньшим авторитетом и был вынужден постоянно идти на компромиссы с боевиками.

Закончившаяся война оставила после себя разрушенную экономику. Города и села не восстанавливались. В результате войны и этнических чисток Чечню покинули все представители других национальностей.

26 декабря 1999 года началась операция по ликвидации бандформирований в Грозном. Бои продолжались весь январь 2000 года, и только 6 февраля было объявлено о полном освобождении города.

Части боевиков удалось вырваться из Грозного, и началась партизанская война. Активность боевых действий постепенно снижалась, и многие считали, что чеченский конфликт затих. Но в 2002–2005 годах боевики провели ряд жестоких и дерзких мер (захват заложников в Театральном центре на Дубровке, школы в Беслане, рейд в Кабардино-Балкарию). В дальнейшем ситуация практически стабилизировалась. [1]

Главным итогом Второй чеченской войны можно считать достигнутое относительное спокойствие в Чеченской Республике. [2] Был положен конец криминальному разгулу, терроризировавшему население в течение десяти лет. Была ликвидирована наркоторговля и работорговля. И очень важно, что на Кавказе не удалось реализовать планы исламистов по созданию мировых центров террористических организаций. Что из себя представляет Чеченская республика после войны? Достаточно стабильный регион в составе Российской Федерации. [3]

СПИСОК ИСПОЛЬЗОВАННОЙ ЛИТЕРАТУРЫ

1. Вторая чеченская война. – URL://<https://histrf.ru/read/articles/vtoraia-chiechienskaia-voina> (Дата обращения: 20.03.2022).
2. Чечня получает 300 млрд рублей из федерального бюджета – Кадыров. – URL:<https://www.m24.ru/videos/politika/31012022/327707> (Дата обращения: 20.03.2022).
3. Полтриллиона после войны: сколько потрачено на восстановление Чечни. – URL:<https://www.rbc.ru/economics/15/12/2014/548af06b2ae596f43c5437ee> (Дата обращения: 20.03.2022).